

Turquoise

International

Nisan - Mayıs - Haziran 2023 Sayı:65 / April - May - June 2023 Issue:65
Mermer Doğaltaş Teknolojileri Dergisi / Journal Of Marble Stone and Technologies

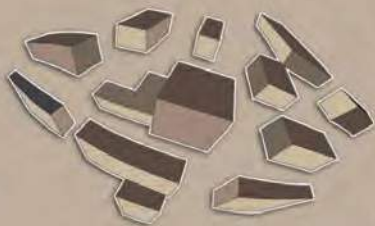

İltas
Marble

www.iltasmarble.com.tr

Revival of Marble

Detaylı Bilgi 200.sayfada



**modern
surfaces**
to experience the life



**more than
50 YEARS of**
passion



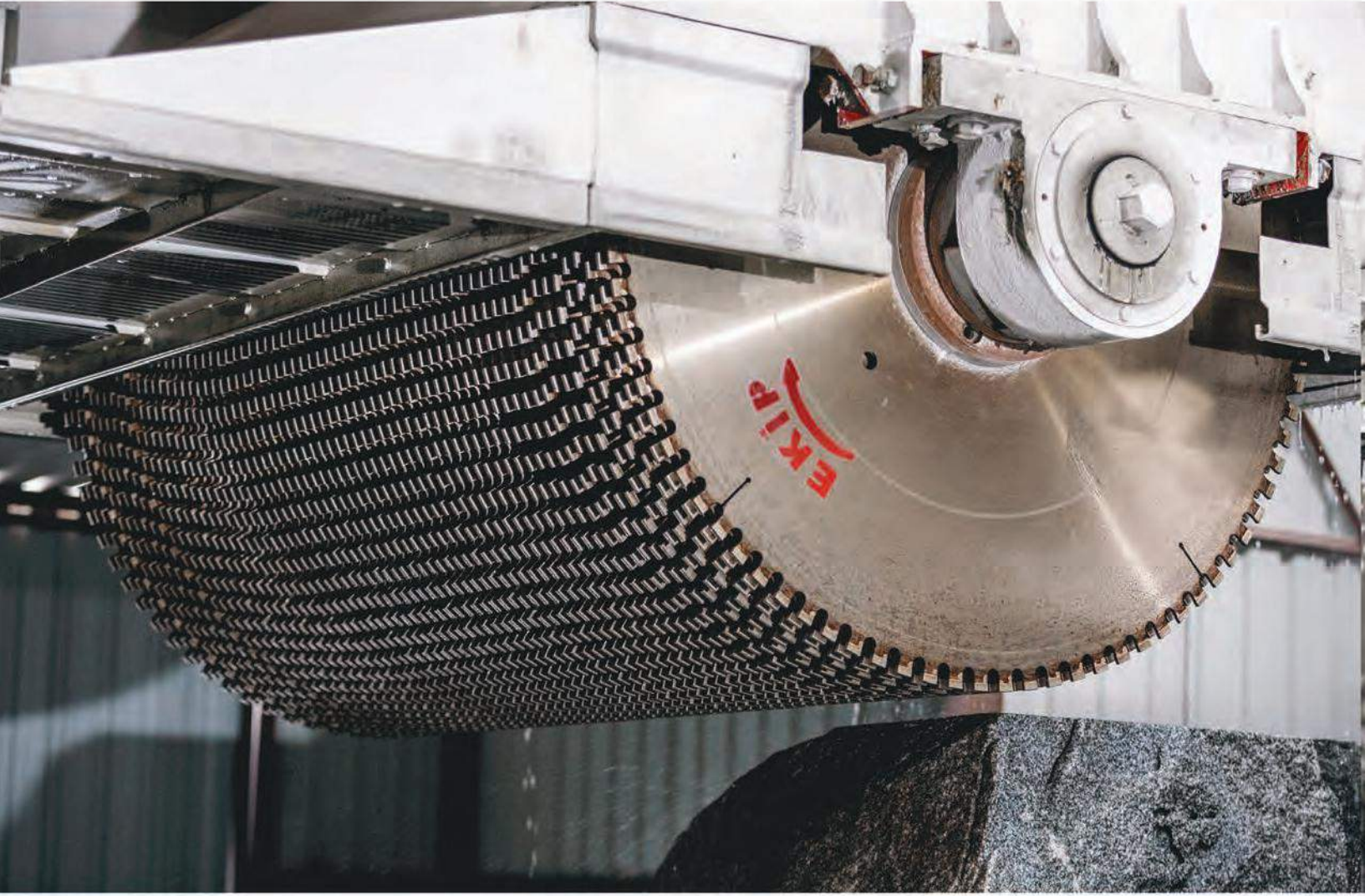

Doğal taş kesimiyle ilgili birikim ve tecrübelerimizi, daha aktif ve etkin olarak EKİP SOKET bünyesinde paylaşmaya başladığımız 2006 yılından bugüne, sektörün özlemini çektiği güven ve istikrar konusunda ilk sıralara yerleşmenin haklı gururunu yaşamaktayız.

Öncelikli olarak benimsediğimiz, "**kalite ve çözüm odaklı üretim**" vazgeçilmez şirket prensibimiz olmuştur.

Granit sektöründe, Multi ST konusunda büyük bir cesaret göstererek, AR-GE ve girişimciliğe imza atan Doğaltaşlar Madencilik, ilk yerli 105 testere STyi kullanmaya başlamıştır. Üretim kapasitesini çok üst seviyelere çıkaran bu projede, testere tedarikçisi olmaktan duyduğumuz memnuniyet, bize güç vermektedir.



EKİP

SOKET

KALİTE EKİP İŞİDİR

**EKİP SOKET
MAD. TAAH. SAN. TİC. LTD. ŞTİ.**

Adres: İvedik Organize Sanayi Bölgesi Gülyüz Sanayi Sitesi
1351.Sok. No:24 06370 Ostim / ANKARA
Tel: (0312) 395 63 77 Fax: (0312) 395 65 18
www.ekipsoket.com.tr info@ekipsoket.com.tr



4,3 mm, 5,3 mm, 6,3 mm, 7,3 mm

Cutting Technologies



Karayolları Mah. Cebeci Cad. 648 Sk. No: 16/A G.O.Paşa - İstanbul / TURKEY
Tel: +90 (212) 538 47 48 +90 (212) 535 00 17 Fax: +90 (212) 535 00 08
www.hartek.com.tr • hedel@hartek.com.tr
444 8 475

Multisüre

4,3 mm, 5,3 mm, 6,3 mm, 7,3 mm, 8,3 mm

HRK[®]
diamond tools



HARTEK

Karayolları Mah. Cebeci Cad. 648 Sk. No: 16/A G.O.Paşa - İstanbul / TURKEY
Tel: +90 (212) 538 47 48 +90 (212) 535 00 17 Fax: +90 (212) 535 00 08
www.hartek.com.tr • hedel@hartek.com.tr
444 8 475



ŞENBAK®
"44 YILLIK DENEYİM"



13 Ton Hidrolik Gergi Sistemi

- Hızlı Kesim
- Zamandan Tasarruf

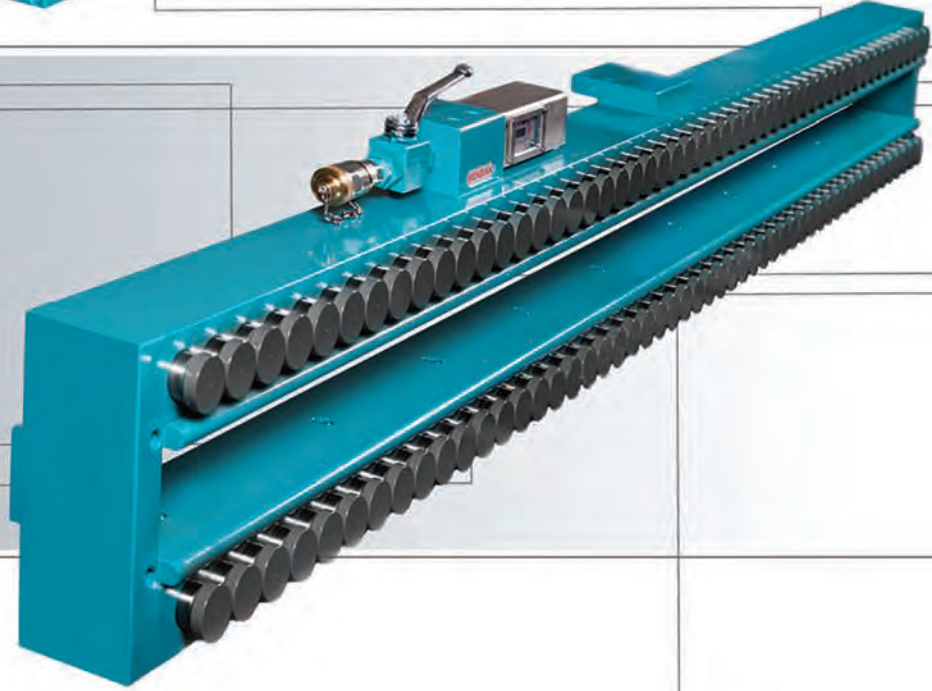
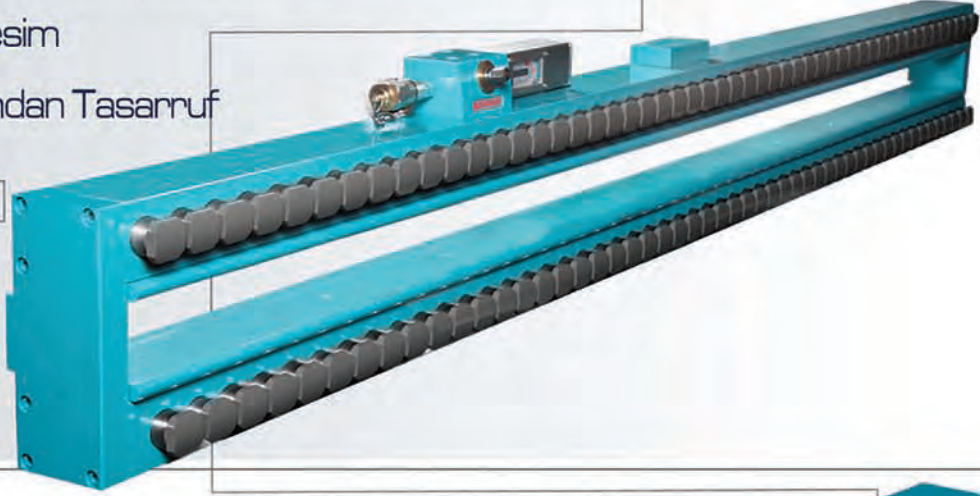

"YENİLİKLERİN ÖNCÜSÜ DÜNYA MARKASI"

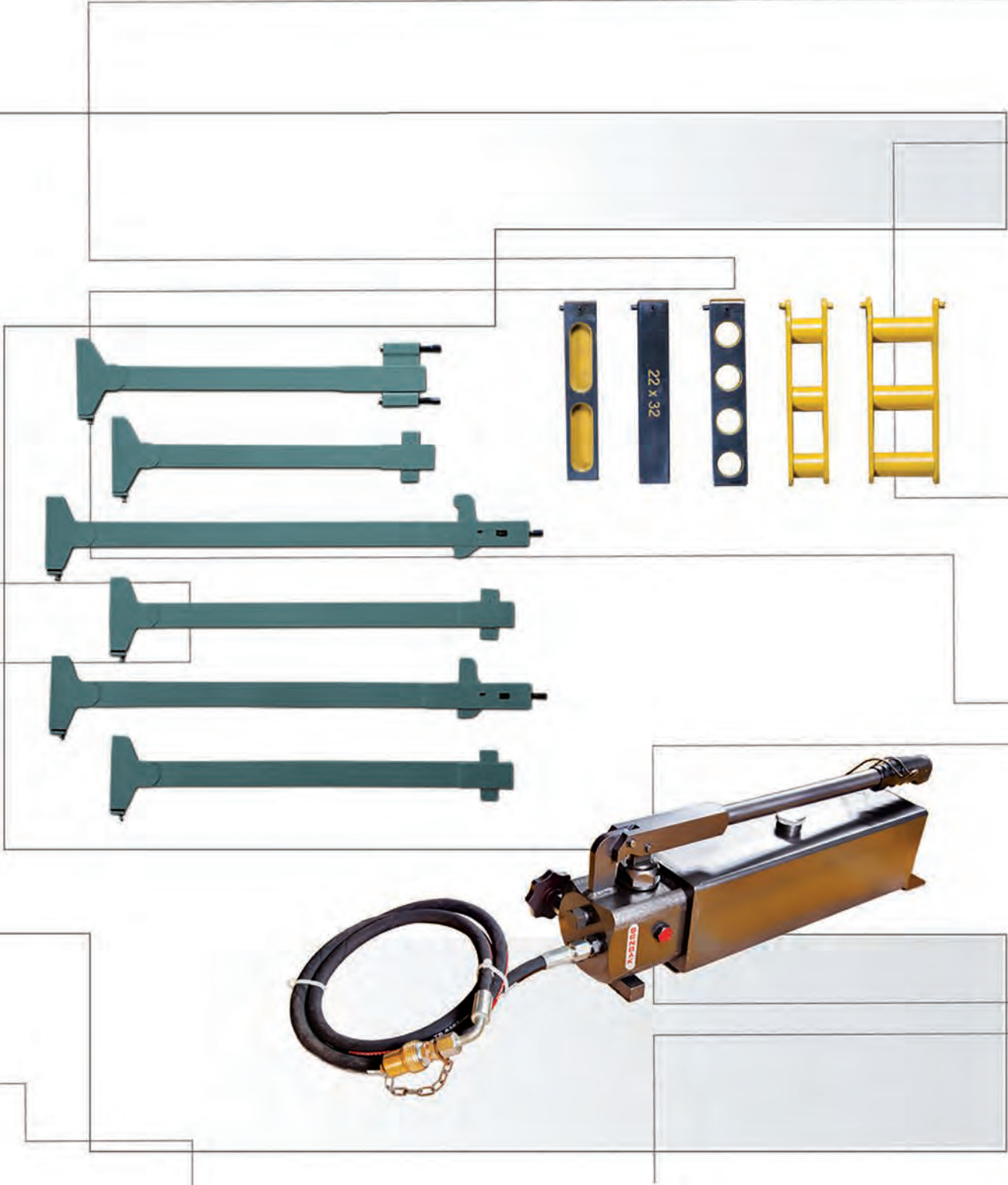

TUV NORD
TUV Teknik ve Belgelendirme A.Ş.
YS EN ISO 9001
Sertifika Tesisi No: 1923297



ŞENBAK MAKİNA ve OTOMOTİV SANAYİ ve TİCARET LTD. ŞTİ.
Yeniköy OSB. Mah. 504. Sokak No:3 İç Kapı No:0 Torbalı İzmir
Tel: 0232 855 40 41 - 0232 855 40 42 Fax: 0232 855 40 43

İmtiyaz Sahibi / Yazı İşleri Müdürü

Zeliha ERTEK

Hukuk Danışmanları

Av. Şerife Zini

Av. Nilgün Seçen

Bilim Kurulu Başkanları

Scientific Committee Chairmen

Prof. Dr. Yaşar KİBİCİ

Maden Müh. Liyaddin YEŞİLKAY

Bilim Kurulu / Science Commitee

Prof. Dr. Güner ÖNCE

Prof. Dr. Burhan ERDOĞAN

Prof. Dr. Mustafa KUŞÇU

Prof. Dr. R. Mete GÖKTAN

Prof. Dr. ADNAN KONUK

Prof. Dr. Remzi KARAGÜZEL

Prof. Dr. Ergüm TÜRKER

Prof. Dr. Turgay ONARGAN

Prof. Dr. Hürriyet AKTAŞ

Prof. Dr. Raşit ALTINDAĞ

Prof. Dr. Sedat BÜYÜKSAĞIŞ

Prof. Dr. Murat HATİPOĞLU

Yrd. Doç. Dr. Mahmut MUTLUTÜRK

Yrd. Doç. Dr. Metin E RSOY

Grafik & Tasarım / Graphic and Design

Zeliha Ertek

Baskı : Dijital

Hazırlık : TuRquoise

Adres : Dörtöyl Mahallesi 2085

Sokak B1 Tipi 6 Blok No: 7 / 6 Daire : 9

Merkez Afyonkarahisar

Mobil Tel : 0 539 730 00 03

Dergide yazılan yazıların sorumluluğu yazarına aittir. Gönderilen yazıların yayımlansın veya yayımlanmasın iade edilmez. Yazı ve fotoğraflar kaynak belirterek alıntı yapılabilir. Dergimiz basın ahlaki yasaların uymayı taahhüt eder.

Liability of the articles belongs to the writer. Sent articles will not be returned whether publish or not. Text or photographs could be recieved mentioning source. Our magazine undertakes to obey.



www.turquosedergi.com

turquoise.zeliha@gmail.com

info@turquosedergi.com

LinkedIn @zeliha-turquoise

Instagram @zelihaertek

Twitter @zelihaertek

İÇİNDEKİ

Avrupa'nın en büyüğü "Zigana Tüneli"nin Mermerleri Gençler Mermer tarafından temin edildi

Zigana Tünelinin Mermerleri
GENÇLER MERMER den



18



FEM sertifikası alan şirketler arttıkça eşit bir dünya hayalimize daha çok

34

Alpay Mermer Yönetim Kurul Başkanı Melike Alpay Özmen, fırsat eşitliğine verdiği önemi FEM sertifikasıyla belgeledi

KIRK YILI DEVİREN ÖNDERSAN MASAM

NECATİ ÖZTÜRK; Müşterilerine işin başında "Makinenin ne yapmasını istiyorsun?" sorusunu sorarak



22

"Türkiye'nin altından geleceği"

MADEN PLATFORMU YENİ SÖZCÜSÜNÜ BELİRLEDİ

Maden Platformu sözcülüğüne 37 yıllık madencilik birikim bilgisi ile Mehmet Yılmaz seçildi

68

Türkiye'de madencilik alanında faaliyette gösteren 18 birlik ve derneğinin oluşturduğu çatı kuruluş olan Maden Platformu sözcülüğüne 37 yıllık madencilik birikimiyle Mehmet Yılmaz seçildi.



İMİB Başkanı Rüstem Çetinkaya madenler hakkında bazı doğru bilinen yanlışları açıkladı

"Hiçbir Maden ÇED Almadan devreye giremez"

64

KATILIMCILARDAN DEĞERLENDİRME

Doğal taşın dünyaya açılan kapısı Marble İzmir büyük ilgi gördü

110



Türk Doğaltaş ihracatçıları 23. Xiamen Uluslararası Taş Fuarı'nda bir araya geldi.



Türkiye'nin ihracatta yıldız sektörlerinden olan 2022 yılında 2,2 milyar dolarlık ihracat performansı ortaya koyan Türk doğal taş sektörü, en büyük ikinci ihracat pazarı Çinli alıcılara 4 yıllık aramın ardından bir araya geldi.

Afyonkarahisar Valisi Kübra Güran Yiğitbaş



Mermer Sektörü Temsilcileri ile Bir araya Geldi

TÜMMER AFYONKARAHİSAR'DA TOPLANDI

Tümmer Haziran ayı Yönetim Kurul Toplantısını Afyonkarahisar'da Gerçekleştirdi



Türkiye Mermer Doğaltaş ve Makinaları Üreticileri Birliği her ay gerçekleştirdiği yönetim kurul toplantısının Haziran ayı durağı Afyonkarahisar oldu.

44



Z KUŞAGINA BURS FIRSATI
MADEN SEKTÖRÜ Z KUŞAĞINA
4 FIRSAT BİRDEN
SUNUYOR

58



RAİF TÜRK'ÜN ADI FUAR İZMİR'DE YAŞATI-LIYOR

Tüm Mermer Doğaltaş ve Makinaları Üreticileri Birliği (TÜMMER) Onursal Başkanı, iş insanı Raif Türk'ün adı, fuarizmir'de yer alan meydana verildi.

92



80

ları,

SI

İş ve İnşaat Makinelerinin İhtisas Fuarı: CONEXPO-CON/AGG



İNTER: Makine İhtisasları Birliği ile birlikte ABD'de Las Vegas kentinde düzenlenen dünyanın en büyük iş makineleri fuarından önce, Kızıy Anadolu'da düzenlenen en büyük fuar olan CONEXPO-CON/AGG Fuarına

188



DEĞİŞİK DOĞALTAŞ TASARIM YARIŞMASININ 5. GERÇEKLEŞTİ

72

Genç Mimarlar, İnci ACAR ve Orçun Mert Çarlık "The Mill" projesiyle FİRMA ÖZEL ÖDÜLÜNÜ aldı

ALBAYRAK VE DUMAN AİLELERİNİN MUTLU GÜNÜ



MERVE ALBAYRAK & TOLGA DUMAN

ÖMÜR BOYU MUTLU OLMAYA EVET DEDİ

140

40

3S İNŞAAT	32-33
ALİMOĞLU	11-191
ARIMAN	108-109
AYYILDIZ	62-63
BLOK FUARI	89
BÜYÜKHELVACI	49
ÇAVDARLAR	124-125
ÇİFTYILDIZ	112-113
DBIUNITY	170-171
DEMMAK	50
DEMMER	51
DİLMER	90-91
EFESUS	ARKA KAPAK
EKİP SOKET	2-3
ELİT	67
EROL MARBLE	113
ESTAŞ	21
FORMACH	164-165
GEDİZ	37
GÜRMAŞ	61
GÜVENAL	180-181
HRK	4-5
HTS	130-131
İLTAŞ	194- KAPAK İÇ
İMİB	117
İNFORMAR	26-27
İZFAŞ	186-187
KARAMEHMET	1- Ön Kapak İçi
KAPTANLAR	176-177
MARBLE - İZFAŞ	84-85
MARBLE CITY	70-71
MEDMAR	17
MGS	144-145
MUTLU	42-43
NEK	56-57
OĞUZ	154-155
PINAR	118-119
ROTAMAR	139
SELİM KILIÇ	158-159
SESEMAK	78-79
STONEIUM	97
SONMAK	101
ŞENBAK	6-7
ŞENTAŞ	150-151
TRABELLA	134-135
TUREKS	15
ULTRA	107



PUSULA

Zeliha Ertek

RÜSTEM ÇETİNKAYA

İMİB Yoğun bir tempoyla çalışmaya devam ediyor. Seçimlerden sonra İMİB yönetimi hızlı bir şekilde hiç ara vermeden hemen çalışmaya başladı ve başarılı işlere imza atarak sektöre katkı sunmaya devam ediyor. Sektörün sıkıntılarını bilen yönetim kurul üyeleri ve yan destekçileri sahada birebir yaptıkları çalışmalarla sorunları çözmeye devam ediyor. Bu çalışmalar doğal taş sektöründe takdir toplarken, sektöre de umut oldu.

Yaptığı çalışmalar da İMİB, Sektörde bir araya gelen ve ortak noktada buluşarak yol yürüyen STK'lar da 'birlikten kuvvet doğar' cümlesinin gerçek anlamını ortaya koymuş oldu. STK'lar da yapılan ortak çalışmalar ve hazırlanan raporlar gerekli kurumlara ulaştığında karşısında bulunan güçlü bir sermayenin ve grubun olduğunu hissedilmesi çözüm noktasında büyük ilgi gördü.

Madenlerin sadece doğal taştan ibaret olmadığını, üzerine basa basa anlatan İMİB başkanı Rüstem Çetinkaya; bu madenlerin yeteri kadar kullanılmadığının altını çizdi. Başkan Çetinkaya, Türkiye'nin dış ticaret açığının arttığını hatırlatırken, ülkemizin maden rezervlerinin kullanılması gerektiğinin önemini belirtti.

Ülkemizde maden üretimi yapmanın çok zor olduğunu hepimiz biliyoruz. Bunların başında da bürokratik izinlerin çok uzun sürede sonuçlanmasıdır. Bu izinler dört yılda çıktığından dolayı her anlamda büyük kayıplar yaşamaktayız. Başkanın söylediği gibi yeraltı kaynaklarımızın gerektiği şekilde kullanılmaması ülkeye zarar yazarken, kullanıldığı takdirde ithalat faturamızı azaltacağı nettir.

Bürokrasi ve devlet diğer sektörlerde verilen önemin çok azını maden sektörüne verse inanılmaz sonuçlar çıkacağı kesindir. Nasıl ki! İhracata katkısı olan sektörler olduğu gibi maden sektörünün de 'unu var, suyu var... İzni yok, bürokratik engelleri var.' Sektörün önü açılrsa, izinler verilse ihracatımız artacak, iç piyasa hızlanacak. Neden maden gibi bir sektörün önü açılmıyor, anlayabilmemiz değilim. Yıllardır bu madenci mücadele içinde çaba gösteriyor. Sorunlarla boğuşan maden sektörü yine de bunca zorluğa rağmen ayakta kalabilmeyi başarmıştır.

Fakat gidişat hiç iyi değil. Şu zamanda aldığımız duyumlarda ve anlatılanlara bakılacak olursa zor günler kapıda. Bu büyük bir deprem artçılarıyla geliyor; hissedilenler yavaş yavaş sallanmaya başladı. Sıkıntı içinde, günü geçiren firma sayısı her geçen gün artmaya başladı. Hakkımızda

hayırlısı olsun, sektör S.O.S. vermeye başlamıştı, bir an önce sorunlar çözülmeli diyoruz.

MEHMET YILMAZ

Türkiye'de madencilik alanında faaliyet gösteren 18 birlik ve derneğin oluşturduğu çatı kuruluş olan, Türkiye madencilik sektörünün ortak sesi olma hedefiyle yola çıkan Maden Platformu kısa sürede kamu otoritesi tarafından itibar gören önemli bir yapı haline geldi. Sözcülüğüne İMİB Yönetim Kurulu Başkanı Rüstem Çetinkaya'nın başarılı çalışmalarından sonra, 37 yıllık madencilik tecrübesi olan Altın Madencileri Derneği (AMD) ve TÜPRAG Yönetim Kurulu Başkanı Mehmet Yılmaz seçildi.

Mehmet Yılmaz 1964 yılında Elazığ'da doğdu. Lise eğitimini tamamladıktan sonra ODTÜ Jeoloji Mühendisliği Bölümünü de başarıyla bitirdi. Mezuniyetinin ardından Mehmet Yılmaz, 1987 yılında Kanada menşeli Eldorado Gold. Firmasının Türkiye'de Kurulu şirketi olan TÜPRAG Metal Madencilik A.Ş.'de arazi jeoloğu olarak çalışmaya başladı. Takip eden yıllarda Yılmaz, kıdemli jeolog olarak görevine devam etti ve Güney Afrika, Brezilya, Meksika, Amerika ve Kanada'da eğitim ve çalışma amaçlı olarak bulundu. TUPRAG kariyerinde Kamu ve Halkla İlişkiler Müdürü, Şirket Müdürü gibi birçok görevde yer almış olan Mehmet Yılmaz, görevine Yönetim Kurulu Başkanı olarak devam etmektedir.

HANİFİ ŞİMŞEK

Seçimlerde İbrahim Alimoğlu, tek liste ve başkanlığa aday olan Hanifi Şimşek'e TUMMER devretti. Hanifi Şimşek gerekli çalışmalara başlamakla kalmadı hızlı bir şekilde profesyonel çalışmalara kadroda yenilikler ve ilaveler yaptı. TUMMER aylık toplantılarına sektörün yoğun olduğu illerde devam etti. Sektörle iç içe ve birlikte çalışmanın daha verimli olacağına inan başkan, toplantı yaptığı illerin sorunlarını da dinledi.

STK'lar ile birlikte çalışan yönetim, aldığı karar ve çalışmalarla takdir topladı. Hanifi başkanın farklı bir vizyona sahip olduğunu hepimiz biliriz. Şu anda da yeni bir girişimle TUMMER TV kanalını kurarak, sektörde ileri gelen isimleri kanalda konuşurarak yayın yapmaktadır. TUMMER TV sektöre hayırlı olsun diyorum ve başarılar diliyorum.

MELİKE ALPAY ÖZMEN

Her zaman başarılı çalışmalarıyla dikkati çeken Melike ALPAY yine yeni bir başarısı ile bizleri sevindirdi. Şirket olarak engelleri ortadan kaldırmaya çalışarak kadınların şirket içinde ilerlemesini teşvik ederek, bireysel başarılarını destekleyen Melike Alpay Özmen, insan merkezli bir şirket ve kadınların nüfuz ve liderlik konumlarına erişimini iyileştirmek için yaptığı çalışmalar toplum tarafından takdir toplamaya devam ediyor.

Uyguladığı bu çalışmayla da Madencilik sektöründe FEM Sertifikasını almaya hak kazanan ilk şirket olması da bizi onurlandırdı. Her zaman toplumsal cinsiyet eşitliğine önem veren Melike arkadaşımın bu düşüncesi ve yaptığı çalışmalar hemcinsim olarak beni gururlandırdı. Kendisini kutluyorum, başarılarının devamı diliyorum.

ART comes from the Nature

Enroll and experience
the beauty of the nature's
art with us!

NEW PRODUCT!
PALIA WHITE



ALIMOĞLU®
M A R B L E

www.alimoglumarble.com
AFYONKARAHISAR



Samet Gündüz

maden mühendisi

samet@teknikmadencilik.com.tr

ORMANLARIMIZ VE MADENCİLİK

Ülkemizin 21 milyon 200 bin hektarı, yaklaşık % 27'si orman alanıdır. Orman alanlarımızın % 0.02 (on binde ikisinde) bir fiil madencilik yapılmaktadır. Tüm bu gerçekleri bilmeden madencilerin orman alanlarını yok ettiği iddiasında kasıtlı olarak bulunanların ülkemiz gerçeklerinden ne kadar uzakta olduğu ortaya çıkmaktadır. Nasıl ki ülkemizin ekonomik ve sosyal gelişimi için orman alanlarımızda başta turizm olmak üzere birçok faaliyete yasalarda belirtilen şartlarda izin veriliyorsa, ülkemizin kalkınmasında önemli bir yeri olan maden zenginliklerimizin de değerlendirilebilmesi için tüm dünyada olduğu gibi ülkemizde de orman alanlarında madencilik faaliyetlerine belirli şartlarda izin verilmektedir.

Türkiye yerin üstünü değerlendirsin ama yeraltı zenginliklerini değerlendirmesin diyemeyiz. Dünyada çevre endişesi nedeniyle madenlerini değerlendirmeyen hiç bir ülke yoktur.

Madencilik istediğiniz yerde yapılacak bir faaliyet (toprakta ekilip biçilen) değildir. Dünyanın her yerinde madenler bulunduğu yerde çıkarılır. Bir otomobil veya bir televizyon fabrikasını istediğiniz yerde kurabilirsiniz ama madenciliği madenin bulunduğu yerde yapmak zorundasınız. Yerin derinliklerindeki madenleri buldukları yerden sürdürülebilir kalkınma anlayışı içinde havayı, suyu ve toprağı mümkün olduğu kadar az oranda kirleterek eğer mümkünse kirletmeden kazıp çıkarmak zorundayız.

Avrupa ülkeleri 1500 metre, G. Afrika'da 3000 metre derinliklerdeki madenler çıkarılırken, Türkiye'de henüz ortalama 120 metre derinlikte madenler değerlendirilmektedir. Bir başka ifade ile ülkemizde madencilik ortalama 35 km kalınlığındaki yerkabu-

ğumuzun ilk 120 metresinde yürütülmektedir.

Hiç bir madenci önce ÇED sonra Orman Genel Müdürlüğü'nden izin ve onay almadan ormanlık arazide tek bir ağaç kesemez, hiç bir faaliyette bulunamaz. Orman alanlarında ağaç kesimi Orman Genel Müdürlüğü'nün izni ile orman yetkilileri tarafından gerçekleştirilir

Ülkemizde orman alanlarındaki madencilik faaliyetlerinden dolayı orman alanları azalmamakta bilakis artmaktadır. Çünkü madencilik faaliyeti için yasa gereği kaç hektar alanda ağaç kesilecekse, bunun yaklaşık 4 katı alanın ağaçlandırma ücreti madenciden peşin olarak izin öncesi alınmaktadır. Dolayısı ile hem yeraltı zenginliklerimiz ekonominin hizmetine sunulmakta hem de ülkemizin orman varlığı artmaktadır.

Orman alanlarındaki madencilik faaliyetleri için ormanlarımız yok oluyor veya ormanlarımız delik deşik ediliyor şeklindeki haberler gerçeği yansıtmaktadır. Orman alanlarımızın on binde birinde madencilik yaparak bu ülkenin madenlerini yeraltından çıkarıp ekonominin hizmetine sunmayı nasıl göz ardı edebiliriz.

Unutmayalım ki bu ülkenin başta enerji olmak üzere (kömür, petrol, doğalgaz), metalik (bakır, kurşun, çinko, demir, altın, gümüş, alüminyum vb) ve endüstriyel hammadde kaynaklarına (mermer, bor, feldispat, kuvars, kalker vb) ihtiyacı var. Bu ihtiyaçları karşılayabilmemiz için diğer ülkeler gibi bizde madencilik yapmak zorundayız.

Ülkemiz doğalgaz, petrol ve ürünlerine yılda 30 milyar dolar, altın ithalatına 6 milyar dolar, alüminyum, bakır, çinko ithalatına 4 milyar dolar, kömür ithalatına, 2 milyar dolar olmak üzere sanayimizin ihtiyaç duyduğu hammadde ve ara mal ithalatı için her yıl 50 milyar dolardan fazla döviz ödemektedir.

Orman Genel Müdürlüğü her yıl ormanlarımızdan yaklaşık 30-35 milyon ağaç (15 milyon M3) endüstriyel kullanım ve yakacak amaçlı kesmektedir. Ormanda kesilen her ağacı katliam yapıyor diye ortaya çıkanların orman mevzuatı ve ormancılık hakkında ne kadar bilgi sahibi oldukları ortaya çıkmaktadır.

Bu mantıkla hareket edersek, ülkemizde devlet adına ormanlarımızın sahibi olan Orman Genel Müdürlüğü'nü, ülkemizin ağaç ihtiyacını karşılamak ve ormanlarımızın daha sağlıklı büyümesi için her yıl milyonlarca ağaç kestiği için, orman düşmanı bir kuruluş olarak mı ilan edeceğiz?

Orman alanlarında orman teşkilatı tarafından her yıl kesilen ağacın yaklaşık binde biri bir fiil maden üretimi faaliyeti için kesilmektedir. Sadece yol yapımı için kesilen ağaç sayısı maden faaliyeti için kesilen ağaç sayısının yaklaşık 2 keta kadardır.

Madencilik ile ilgili faaliyetler değerlendirilirken dünyada ve ülkemizde madencilikle uğraşan saygın kurum ve kuruluşların görüşleri yerine, madencilikle uğraşmayan, çevreyi bilinçli olarak istismar eden madencilik karşıtı kişi ve örgütlerin asılsız iddiaları ile madencilik yargılanması sektörümüze ve ülkemize zarar vermektedir.

Dünyada madencilik yapmayan veya orman alanlarında madencilik faaliyetlerini yasaklayan hiç bir ülke yoktur.

Çünkü her ülke kendi yeraltı zenginliklerini ortaya çıkarmak ve bulunan madenlerini değerlendirmek için özel olarak koruma altına alınan orman alanları dışındaki yerlerde madencilik faaliyetlerine izin vermektedir. Ülkemizde de bu bağlamda milli parklarda, tabiat anıtlarında, tabiatı koruma alanlarında, sit alanlarında, özel koruma bölgelerinde madencilik faaliyetlerine izin verilmemektedir.

Madencilik geçici bir faaliyettir. Bir yerdeki maden rezervi bittiğinde orası kanun ve yönetmelikler gereği rehabilitasyona tabi tutularak yeniden doğa ile uyumlu hale getirilmek zorundadır.

Oysa hepimizin bildiği gibi kooperatif adı altında veya yazlık konut olarak yapılaşmaya açılan ve betonlaşan alanlar en büyük tehlikeyi oluşturmaktadır. Çünkü betonlaşan alanların madencilikte olduğu gibi geriye dönme şansı yoktur.

Madencilik bir sanayi faaliyeti olarak ülkemizin kalkınmasında, istihdamda, katma değer yaratmada, net döviz girdisi sağlamada çok önemli bir rol üstlenirken, beton yığınları üretime katkısı olmayan yatırımlardır.

Bilgi sahibi olmadan fikir sahibi olmak veya hayatlarında bu ülkede yeni bir istihdam yaratacak bir yatırıma imza atmaksızın, ülkede yapılacak yatırımlara karşı olmak, yasalara uygun olarak yapılan faaliyetleri engellemeye çalışmak, bağırıp çağırarak her şeye karşı olanlar ülkemizdeki yatırım ortamına zarar vermektedirler.

Madencilik ve çevre ilişkisinin son yıllarda giderek ilgi odağı olmasına karşın, aslında bu ilişkinin kökleri çok daha eskilere dayanır.

Madenciler kömürü, petrolü, doğalgazı, uranyumu keşfedip buldukları yerden çıkarıp işlemediler, bugün yeryüzünde tek bir yeşil ağaç kalır mıydı?

Yeryüzünde yaşayan yaklaşık 8 milyar insan ve birçok sanayi tesisinin ısınma ve enerji ihtiyacını karşılamak için hiç şüphesiz olmasın ormanlardaki ağaçları kesip ısınma ve enerji ihtiyaçlarını karşılamak zorunda kalacaklarından, yeryüzünde tek bir yeşil ağaç kalmazdı.

Ormanların kesilmeden ayakta kalmasını madencilik faaliyetlerine borçlu olduğumuzu unutmamalıyız.

Madencilerin çıkardıkları kömürler bugün köylere kadar gidip köylülerin bile odun yerine kömür kullanması sayesinde köylerde bile ağaç kesimi azalmıştır. Bir ağacın yetişmesi için 60-100 yıl gerekli iken bir madenin oluşması için milyonlarca yıl geçmesi gerektiğini unutmamalıyız. Madencilik faaliyeti sonrası bu alanlar yeniden ağaçlandırılabilir bunu da unutmamalıyız.

Isınma ve enerji ihtiyacının, madenlerin değerlendirilmediği bir dünyada ne tür çevre felaketlerine neden olabileceğini, hiç düşündünüz mü?

Bugün üzerinde yaşadığımız doğal çevrenin, ağacın, ormanın, hiç değilse ayakta kalmış varlığını, belli ölçüde madencilere borçlu olduğumuzu unutmadan ve çevreye duyarlı üretimden yana, sürdürülebilir kalkınma ilkeleri çerçevesinde bu ilişkiyi sürdürmek zorunda olduğumuzu hepimizin kabul etmesi gerekir.



Murat Demircan

Ekonomi Muhabirleri
Derneği İzmir Şubesi
Başkanı

Yerel Basın Yaşasın Çağrımız Karşılıklı Buldu

Yaşamımızın en önemli ihtiyaçlarından birisi toplumdaki gelişmelerden haberdar olabilmek. Bu ihtiyacı gidermede yüzyıllardır yerel basın mensupları büyük bir misyon üstleniyor.

Kentlerin sesi soluğu konumundaki yerel basın organlarının hayatiyetini sürdürmesi o kentler için ekmek-su kadar değerli.

6 Şubat'ta yaşadığımız deprem sonrasında yerel basın büyük yara aldı. 26 gazeteci hayatını kaybederken, yüzlerce gazete, tv kanalı, web sitesinin ofisleri enkaz altında kaldı.

Deprem bölgesindeki meslektaşlarımızın tekrar mesleklerini yapabilmeleri adına "Yerel Basın Yaşasın" isimli bir kampanya başlatmıştık. Daha önceki yazılarımda sizlere bu kampanyamız hakkında bilgiler vermiştik.

"Yerel Basın Yaşasın" kampanyamızla aynı adı taşıyan 24 sayfalık bir gazete çıkardık. Gazeteye ilan vererek çok sayıda sivil toplum kuruluşu, belediye ve firmalarımız destek oldu. İlan vermeyen ancak kampanyaya nakdi ve aynı yardımda bulunan çok sayıda firmamız vardı.

Bu yardımlar bize ulaştınca bilgisayarlar, fotoğraf makineleri, laptoplar ve yazıcılar olarak Hatay'ın yolunu tuttuk.

İzmir-Hatay uçuşumuz iptal olunca Adana üzerinden Antakya'ya ulaştık. Yol boyunca TIR'lar deprem bölgelerine konteynırları taşımaya devam ediyordu. İskenderun ve Antakya'da çadırkentler ve konteyner kentler bizi karşıladı.

Hataylı meslektaşlarımızla Antakya merkezde buluşacak bir mekan kalmadığı için Hatay Büyükşehir Belediyesi Basın ve Halkla İlişkiler Daire Başkanı Nida Yılmaz, Serinyol'da bir mekanda buluşmamızı organize etti.

Hataylı meslektaşlarımızın ortak söylemi, "Kahramanmaraş depremi en çok Hatay'ı vurdu" Hataylı gazeteci dostlarımız depremde yaralarının geç sarılmaya başladığı ile ilgili de sitemlerini dile getirdiler. Hataylı meslektaşlarımıza bilgisayarlarını ve fotoğraf makinelerini teslim ettikten sonra Antakya merkeze geçtik. Depremin Antakya'nın merkezinde yol açtığı yıkımı gözlerimizle görünce hepimizde büyük bir hüznün dalgası oluştu.

Antakya'da depremde hayatını kaybeden resmi kayıtlara göre 23 bin insanımızın mezarlarını ziyaret ettik ve fatihamızı okuduk.

EMD İzmir Şubesi Yönetim Kurulundaki arkadaşlarım Mete Tamer Omur, Kadir Kemaloğlu ve Halime Büyükyüksel ve "Yerel Basın Yaşasın" gazetesinin fikir babası İzmir Gazeteciler Cemiyeti Yönetim Kurulu Üyesi M. Güçlü Güler ile Adana'ya doğru dönüşe geçtiğimizde hepimiz "İyiki bu çabanın içinde olmuşuz" dedik. Projemize destek veren her kuruma, firmalarımıza, meslektaşlarımıza teşekkürlerimizi ilettik.



MARBLE
SYSTEMS

TUREKS®
TURUNÇ MADENCİLİK



www.tureks.com
world.sales@tureks.com.tr

FACTORY : Organize San. Bol. 1. Cd. 5. Sk. Afyonkarahisar/Turkey Phone: +90 272 221 1600 | Fax: +90 272 221 1603
EXPORT DEPARTMENT : Ferhatpaşa Mah. Ulu Önder Bulv. No:32-36 Ataşehir, Istanbul/Turkey Phone: +90 216 580 84 30
TUREKS USA OFFICE: 2737 Dorr Avenue Fairfax, VA 22031 Phone: 703 204 4548 | Fax: 703 752 6590



5. Değişik Tasarım Yarışması ve Süreci İNCİ ACAR

**“The Mill”
projesiyle
FİRMA ÖZEL
ÖDÜLÜNÜ al-
maktan mutlu-
yuz**

**Sedef Sarısoy ve Suat Sarısoy’a, ilgisi için
Mustafa Akgözlüoğlu’na , emeği için
Mustafa Cilan’a ve
Granitaş’a destekle-
rinden dolayı teşekkür
ederim.**

5. Değişik Tasarım Yarışması, ödülleri sahiplerini bularak son buldu. Uzun ve çok güzel bir süreçti. Benim daha önceden yapıldığını duyduğum ancak bir türlü katılmaya fırsat bulamadığım bir yarışmaydı. Bu sefer yarışmayı düzenleyen ekibin de gerek güzel organizasyonu gerekse de yarışmanın duyurulmasındaki aktif çalışmalarıyla hem sosyal medya üzerinden hem de takip ettiğim tasarım yarışmaları sitelerindeki ilanlardan vaktinde yarışmadan habersizim olmuş oldu.

Ekip arkadaşım Orçun ile beraber katılmayı düşündük hemen ve çalışmalara başladık. Zaten bir fikrimiz vardı ve onun üzerinden çalışmaya başladık, bu fikri daha nasıl geliştirebiliriz, üzerine neler ekleyebiliriz ve uygulamasını nasıl yaparız vs. Her türlü tasarım konusunu da doğrudan etkileyen bir süreç olarak pandemi dönemi bize bir fikir vermişti. Eve kapanmak zorunda olan insanların o dönem kendi besinlerini ekmek vs kendileri yapması ve bir doğala ve öze dönüş başlamasıyla beraber unu da kendimizin ev ortamında öğütebileceği bir değirmen tasarımı yapabiliriz diye düşünüyorduk, doğal taş ise zaten buna çok uygun bir malzemeydi ve direkt olarak bunun üzerinden gittik ve bir tasarım yaptık.

Tasarımımızı ilk aşama değerlendirilmesi için gönderdik ve ilk aşamayı geçtik. Ardından bizi firma-tasarım eşleştirmesinin yapılacağı toplantı için İzmir’e davet ettiler, tekrardan buradan organizasyon için yarışmayı düzenleyen ekibe teşekkür

ediyoruz. İzmir’deki toplantıda tasarımımızda kullanmayı planladığımız “balaban green” granit taşıya ünlü olan Granitaş firmasıyla eşleştik ve İstanbul’a döner dönmez yarışmanın 2. Aşaması için üretim aşamasına başladık. Granitaş’ın Tuzladaki atölyesindeki her bir kişinin ilgisi, yeteneği ve emeği sayesinde tasarımımız hayata geçmiş oldu. Final değerlendirilmesi için İzmir Fuarına gittik çok keyifli bir süreç oldu bu bizim için, Fuarda tasarımımızı sergilemek, herkese sunmak...

Fonksiyonu ve amorf görüntüsü itibarıyla oldukça dikkat çeken bir ürün oldu, yanımızda buğday ve kahve çekirdeği götürmüştük ve orada değirmenimizle kahve ve un yaptık. Jüri değerlendirilmesi sonucu o akşam gerçekleşen ödül töreninin de sonuçları açıklandı.

Firma özel ödülü almaya hak kazandık. Yani tüm süreç olarak hem çok keyifli hem zorlayıcı hem de bizim için çok güzel bir deneyim oldu diyebiliriz. Yarışmalar bir tasarımcı için çok güzel fırsatlar o yüzden mimarlık fakültesinde okuyan her öğrenciye böyle tasarım yarışmalarına katılmalarını tavsiye ederim.

Son olarak bu uzun süreçte bizden desteklerini esirgemeyen Sedef Sarısoy ve Suat Sarısoy’a, ilgisi için Mustafa Akgözlüoğlu’na , emeği için Mustafa Cilan’a ve Granitaş’a tekrardan çok teşekkür ediyoruz.



· M · E · D · M · A · R ·
INTERNATIONAL

5 OWN QUARRIES

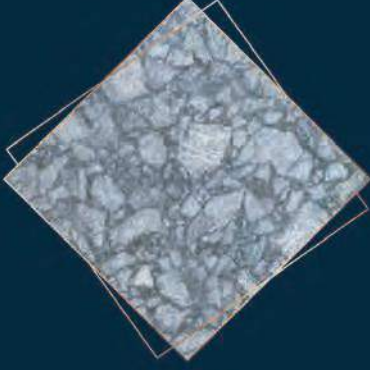

ELEGANCE

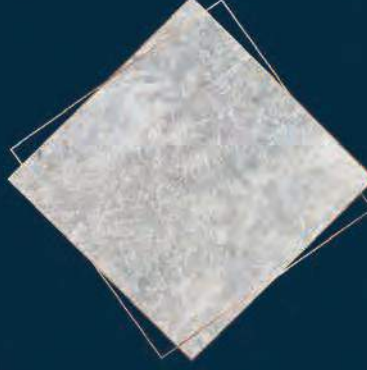

YUNAK GREY

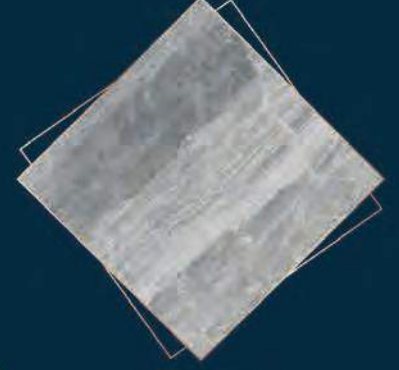

GRIGIO BELLA

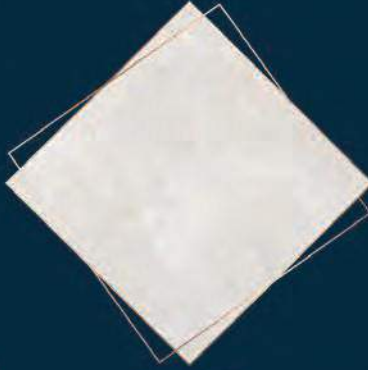

MOON CREAM
BEŞEHİR

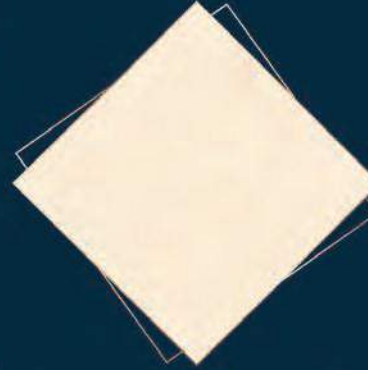

CREMA DIVA

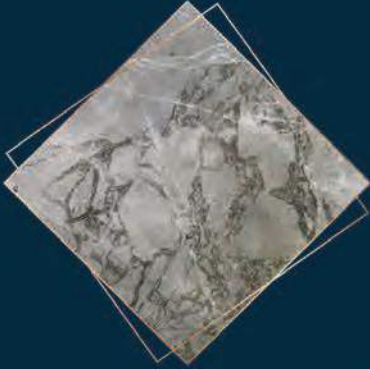

CAPPADOCIA NIGHTS



CAPPADOCIA GREY



TIGER SKIN

price of nature reliability service of nature reliability
respect win win continuity respect win win contin
it fairness mentality price trust fairness mentality p
tion win win quality empathy protection win win quality emf



Santa İş Merkezi Müselles Sokak No: 6 Kat: 10 Esentepe Şişli, İstanbul TURKEY
Phone: +90 212 266 40 55 (Pbx) Fax: +90 212 266 40 91  +90 530 548 29 92
sales@medmar.com • www.medmar.com

Avrupa'nın en büyüğü "Zigana Tüneli"nin Mermerleri
Gençler Mermer tarafından temin edildi

Zigana Tünelinin Mermerleri **GENÇLER MERMER** den



Türkiye'nin ve Avrupa'nın en uzun, dünyanın ise sayılı çift tüp kara yolu tünellerinden olan Zigana Tüneli, Cumhurbaşkanımız Recep Tayyip Erdoğan'ın katılımıyla hizmete açıldı.

Çift tüp tünelden oluşan 14,5 km uzunluğundaki Zigana Tüneli ile zamandan ve akaryakıttan yıllık toplam 272 milyon lira tasarruf sağlanacak.



Yeni Zigana Tüneli ile Trabzon ve Gümüşhane arasındaki mesafe 10 kilometre kısalacak. Seyahat süresi de 30 dakika azalacak. Tünel ile birlikte güzergahın rakımı bin 825 metreden bin 15 metreye düştü.

Zigana tünelinin tamamlanmasıyla birlikte güzergah 8 kilometre kısalırken, seyahat süresi otomobiller için 30 dakika, ağır tonajlı araçlar için 60 dakika daha aza indi. Proje sayesinde mevcut güzergah üzerinde

bulunan 90 viraj ortadan kalktı. Cumhurbaşkanı Recep Tayyip Erdoğan, Trabzon Meydan Park'ında gerçekleştirilen "Yeni Zigana Tüneli" açılış töreninde açılış yaptı.

Cumhurbaşkanı Recep Tayyip Erdoğan "Zigana Tüneli, dünyanın 3. Avrupa'nın ve ülkemizin en uzun çift tüplü tüneli olarak inşa edildi. Karadeniz'i Orta Doğu'ya bağlıyoruz. Tünelin projesi tamamen kendi mü-

hendislerimize aittir. Zigana Tüneli bölge-
mizin sembollerinden
birisidir olacaktır.
Bu tünelle Karadeniz
limanlarıyla ülkemizin
güneyi arasında yeni
bir soluk borusu yapı-
yoruz. Karşımızdaki
masanın tüm işlerini
üst üste koyun 100 ile
çarpın emin olun
Zigana Tüneli etmez.
Bugün açılışını yap-
cağımız bir diğer pro-



“ Zigana Tünelinin Mermerlerini GENÇLER MERMER olarak karşılamaktan ve ülkemiz için önemli olan bu projede bizimde katkımız olmasından dolayı çok mutluyuz. ”

jemiz, şehrimizin çehresini değiştiren Kanunu Bulvarı'nın biten kısımlarıdır. Ülkemizin şehir içinde yapılan en büyük yatırımlardan olan bu bulvar bir medeniyet projesidir.” açıklamışında bulundu.



Afyonkarahisar İscehisar Belediye Başkanı Ahmet ŞAHİN,

“Liderimiz Cumhurbaşkanımız Sayın Recep Tayyip Erdoğan liderliğinde Türkiye Yüzyılında ülkemize birbirinden değerli eser ve hizmetler kazandırılmaya devam ediyor. Böylesine önemli bir projede Dünya Mermer Başkentimiz İscehisar'ın önde gelen firmalarından Gençler Mermer tarafından üretilen kırmızı traverten kullanılması bizleri ayrıca gururlandırdı. Projenin hayata geçirilmesinde emeği geçen herkesten Allah razı olsun, ülkemize ve milletimize hayırlı uğurlu olsun.” dedi.

Gençler Mermer Yönetim Kurul Başkanı İrfan Çelikten

“ Ülkemiz için önemli olan bu projede bizimde katkımız olmasından dolayı çok mutluyuz. Çift tüp tünelden oluşan 14,5 km uzunluğundaki Zigana Tüneli ile insanlar zamandan ve akaryakıttan yıllık toplam 272 milyon lira tasarruf sağlayarak, Trabzon ve Gümüşhane arasındaki mesafeyi 10 kilometre kısaltacak. Seyahat süresi de 30 dakika azalacak. Bu önemli projede de Gençler Mermerin Kırmızı traverten taşıını tercih ettiler, bizlerde elimizden gelen desteği verdik mutluyuz ülkemize hayırlı olsun ” dedi.



1966



*Light Emperador Mermer de
Türkiye' nin En Büyük Mermer Ocağı
Estaş Mermer A.Ş.*

Light Emperador



Nişantaşı İhlamuryolu Sk. No: 77 / 15 Şişli / İSTANBUL



handan@estasmrble.com



www.estasmrble.com



+90 212 538 05 55



+90 212 538 25 42

KIRK YILI DEVİREN ÖNDERSAN MASAM

NECATİ ÖZTÜRK;
Müşterilerine işin
başında "Makine-
nin ne yapmasını
istiyorsun?" soru-
sunu sorarak ilk
işe başladı.





1967 yılından bu yana Madencilik/İnşaat sektöründe kullanılan kaya delme ve kırma makineleri ile yedek parçalarının üretimini yapan **Öndersan Masam Makina** ; Ürün geliştirmeye ve kalite arttırmaya yönelik yatırımlarını her sene durmadan artmaktadır. Masam Makina sektörde en tanınmış firmalardan biri olarak kırk yılı aşkın tecrübesi ile ülkemizde konusunda hep ilklere imza atmaya devam ediyor.



Necati Öztürk 1950'li yılların başında Trabzon'dan İstanbul'a göç etmiş, baba mesleği olan taş ocakçılığında çalışmaya başlamıştır. O bu işe başladığında taş ocaklarında iki kişinin beline ip bağlanır, iplerin diğer ucu bir ağaca sabitlenerek insanlar aynadan sarkıtılır, biri balyozla matkabın tepesine vurmuş diğeri çevirmiş. Tık... Çevir... Tık... Çevir... Tüm günün sonunda 3 santimetre çapında, elli santimlik bir delik. Necati Bey bu işçiliğin ne kadar zor olduğunu şahsen biliyordu. Bunun yanında, ülkenin belli ithalat politikaları ve zamane şartları yüzünden sektörün ihtiyaç duyduğu aletleri tedarik etmenin meşakkatinin de farkındaydı.





Bu eksikliği gidermek için kendisi 60'lı yılların ortalarında babasının yanından ayrıldı. Girişimlerine ilk önce kaya delme matkabının yapımıyla başladı ve 67 yılında Öndersan'ı kurdu. Küçükköydeki ilk atölyesinde üç tezgah, o zaman nümerik kontrollü hassas iş yapan tezgahlar nerede !..

Yok tabii, bu tezgahlar için kendi tasarladığı bazı aparatlar ile uzun bir yolculuğun ilk adımlarını attı.

Öndersan matkabı yapmayı hiç bırakmadı, bir sonraki adımları da tabancanın tamamını yapmak oldu.

Bu noktada Necati Öztürk çocukluk-tan beri tanıdığı Temel Kılıçarslan yanına alıp hız kesmeden özgün ve teknik açıdan muazzam tabancalarını üretmek için işe koyulmuştu.

Derken ürettikleri parçalar çeşitlendi, sayıları arttı, ihalelere girildi.



Temel Kılıçarslan

AİZANOİ GREY



AİZANOİ ANTIQUE GREY



CALACATTA MIELE



CALACATTA VIOLET





Hiçbir zaman **'olmaz'** demedi ; Ülkesinde örneği olmayan işlerde işe girerken **'olmaz'** de seydi, **'yapamayız'** dese ydi, bu günkü teknolojik gelişmelere rağmen insanların yapamadığı bu parçaları üretmezdi.



Necati Öztürk ; Mühendislere Mühendislik Öğretirken, Sert Ve Net Prensipleri Vardı.

Bazen üretimi mümkün değil gibi gözükten parçalar bile çıktı karşısına bu yolculukta, fakat teknik şartlar müsaade etmeyince onları değiştirdi, eğdi, büktü, denedi yanıldı ve her seferinde ülkesine ihtiyacı olan şeyleri başarıyla yaptı.

Necati Öztürk, Trabzon'dan göçmüştü, ailecek taş ocağı işleterek başlamıştı bu mesleğe ancak fitri mühendislik zekası ile o zaman teknik okullardan geçmediği halde mühendislere mühendislik öğretiyordu.

Kendisini şahsen tanıyanlar iyi bilir ki bu yolculukta Necati Beyin, sert ve net prensipleri vardı.

Hiçbir zaman, aman ihaleler var, aman işler var demedi, disiplini olmayan kimseyi tutmadı yanında. Kızı, oğlu, torunu da fark etmezdi. Kimseye hatırlı etmedi. Temel Bey ile de yıllar boyu süren güzel ilişkilerinin çekirdeğini de bu iş ahlakı oluşturuyordu.



Bu sektörde bir Öndersan'dan önceki dönem vardı, bir de Öndersan'dan sonraki.

Ülkenin ilk kaya delme makinesini 80'lerde yaptığında, aynadan sarkıtılan işçilerin yanına, günde on ton malzeme çıkararak üretimi kolaylaştıran ve kapasitesini arttıran kaya delme makineleri ile büyük bir devrim yaratmışlardı sektörde. Sattığı ilk makinelerden biri de Hatay'a gitmişti, bir gün oralardan kalkıp gelecek bir işçinin ziyaretine vesile olacağından habersizdi.

Taş ocaklarında ömrü geçmiş işçilerden biri, oğluna yalvar yakar kendisini emekli eden bu makine-





lerin üreticisini bulması ve ona götürmesi için ısrar etmişti. Bu işçi teşekkür etmek istediğini söyleyerek "Necati beyin, elini öpeceğim, bizlerin hayatını kurtardı!" demişti.

Tabi ilk makine yapıldığında her şey de bu kadar kolay olmamıştı, sektörü ikna ettiğinizin de bir hikayesi vardı.

Tabi ilk makine yapıldığında her şey de bu kadar kolay olmamıştı. Yeniliğe ve değişime direnmeye yatkın da bir millet olduğumuz için Necati Bey'in sektörü ikna ettiğinizin de bir hikayesi vardı. Cebecideki taş ocaklarından eskiden





Öndersan Masam'ın bu yolculuğunda ülkesinin adını öne çıkarmak isteyen; üreticiliğe, üretmeye hayatını adanmış



beri tanıştığı bir abisine 'Başımı derde sokuyorsun Necati!' dedirte dedirte yaptığı ilk makineyi deneme amaçlı gönderdi. İlk uygulamayı yaptılar; deliyorlar, patlatıyorlar, çıkan taş görünce herkesin gözleri fal taşı gibi açıldı. Önceleri ocaktan 6 ayda çıkan taş artık kısa sürede çıkıyordu. Geri dönüşler çok heyecanlı, coşkulu oluyor tabii... Bu ne güzel makine böyle!

Necati Bey'in bir sonraki telefon konuşması ise Temel Bey ile oluyor "Gidin geri alın o makineyi oradan." Deneme süreci biten makineyi alıyorlar, taş ocağının sahibi bu makineden istediğini belirtiyor. "Tamam abi parasını gönder



yapalım sana bir tane!" cevabı veriliyordu. Öndersan Masam'ın bu yolculuğunda ülkesinin adını öne çıkarmak isteyen; üreticiliğe, üretmeye hayatını adanmış. Necati Öztürk, şirketini satın almak isteyen yabancı menşeli güncel dünya devlerini birden fazla kez reddetmiş misyonundan asla vaz geçmemiştir. Müşterilerine "Makinenin ne yapmasını istiyorsun?" diyerek modellerini geliştirmiş, hizmetini her daim ileri taşıma vizyonuyla devam etmiştir. Kendisinden sonra ülkesinde bu makineleri yapmaya başlayan, hakkaniyetli ve dürüst rekabeti de her zaman desteklemiştir.

CNC VE WATERJET MAKİNELERİ

Mermer, Granit, Porselen ve Kuvars için



3S INSAAT SAN. VE DIS TIC. LTD. STİ.

Selcuk Celebi
Orucreis Mah. Ciyimkent Sit. 16.Sok.
No:21/A Esenler - Istanbul
Tel: +90 212 627 15 49
E-mail: info@3sinsaat.com
www.3sinsaat.com



MARBLE IZMIR FAIR
HALL D / STAND 125





Mermer, Seramik, Porselen ve Kuvarsda
Hassas Kesim ve İşleme Teknolojisi



3S İNŞAAT SAN. VE DIŞ TİC. LTD. ŞTİ.

Oruçreis Mah. Giyimkent Sit. 16.Sok. No:21/A Esenler - İSTANBUL
Tel: +90 212 627 15 49 Fax: +90 212 427 69 65
www.3sinsaat.com e-mail: info@3sinsaat.com



FEM sertifikası alan şirketler arttıkça eşit bir dünya hayalimize daha çok yaklaşı-



Alpay Mermer Yönetim Kurul Başkanı Melike Alpay Özmen, fırsat eşitliğine verdiği önemi FEM sertifikasıyla belgeledi

1996 yılından bu yana faaliyetlerini sürdüren ve ürünlerinin yüzde 95'ini ihraç eden, Türkiye'nin önde gelen mermer şirketlerinden Alpay Mermer, insan kaynakları süreçlerinde fırsat eşitliği sağlayan istihdam politikaları sonucu KAGİDER tarafından verilen "Fırsat Eşitliği Modeli" sertifikasının sahibi oldu.

alpay mermer



1996 yılından bu yana faaliyetlerini sürdüren ve ürünlerinin yüzde 95'ini ihraç eden, Türkiye'nin önde gelen mermer şirketlerinden Alpay Mermer, insan kaynakları süreçlerinde fırsat eşitliği sağlayan istihdam politikaları sonucu KAGİDER tarafında "Fırsat Eşitliği Modeli" sertifikasını doğaltaş sektörünün lideri olan marble fuarında aldı.

Çalışanlarına verdiği değeri her fırsatta dile getiren Alpay Mermer bağımsız değerlendirme kuruluşları tarafından yapılan detaylı çalışmalar sonucunda cinsiyet eşitliğini gözeten ve fırsat eşitliği sunan insan kaynakları uygulamaları ile KAGİDER tarafından verilen FEM sertifikasını almaya hak kazandı. Alpay Mermer, 'Fırsat Eşitliği Modeli (FEM) Sertifikası' alan 46. firma oldu.

İzmir'de düzenlenen sertifika teslim törenine, Alpay Mermer adına aynı zamanda KAGİDER üyesi olan Ayşe Melike Alpay Özmen, Genel Müdürü İlknur Öncü, İnsan Kaynakları Sorumlusu Damla Tanrıku, KAGİDER Başkanı Emine Erdem, Yönetim Kurulu Üyeleri Esra Bezircioğlu, Beylem Leblebici Birsen, Fisun Usta, Güzin İlker, Genel Sekreter Yeşim Seviğ, Kurumsal İlişkiler Yöneticisi Aylin Dinler ile birlikte EMİB Yönetim Kurul Başkanı İbrahim Alimoğlu, EMİB Yönetim Kurul Üyesi Serkan Sarıççek, İMİB Yönetim Kurul Üyesi Funda Bekişoğlu, DOTEK Yönetim Kurul Başkanı Zeynep Ekiz Atıcı, Martura Stones Yönetim Kurul Üyesi Eda Bekişoğlu katıldı.

**EŞİT BİR DÜNYA HAYALİMİZE
DAHA ÇOK YAKLAŞIYORUZ**

**KAGİDER Başkanı Emine Erdem:
'FEM sertifikası alan şirketler artık
ça eşit bir dünya hayalimize daha
çok yaklaşıyoruz.'**



Sertifika teslim töreninde bir konuşma yapan KAGİDER Başkanı Emine Erdem, Alpay Mermer'e, insan kaynakları politikalarını fırsat eşitliği bilinci ve duyarlılığıyla oluşturduğu için teşekkür etti. Erdem, sözlerini şöyle sürdürdü: 'İnsan kaynağı bir şirketin en büyük sermayesidir. Her alanda olması gerektiği gibi iş hayatında da kadınların güçlenmesini destekleyen eşitlikçi politikaların Türkiye'yi daha da ileri taşıyacağına inanıyoruz. Aynı zamanda bizim de üyemiz olan Sevgili Melike Alpay'ın nezdinde tüm Alpay Mermer ekibini fırsat eşitliği sağlayan istihdam politikalarına verdikleri önem ve bunun sonucunda almaya hak kazandıkları FEM sertifikasından dolayı tebrik ederim. Alpay Mermer bu sertifikayı alan 46. firma oldu. İnanıyorum ki birçok firmaya örnek olarak daha çok kurumun bu sürece dahil olmasına katkı sağlayacak. FEM sertifikası alan şirketler arttıkça eşit bir dünya hayalimize daha çok yaklaşıyoruz'

"Madencilik sektöründe FEM Sertifikasını almaya hak kazanan ilk şirket olmaktan mutluyuz"

Alpay Mermer Yönetim Kurulu Başkanı Ayşe Melike Alpay Özmen, "Şirket olarak engelleri ortadan kaldırmaya çalışarak kadınların şirket içinde ilerlemesini teşvik etmekte ve bireysel başarılarını desteklemekteyiz. Çeşitlilik, eşitlik ve kapsayıcılık, şirketimizin tüm değerlerine ve stratejisine gömülüdür" dedi. Özmen sözlerini şöyle sürdürdü: "Daha açık, ilerici ve insan merkezli bir şirket olmak ve kadınların nüfuz ve liderlik konumlarına erişimini iyileştirmek için yaptığımız işin bu şekilde takdir edilmesinden gurur duyuyoruz. Ülkemizde Madencilik sektöründe FEM Sertifikasını almaya hak kazanan ilk şirket olmaktan ayrıca mutluluk duyuyoruz. Her zaman toplumsal cinsiyet eşitliğinden ilham alan kurumsal İK stratejimiz, dürüstlüğümüz ve şirket değerlerimiz ile "Çeşitli ve kapsayıcı bir çalışma ortamını teşvik etmek için eğitim girişimleri ve programları üstlenmeye devam edeceğiz" dedi.



"Şimdi
değişim zamanı"

GEDİZ AMBALAJ

INTERNATIONAL PAZARLAMA

Gediz Ambalaj
international Pazarlama

GEDİZ AMBALAJ INTERNATIONAL PAZARLAMA 2000 yılında kurulmuş olup endüstriyel paketleme alanında faaliyet göstermektedir. Kurulduğundan bu güne tekstil, ilaç, otomotiv yan sanayi, bordür, seramik, mermer, kuyumculuk vb. bir çok sektörde güvenilir tedarikçi olma pozisyonu güçlendirerek devam ettirmektedir. Bu gücümüzü Avrupa'nın en büyük üreticisi olan Gediz Ambalaj Sanayi Ticaret A.Ş 'den almaktayız. 2007 yılında AQA International Quality ISO 9001-2000 belgesi ile kalitemize dünya standartlarına çıkarak bir kez daha siz kıymetli üreticilerimize göstermiş olmaktan mutluluk duyduğumuzu belirtmek isteriz. Gediz Ambalaj International olarak müşterilerimize stoklarımızdan anında teslimat yaparak Gediz Ambalaj International ayrıcalığını yaşatmaktadır. Fiyat politikası olarak risklere ve dalgalanmalara karşı günlük, haftalık ve aylık değil , uzun vadeli yıllık planlarla müşterilerini bu konuda rahat hizmet almasını sağlamaktadır.

TÜRKİYENİN LİDER PLASTİK AMBALAJCISI OLARAK SİZ SAYIN
ÜRETİCİLERİMİZE VE SANAYİCİLERİMİZE HAYIRLI İŞLER DİLERİZ.



İSTEDİĞİNİZ HER ÖLÇÜDE ÜRETİM YAPILMAKTADIR.

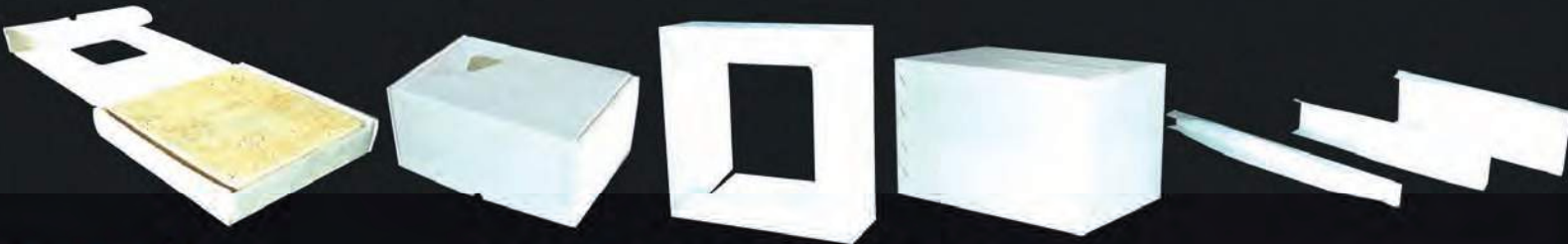

Gediz Ambalaj
international Pazarlama

Tel: 0274 412 32 98 Fax: 0274 412 74 44

Cumhuriyet Cad. Güllük Pasajı No: 10 GEDİZ/KÜTAHYA

Sağlık Cad. Gediz Plaza Kat: 5 No: 11 GEDİZ/KÜTAHYA

e-mail: gplast@mynet.com



Maden Sektör Kurulu'nun girişimleri sonuç verdi

Türkiye İhracatçılar Meclisi (TİM) Maden Sektör Kurulu'nun, son dönemlerde piyasa fiyatlarının çok altında Mısır'dan ithal edilen mermerlerle ilgili girişimleri sonuç verdi.



Ticaret Bakanlığı ile görüşmeler yapan TİM Maden Sektör Kurulu, konuyla ilgili yaptığı açıklamada, "11 Mayıs 2023 tarihli Resmi Gazete'de yayımlanan 'İthalatta Gözetim Uygulanmasına İlişkin Tebliğ' çerçevesinde, 6802.23 6802.93 ve 6802.99 gümrük tarife pozisyonlarında yer alan işlenmiş doğal taşların CIF kıymeti ton başına 500 doların (brüt ağırlık) altında olanlarının ithalatında ülke ayrımı olmaksızın gözetim uygulanmasına karar verilmiştir." denildi.

Ticaret Bakanlığı'nın bu süreçte büyük destek verdiğini açıklayan Maden Sektör Kurulu, Ticaret Bakanlığı ile birlikte ek önlemler de almaya devam edileceğinin bilgisini verdi.

Son dönemde Mısır'dan piyasa fiyatının çok altında düşük bedellerle mermer ithalatı yapıldığını ifade eden mermer sektöründe faaliyet gösteren madenciler; bu işlemlerin durdurulması için İstanbul Maden İhracatçıları Birliği'ne (İMİB) başvuruda bulunmuş, sorunun çözümünü talep etmişti. İstanbul Maden İhracatçıları Birliği (İMİB), Ege Maden İhracatçıları Birliği (EİB), Doğu Karadeniz İhracatçıları Birliği (DKİB)'in bir araya gelerek oluşturduğu ve Batı Akdeniz İhracatçıları Birliği (BAİB) ile Denizli İhracatçıları Birliği (DENİB)'in de destek verdiği TİM Maden Sektör Kurulu da harekete geçerek, konuyu Ticaret Bakanlığı'na taşıdı.

'EK ÖNLEMLER ALMAYA DEVAM EDECEĞİZ'

Konunun takipçisi olan Maden Sektör Kurulu'nun girişimleri sonuç verdi.

Konuyla ilgili Maden Sektör Kurulu tarafından yapılan açıklamada şu ifadeler kullanıldı: "Ticaret Bakanlığı-mız ile istişareler sonucunda, 11 Mayıs 2023 tarihli ve 32187 sayılı Resmi Gazete'de yayımlanan 'İthalatta Gözetim Uygulanmasına İlişkin Tebliğ' çerçevesinde, 6802.23 6802.93 ve 6802.99 gümrük tarife pozisyonlarında yer alan işlenmiş doğal taşların CIF kıymeti 500 ABD Doları/ton (brüt ağırlık)'un altında olanlarının ithalatında

ülke ayrımı olmaksızın gözetim uygulanmasına karar verilmiştir. Mısır'dan yapılan düşük bedelli mermer ithalatının takipçisi olmaya ve Ticaret Bakanlığı ile birlikte ek önlemler almaya devam edeceğimizi bilgilerinize sunarız. Ticaret Bakanlığı'na bu süreçte vermiş oldukları desteklerden dolayı teşekkür ediyoruz." Açıklamasında bulunuldu.

Afyonkarahisar Valisi Kübra Güran Yiğitbaşı,



Mermer Sektörü Temsilcileri ile Bir araya Geldi



Afyonkarahisar Valisi Doç. Dr. Kübra Güran Yiğitbaşı, Afyonkarahisar'ın marka değeri olan sektör temsilcilerini bir araya getiriyor. Şehrin ekonomisinde marka değeri taşıyan birçok sektörün bulunduğu işaret eden Vali Yiğitbaşı, sektörlerle dair çalışmalarına hız kazandırdı.

Proje kapsamında öncelikli olarak tıbbi ve aromatik bitkiler, makine sanayi ve sağlık endüstrisi alanlarında çalışmalar yapmayı planlayan Vali Doç. Dr. Kübra Güran Yiğitbaşı, sektör temsilcileri ve alanında uzman akademisyenlerden oluşan bir danışma kurulu

öncülüğünde sektör toplantıları düzenleme ye devam ediyor. Sektör toplantıları ile yerel paydaşların ve üreticilerin bilgi altyapısının güçlendirilmesi, ilgili sektörlerde yatırım yapmak isteyen yatırımcılar, alanda çalışmak isteyen akademisyenler ve kamu kuruluşları için yol haritası oluşturulmayı hedefleyen Vali Doç. Dr. Kübra Güran Yiğitbaşı'nın durağı mermerciler oldu.

Afyonkarahisar Valisi Doç. Dr. Kübra Güran YİĞİTBAŞI, İscehisar İlçe Kaymakamı Mehmet Ali SEMİZ, İscehisar Belediye Başkanı Ahmet



Şahin, İl Genel Meclis Üyesi Murat Dikmen, Ege Maden İhracatçıları Birliği Yönetim Kurulu Başkanı, İbrahim ALİMOĞLU, İscehisar Mermerciler Dernek Başkanı Muharrem Çakmak, EMİB Yönetim Kurul Üyesi İrfan Çelikten, ATSO Meclis Üyesi Adnan Demirel, İscehisar Mermerciler

Derneği Yönetim Kurul Üyeleri Necmettin Ayyıldız, Şaban Ceylan, Remzi Özcan ile birlikte İscehisar Mermer İhtisas OSB'de Sanayi ve Teknoloji Bakanlığı ile Zafer Kalkınma Ajansı işbirliğinde kurulan Mermer Akademisi'nde mermer sektörü temsilcileriyle bir araya geldi. Yapılan ziyarette mermercileri dinleyen Yiğitbaşı gerekli notlarını aldı. Sektör temsilcileri mermercileri vali hanıma anlatarak yaşanan sıkıntılar ve çözüm önerilerini sundu.





MUTLU

M A K I N A

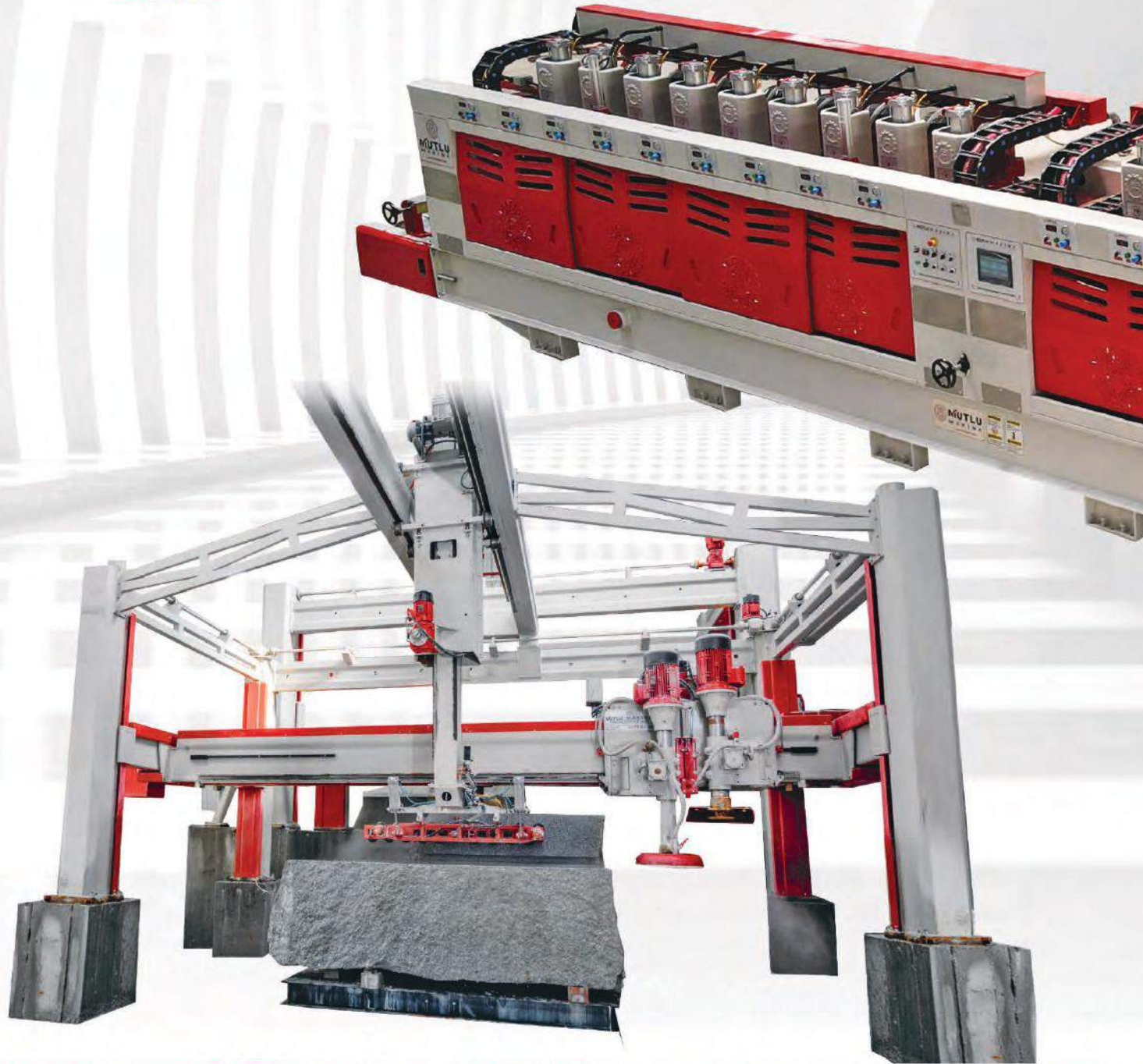

“GÜÇ KALİTEYLE
BİRLEŞİNCE...”

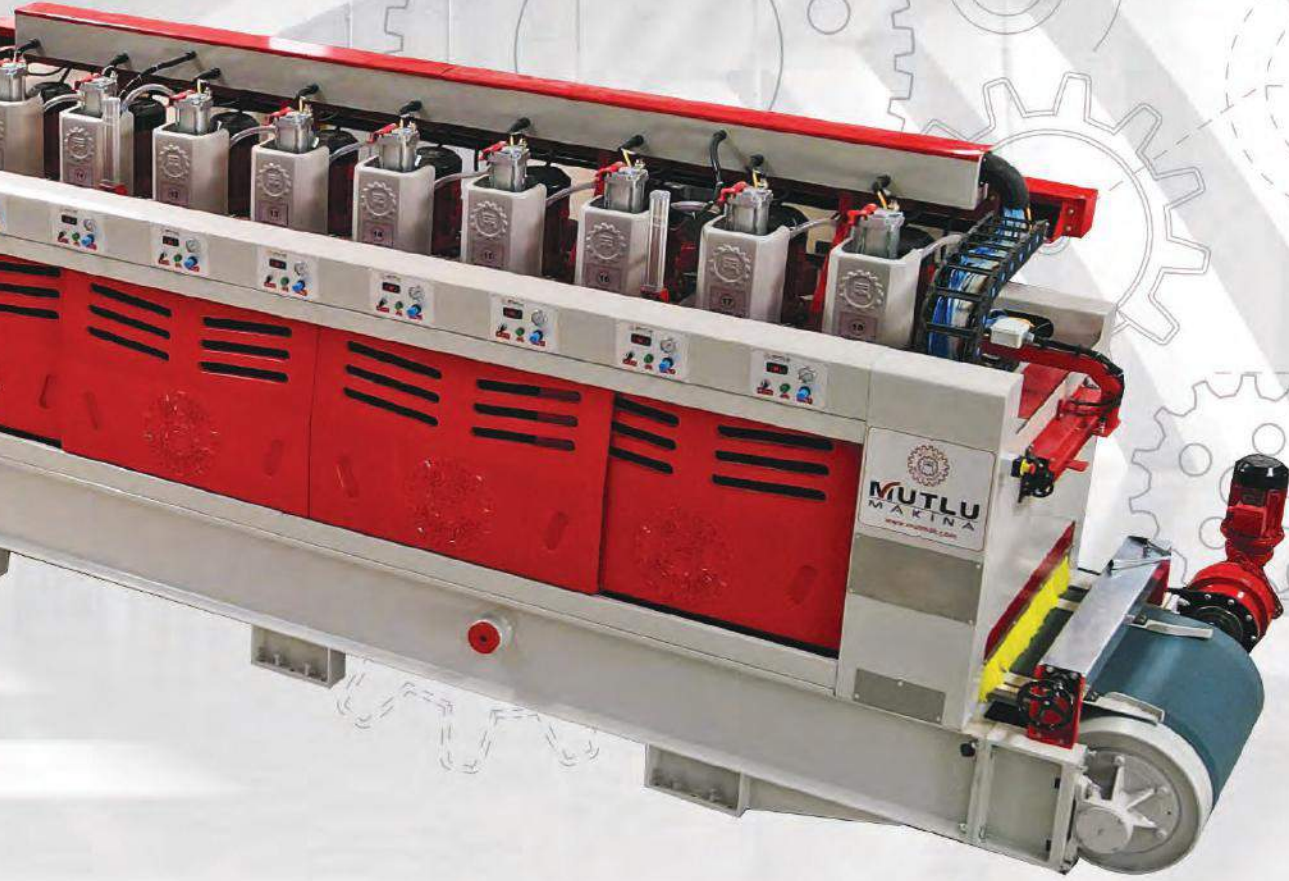

• www.mutmak.com •

MUTLU MAKİNA SAN. TİC. LTD. ŞTİ

Tel: +90 248 317 12 20 Fax: +90 248 317 12 22

Çamlıca Osb Mah. Adnan Menderes Blv. No:12-14 BUCAK/BURDUR

e-mail: mutmak@mutmak.com

   [mutlumakina](https://www.youtube.com/mutlumakina)

TÜMMER AFYONKARAHİSAR'DA TOPLANDI

**Tümmer Haziran ayı Yönetim
Kurul Toplantısını Afyonkarahisar
da Gerçekleştirdi**







Türkiye Mermer Doğaltaş ve Makinaları Üreticileri Birliği her ay gerçekleştirdiği yönetim kurul toplantısının Haziran ayı durağı Afyonkarahisar oldu.

TÜMMER Yönetim Kurul Üyeleri her ay sektörün yoğun olduğu illerde bir araya gelerek bölgenin sorunlarını ve çözüm önerilerini yerinde tespit ediyor.

Haziran ayı toplantısını Afyonkarahisar'da 14 Haziran 2023 tarihinde gerçekleştirdi. Afyonkarahisar'ın Gastronomi Konağında bir araya gelen TÜMMER Yönetim Kurulu üyeleri, toplantıda sektörle alakalı konular konuşarak, dilek ve temennilerle toplantıyı sonlandırdı.

Gerçekleşen programa, Tümmer Başkanı ve Yönetim Kurulu Üyeleri katılırken; Ev sahipliği yapan ve misafirleri ağırlayan Ege Maden İhracatçıları Birliği Başkanı İbrahim Alimoğlu ve Afyonkarahisar İscehisar Mermerciler

Derneği Başkanı Muharrem Çakmak, ilin tarihi dokusunu ve yöresel ürünlerini de tanıtmayı unutmadı.

Programın devamında Yönetim Kurulu Üyeleri ve misafirler Afyonkarahisar Müzesine ziyaret ettikten sonra ki durakta; İbrahim Alimoğlu'nun fabrikasında, çeşitli ürünlerin yer aldığı eşsiz tarihi koleksiyonunu görme fırsatı yakaladı.





Toplantıda katılan isimler

- Hanifi Şimşek, Şimşekler Doğaltaş Madencilik A.Ş. Yönetim Kurulu Başkanı;
- Zeynep Ekiz Atıcı, Doğaltaş Makina ve Teknolojileri Üreticileri Derneği Yönetim Kurulu Başkanı;
- Ömer Demirel, Demmer Demireller Mermer San. ve Tic. A.Ş. Yönetim Kurulu Üyesi;
- Ali Emiroğlu, MRT Maden San. Tic. A.Ş. Yönetim Kurulu Başkanı;
- Süleyman Balıbey, TRAMERTAŞ Traverten Mermer San. ve Paz. A.Ş. Yönetim Kurulu Üyesi;
- Fahrettin Çağdaş, Diyarbakır Mermerciler ve Madenciler Derneği Yönetim Kurulu Başkanı;
- Ali Seyran, Elazığ Mermer ve Madenciler Derneği Yönetim Kurulu Başkanı;
- Muharrem Çakmak, Afyonkarahisar İsehisar Mermerciler Derneği Yönetim Kurulu Başkanı;
- Mehmet Sami Alimoğlu, Alimoğlu Madencilik San. Tic. A.Ş. Yönetim Kurulu Başkan Yardımcısı;
- Funda Bekişoğlu, Turan Bekişoğlu Mermer San. ve Tic. A.Ş. Yönetim Kurulu Başkanı;
- Hakkı Arslan, Burdur Mermerciler ve Madenciler Yardımlaşma ve Dayanışma Derneği Yönetim Kurulu Başkanı;
- Nuri Kuntel, İzmir Mermerciler Derneği Yönetim Kurulu Başkanı;
- Mustafa Ercan, Muğla Mermerciler Derneği Yönetim Kurulu Başkanı;
- Yücel Sevinç, Anadolu Selçuklu Madenciler ve Mermerciler Derneği Yönetim Kurulu Başkanı;







BÜYÜKHELVACI MADENCILIK



www.palissandromarble.org

Büyükhelvacı Mad. Mer. Müş. San. Tic. Ltd. Şti.
Sakarya Mah. Kıbrıs Şehitleri Cad. No:31
Kat: 1/B Osmangazi/Bursa

0 542 637 21 92 Hülya User / 0 545 895 51 37 Tahir User



DEMMAK®

MACHINERY INDUSTRY



ŞUAYP DEMİREL IMPORT & EXPORT

www.demmak.com

info@demmak.com

*Mermer Makinaları üretiminde
yarım asırlık tecrübe...*

Mermer Sanayi Bölgesi, P.K. 7 03750, İncehisar /AFYONKARAHİSAR - TÜRKİYE
Tel: +90 272 341 22 50 - 341 22 61-62 Faks: +90 272 341 22 20 - 341 27 21



DEMMEER

MARBLE & TRAVERTINE

Üretimde **54. yıl**

Tüm inşaat ve doğaltaş projelerindeki
güçlü ve güvenilir çözüm ortağınız...

- Uzman personel
- Yüksek üretim kapasitesi
- En iyi kalite ve süreklilik
- En yeni işleme teknolojileri
- Uluslararası standartlara uygunluk



LUGGA GREY



LUGGA SALMON



LUGGA WHITE

DEMİRELLER MERMER SANAYİ VE TİCARET A.Ş.
Tepecik Mah. Dangış Cad. No: 5, 03750 İncehisar / AFYONKARAHİSAR
Tel: +90 272 341 32 00 (10 Lines) • Fax: +90 272 341 27 21 © 444 71 03
www.demmermarble.com info@demmermarble.com



ŞUAYPDEMİREL
IMPORT & EXPORT

‘Ülkemizin Tarıma da İhtiyacı Var Madene de’

Yerin 300 metre altından açıklama yapan
GÜLTEPE “ Hep birlikte yeni rekorlar
kıracağız.” dedi.



**ÇETİNKAYA “ Net ihra-
cat yapan yani, döviz
girdisi yüzde 95 yurtda
kalan çok önemli bir
sektörüz. Adı üstünde
‘taştan çıkartıyoruz
ekmeğimizi’**





Türkiye İhracatçılar Meclisi (TİM) Başkanı Mustafa Gültepe, Türkiye İhracatçılar Meclisi Maden Sektör Kurulu Başkanı ve İstanbul Maden İhracatçıları Birliği Yönetim Kurulu Başkanı Rüstem Çetinkaya, Ege Maden İhracatçıları Birliği Başkanı İbrahim Alimoğlu ve İMİB Yönetim Kurulu Üyeleri'nin katılımı ile Bursa'daki CVK Madencilik'e ait krom ocağını ziyaret etti.

Yerin 300 metre altındaki krom ocağında Mustafa Gültepe ve Rüstem Çetinkaya yaptığı açıklamasın da madene de tarıma da bu ülkenin ihtiyacı var mesajını verdi.

Maden sektörünün geçen yıllarda başlayan büyüme ivmesinin devam ettiğini ifade eden Mustafa Gültepe, "Maden sektörümüzün ihracatı altı buçuk milyar dolara dayandı. 2028 için Türkiye'nin belirlenen ihracat hedefi ise 400 milyar dolar oldu. Türkiye'nin hedeflerine ulaşabilmesi için maden ihracatının en az iki katına çıkması gerekiyor. Maden sektörü bunu başarabilecek kapasiteye sahip. Türkiye maden sektörünün, gayrisafi milli hasıladan aldığı pay 1,3. Eğer, bunu yüzde 5 seviyelerine çıkarabilirsek maden ihracatı 30 milyar dolara çıkabilir." dedi.

Maden sektörünün ülkemiz için çok önemli olduğunu dile getiren Mustafa Gültepe, "Önemli olan tarımla madeni bir araya getirmek. Böylece karşılıklı konuşarak bilinçaltında olan fikirleri olumlu bir noktaya çevirebiliriz. Ülke olarak sanayileşmeye devam ederken madene, tarıma hepsine ihtiyacımız var. Yerin 300 metre altından söylemek istiyorum, umarım hep birlikte yeni rekorlar kıracağız."

Farkındalık Yaratmak İstiyoruz

En son 2007 yılında eski TİM Başkanı Oğuz Satıcı'nın bir madeni ziyaret ettiğini hatırlatan Rüstem Çetinkaya, "Ben de Mustafa Gültepe başkanımızdan rica ettim. O da sağ olsun hemen teklifimizi kabul etti. Çünkü, göreve geldiği günden bu yana tüm sektörlerle ayrı ayrı ilgilenen, hepsine farklı bakış açısıyla konuyu dinleyen, hızlı ve proaktif çözümler getiren bir başkanımız var. Kendilerine tekrar teşekkür ediyorum." dedi. Madenin tüm sektörler için ayrı bir yerde olduğunu belirten Rüstem Çetinkaya, "Çünkü, tüm sanayinin hatta tarımın da ana girdileri arasında madenler yer alıyor. Ancak, madencilik çok fazla farklı ön yargılara sahip bir sektör.

Biz de bir farkındalık yaratmak istiyoruz. İşte, bu yüzden TİM başkanımızın burada olması bizim için çok önemli." diye konuştu.

Büyük İş Makineleri Yeraltında

Maden sektörü olarak, "Maden hayatımız, hayatımız maden" sloganıyla hareket ettiklerini kaydeden Rüstem Çetinkaya, "Bunu söylerken de 'önce insan, sonra çevre, sonra maden' anlayışıyla hareket ediyoruz. Ziyaret ettiğimiz tesisler de bu bilinçle hareket ediyor. Burası bir yeraltı işletmesi. Yeraltı işletmeleri hep kömür üzerinden, farklı bir bakış açısıyla, aslında olanın çok ötesinde bir anlayışla kamuoyuna gösteriliyor. Bulduğumuz maden dünya standartlarında üretim yapan, 1840 yılında Fransız bir madenci tarafından keşfedilen bir yer.

KROM İHRACATI İLK SIRADA Metalik madenler Türkiye'nin geleceği dir.

Türkiye'nin toplam krom ihracatının 700 milyon dolar olduğunu söyleyen Rüstem Çetinkaya, sözlerini şöyle sürdürdü: "Metalik madenler Türkiye'nin geleceğidir. Başta paslanmaz çelik sektörü olmak üzere hayatımızın birçok yerinde krom madeni ile karşılaşılıyor. Çatal-bıçaklarda, boya sektöründe aklınıza gelebilecek birçok yerde krom kullanılıyor. Krom dışında Türkiye'de kurşun, çinko, bakır, alüminyum gibi farklı birçok maden tipine sahibiz. Ancak, gerçekleştirilen 700 milyon dolarlık ihracatla krom, metalik madenler ihracatında ilk sırada yer alıyor."



1900'lü yıllarda konvansiyonel yöntemlerle üretim yapılan sahada artık 5 metre genişliğe, 5 metre yüksekliğe sahip galerilerde üretim yapılıyor. Büyük iş makinelerinin dahi girebildiği bir maden sahasındayız. Diğer taraftan çevre ayak izi son derece düşük bir saha burası. 6 bin hektar yani 60 bin dönümlük alan için maden ruhsatı var. Ancak, dış ayak izi sadece 3 hektar. Yani 30 dönüm. Bütün üretim, bütün proses yeraltında yapılıyor. Tesisin 600 çalışanı var ve Türkiye ekonomisine ciddi katkı sağlıyorlar." ifadelerini kullandı.

Türkiye'nin toplam maden ihracatının 6,5 milyar dolar seviyelerinde olduğunu dile getiren Rüstem Çetinkaya, şunları söyledi: "Cumhurbaşkanımızın belirlediği ihracat hedefine çok hızlı ilerlenmesi için maden sektörü olarak 30 milyar dolarlık ihracatı da yeterli görmüyoruz. Çok daha fazlasını yapabiliriz. Bunu yaparken çok daha farklı bir katkı da sunabiliriz. Net ihracat yapan yani, döviz girdisi yüzde 95 yurttan kalan çok önemli bir sektörüz. Adı üstünde 'taştan çıkartıyoruz ekmeğimizi'. Yerin altından bulduğumuzu ihraç ediyoruz."

DIAMOND
BLADES



DIAMOND
WIRES



SPECIAL
TOOLS



DIAMOND
CIRCULAR
BLADES



22
YEARS

NEK

DIAMOND TOOLS

www.nek.com.tr

Merkez: İTOB Organize Sanayi Bölgesi 10008 Sk. No:11 Tekeli Köyü / Menderes / İZMİR-TÜRKİYE
Tel: +90 232 799 03 15 Fax:+90 232 799 03 14 E-mail: info@nek.com.tr

DOUBLESPEED



To the **BEST**
To be **FIRST**



NEK NERGİS

DIAMOND TOOLS

www.nek.com.tr • www.nergisticaret.com

Merkez: |TOB Organize Sanayi Bölgesi 10008 Sk. No:11 Tekeli Köyü / Menderes / İZMİR-TÜRKİYE
Tel: +90 232 799 03 15 Fax:+90 232 799 03 14 E-mail: info@nek.com.tr
Şube: Ağaç İşleri Sanayi Sitesi 601 Sk. No 2 |VOGSAN / Ostim / ANKARA
Tel: +90 312 395 04 40 Fax:+90 312 395 04 38

CEVHERİMİZ SENSİN!

2023 YKS tercihlerinin ilk 5'inden en az birisinin; Maden Mühendisliği, Jeoloji Mühendisliği, Jeofizik Mühendisliği ve/veya Cevher Hazırlama Mühendisliği olması ve bu tercihlerden birisine yerleşen öğrencilere öğrenim süreleri boyunca karşılıksız burs verilecektir.

Başvuru koşulları ve detaylı bilgi için
www.cevherimizsensin.com



Z KUŞAĞINA BURS FIRSATI

**MADEN
SEKTÖRÜ
Z KUŞAĞINA
4 FIRSAT
BİRDEN
SUNUYOR**

Bu yıl üniversite sınavına giren 3 milyon üzerinde genç sınav sonuçlarının açıklanmasıyla birlikte tercih sürecine girdi.

“Cevherimiz Sensin” diyerek başarılı gençleri maden, jeoloji, jeofizik ve cevher hazırlama mühendisliklerinden birini tercih etmeye davet eden Maden sektörü gençlere asgari ücret tutarında burs ve iş garantisi teklif ediyor.

Z kuşağının üniversitedeki tercihlerinin maden sektörünün ihtiyaç duyduğu mühendislikler olmasını istediklerini belirten



Ege Maden İhracatçıları Birliği Başkanı İbrahim Alimoğlu, gençlerin 4 mühendislikten birini tercih etmeleri durumunda madencilik sektörü olarak başarılı bir kariyer vaat ettiklerini dile getirdi. Ticaret Bakanlığı'nın onayıyla, Yüksek Öğretim Kurumu (YÖK), Türkiye İhracatçılar Meclisi Maden Sektör Kurulu bünyesindeki ihracatçı birliklerinin omuz verdiği burs programında madencilik sektörü "Cevherimizin Sensin" sloganıyla gençleri maden, jeoloji, jeofizik ve cevher hazırlama mühendisliklerini tercih etmeye çağırıyor.

Hedef, madencilik sektöründe katma değeri artırmak

2022 yılında 6,5 milyar dolar ihracata imza attıklarını, toplamda Türkiye'ye 60 milyar dolarlık bir katma değer kazandırdıklarını anlatan Ege Maden İhracatçıları Birliği Yönetim Kurulu Başkanı İbrahim Alimoğlu, "Cevheri-

miz Sensin" isimli projede; İstanbul Maden İhracatçıları Birliği, Batı Akdeniz İhracatçılar Birliği ve Doğu Karadeniz İhracatçılar Birliği ile güç birliğine gittiklerini, başarılı gençlerin madencilik sektöründe kilit konumdaki 4 mühendislikten birini tercih etmesi durumunda madencilik sektörünün Türk ekonomisine sağladığı katma değer ve ihracatın katlanarak artacağına inandıklarının altını çizdi.

Hayatın her alanında madenlerin yoğun bir şekilde kullanıldığını aktaran Alimoğlu, "Yeraltı zenginliklerimizi sürdürülebilir şekilde insanlığa kazandırma çalışmalarımızda gençlerimiz mezun olduktan sonra hemen istihdam edilerek, üretim tesislerinde çalışarak saha deneyimini kazanıp sektörümüzü daha da ileri taşıyacaklar. Gençler, yeni bir madencilik anlayışıyla AR-GE çalışmalarıyla madencilik sektörümüzü

kalkındıracaklar. Fabrikalarımızda, ya da kendi açacakları fabrikalarda ve işletmelerde Türk madencilik sektörünün çitasını yükseltmelerini umut ediyoruz. Genç mühendisler, sektörümüzün 15 milyar dolarlık ihracat hedefine ulaşma yolculuğunu hızlandıracaklar” diyerek sözlerini noktaladı.

Bursu kimler alabilecek?

Bursa hak kazanma kriterleri ve tutarları aşağıdaki gibidir;

1. İlk 65 binde yer alan ve İstanbul ile Ankara’da bulunan üniversitelerin ilgili bölümlerine yerleşen adaydan;
* İlk 50 binde yerleşen adaylara net asgari ücret tutarı kadar (2023-2024 Eğitim ve Öğretim yılı için 11.402,32 TL);
* 50.001 - 65.000 arasında yerleşen

adaylara net asgari ücret tutarının 1/2'si kadar (2023-2024 Eğitim ve Öğretim yılı için 5.701,16 TL)

2. İlk 250 binde yer alan ve İstanbul ile Ankara haricindeki illerde bulunan üniversitelerin ilgili bölümlerine yerleşen adaylardan;
* İlk 100 binde yerleşen adaylara net asgari ücret tutarı kadar (2023-2024 Eğitim ve Öğretim yılı için 11.402,32 TL);
* 100.001 - 150.000 arasında yerleşen adaylara net asgari ücret tutarının 2/3'ü kadar (2023-2024 Eğitim ve Öğretim yılı için 7.601,54 TL)
* 150.001 - 250.000 arasında yerleşen adaylara net asgari ücret tutarının 1/3'ü kadar (2023-2024 Eğitim ve Öğretim yılı için 3.800,77 TL) bursa hak kazanacaklar.





www.gurmas.com.tr



0 272 221 17 00



[gurmasgurel](https://www.instagram.com/gurmasgurel)



www.linkedin.com/company/gurmas



GurmasMakina



KANSAS GREY

NEW
PRODUCT



NEW
PRODUCT



FACTORY

Organize San. Böl. 3. Cadde 4. Sokak No/11
İSCEHİSAR / AFYONKARAHİSAR / TURKEY
Ph: + 90 272 341 28 80
Fx: + 90 272 341 43 43
info@ayyildizmarble.com
www.ayyildizmarble.com



QUARRY

İcikli Köyü ŞUHUT
AFYONKARAHİSAR / TURKEY
Ph: + 90 272 341 28 80
Fx: + 90 272 341 43 43
info@ayyildizmarble.com
www.ayyildizmarble.com



İMİB Başkanı Rüstem Çetinkaya madenler hakkında bazı doğru bilinen yanlışları açıkladı

“**Hiçbir Maden ÇED Almadan devreye giremez**”

Madencilik sektörünün bir yandan üretimi geliştirmek bir yandan da ihracatı artırmak için çalıştığını ifade eden Türkiye İhracatçılar Meclisi (TİM) Maden Sektör Kurulu Başkanı ve İstanbul Maden İhracatçıları Birliği (İMİB) Yönetim Kurulu Başkanı Rüstem Çetinkaya, madencilik hakkında oluşturulmaya çalışılan algıyı da değiştirmek için çaba sarf ettiklerini söyledi.

Rüstem Çetinkaya, “Yönetmeliğe göre yazılan ‘ÇED gerekli değildir’ kararı bile bizleri zor durumda bırakıyor. Çünkü, hiçbir maden ÇED raporu almadan açılmaz, çalıştırılmaz. Bu konuda bilenen bazı yanlış bilgiler var. İki tip ÇED raporu var. Hangi madenin hangi ÇED raporunu alacağına, maden sahalarının büyüklüğünden yapılacak işlemlere kadar her şey değerlendirildikten sonra karar veriliyor. EK2 olarak belirtilen ve ‘küçük ÇED’ diyebileceğimiz raporu alması gereken madenler için yönetmeliğe göre; ‘ÇED gerekli değildir’ şeklinde karar alınıyor. Bu, aslında EK1 yani, ‘büyük ÇED’ almayacağı anlamına geliyor. ‘ÇED gerekli değildir’ yani, ‘ÇED olmadan madenler açılıyor’ söylemi şehir efsanesidir.” dedi.

2022 yılında 6,5 milyar dolarlık ihracata imza atan maden sektörü, 2023 yılı ve sonrası için çalışmalarını hızlandırdı. Düzenlenen fuarlar, alım ve ticaret heyetleriyle ihracata pozitif katkı sağlamayı hedefleyen sektör; son olarak İzmir’de yüzlerce mermer firmasının katılımıyla düzenlenen 28. MARBLE İZMİR Uluslararası Doğal Taş ve Teknolojileri Fuarı’nda 20 ülkeden yüzlerce iş insanını ağırladı. Madencilik sektörünün gelişimi ve ihracatın artması için birçok faaliyette bulduklarının altını çizen Türkiye İhracatçılar Meclisi (TİM) Maden Sektör Kurulu Başkanı ve İstanbul Maden İhracatçıları Birliği (İMİB) Yönetim Kurulu Başkanı Rüstem Çetinkaya, değişen ekonomik şartlara ve dünyada yaşanan zorluklara rağmen sektörün ihracatını rekor seviyede tutmayı amaçladıklarını söyledi. Ülkenin gelişimi için madenlerin çok büyük önem taşıdığına dikkat çeken Çetinkaya, bir yandan da madenler üzerinde oluşturulmaya çalışılan olumsuz algıya karşı kamuoyuna doğru bilgileri aktarmak için mücadele ettiklerini söyledi. Madenler ve madenciler hakkında doğru bilinen birçok yanlış olduğunu kaydeden Rüstem Çetinkaya, bunların en başında ise ‘ÇED gerekli değildir’ konusunun geldiğini söyledi.

‘MADENLER ÇED ALINMADAN AÇILIYOR’ ALGISI YARATIYORLAR

‘ÇED gerekli değildir’ kararının ne anlama geldiğini açıklayan Rüstem Çetinkaya, “ÇED raporları ikiye ayrılıyor. Yönetmeliğe göre; bunlar EK1 ve EK2 olarak adlandırılıyor. Bunlara biz ‘büyük ÇED’ ve ‘küçük ÇED’ diyoruz. Maden sahalarının büyüklüğünden, yapılacak işlemlere kadar her şey değerlendiriliyor ve maden sahası için ‘büyük ÇED’ mi yoksa ‘küçük ÇED’ mi verileceği kararlaştırılıyor. Eğer değerlendirme sonucunda maden sahası EK2 yani, küçük ÇED kapsamındaysa mevzuat gereği ‘ÇED gerekli değildir’ olarak adlandırılıyor. Aslında olay da burada karışıyor. Mevzuat gereği böyle yazılsa da EK1 yani, büyük ÇED istenmeyen alanlar, ne olursa olsun EK2 yani ‘küçük ÇED’ almak zorunda. Yönetmelikte yer alan bu bilgi aynen aktarılınca kamuoyunun da kafası karışıyor. ‘ÇED’e gerek olmadan madenler devreye alınıyor’ gibi bir algı oluşturuluyor. Biz de bu yanlış düzeltmek istiyoruz.” dedi.

“MADENLERİMİZİ ÇIKARMAZSAK DIŞA BAĞIMLI OLURUZ”

Bu ülke dünyada bilinen 90 maden tipinden 80’ine sahip.

Rüstem Çetinkaya, “Bu ülke sadece doğal taşlara değil, dünyada bilinen 90 maden tipinden 80’ine sahip. Eğer madenlerimizi çıkaramazsak bunları ithal etmek zorunda kalacağız. Gelecekte daha fazla madene ihtiyaç duyulacağı da hesaba katılırsa ülkemize çıkacak faturanın büyüklüğü



“ÇİN’E BLOK SATIP İŞLENMİŞ ÜRÜN ALMIYORUZ”

Madenler hakkında bilinen bir diğer yanlışın ise ‘Çin’e blok mermer satıyoruz, işlenmiş ürün olarak geri alıyoruz’ konusu olduğunu söyleyen Rüstem Çetinkaya, sözlerini şöyle sürdürdü: “Çin bir tek Türkiye’den değil dünyanın her tarafından sadece ve sadece blok mermer alıyor. Çünkü, işlenmiş ürün üzerinde çok yüksek vergi var. Çin’in bizden blok mermer alıp, işleyip geri satması gibi bir durum yok. Bu da tam bir şehir efsanesi. En ufak bir gerçekliği olmayan bir konu. Çinlilere sattığımız malzeme bize geri gelmez. Çin aldığı ürünün neredeyse tamamını ülke içinde kullanıyor.”

de gözler önüne serilecektir. Yeşil dönüşüm için de aynı şey geçerli. Yeşil dönüşüm için kritik mineraller çok büyük önem taşıyor. Yani fosil yakıtları terk edip, elektrikli araçlara geçmek için de madenlere ihtiyaç duyuluyor. Çevreye zarar vermekle suçlanan madenler, temiz enerjiye geçişte çok büyük öneme sahip. Yeşil enerji, madenler üzerine kurulacak ve yeşil enerjinin kalbinde madenler yer alacak. Madenleri kabul ederek, çevre ya da maden arasında bir tercih yapmadan, yol almamız gerekiyor. Uluslararası Enerji Ajansı'nın raporuna göre; lityum, kobalt, grafit, nikel, bakır, alüminyum gibi madenlerin kullanımı 2040'a gelindiğinde 6 kat artmış olacak. Bu stratejik madenlerle güneş panelleri, rüzgar santralleri yapılıyor, lityum pillerinde kullanılıyor. Rüzgar panellerini taşıyacak ayaklar için dahi alüminyuma ihtiyaç duyuluyor. Temiz enerjiye geçiş için madenlerimizi çıkarmamız şart. Bunu yapmazsak dışa bağımlı oluruz." ifadelerini kullandı.

'SÜREÇLERİ TEK BİR KURUM ÜZERİNDEN İLERLETMEK İSTİYORUZ'



Madencilerin en büyük problemleri arasında 'sürekli değişen kuralların' yer aldığını ifade eden İstanbul Maden İhracatçıları Birliği (İMİB) Başkan Yardımcısı Eyüp Batal, "Maden özelinde bazı sorunlar yaşıyoruz. En önemlisi yatırımcının yatırım yaptığı zamanki kuralların, yatırım devam ederken değişmesi. Planlama yapıyorsunuz ancak, değişen kurallar nedeniyle planlarınızı gerçekleştirilemiyor."

Örneğin, bu yıl ödediğimiz orman bedelleri yüzde 123 zandı. Bunu öngörebilme şansınız bulunmuyor. Ruhsat güvencesi istiyorsunuz ancak, bu konuda da sürekli hükümler değişiyor. Kısacası sürekli değişen mevzuatlar, sürekli artan maliyetler ve sürekli değişen bürokrasi ile uğraşmak zorunda kalıyorsunuz. Bunu yaparken de hep kendinizi anlatma mecburiyetiniz var. Bürokraside yaşanan her değişiklik sonrası kendinizi yeniden anlatmanız gerekiyor. Bir maden yatırımı yapmak için onlarca yere başvuru yapıyoruz. Onlarca farklı bürokratik süreçten geçiyoruz. Biz ülkemiz için çalışıyor, katma değer yaratıyoruz. İşte bu yüzden tek bir yerden yönetilmek, tek bir yerden onay almak istiyoruz." diye konuştu.

'MODERN BİR ANLAYIŞLA MADENLERİ YÖNETİYORUZ'

Madenlerin belli kanunlar, kontroller ve yaptırımlarla çalıştırıldığını kaydeden İstanbul Maden İhracatçıları Birliği (İMİB) Yönetim Kurulu Üyesi Funda Bekişoğlu da "Türkiye'deki madenlerin çok büyük bir kısmı modern sistemlerle yönetiliyor.

Gerekli teknolojilerden yararlanılıyor. Birçok Avrupa ülkesinde Türkiye'deki madenlerin çok gerisinde teknolojilerle üretim yapılıyor. Böyle bir sektörün bir üyesi olarak çalışmalarımızı her ortamda anlatmaya çalışıyoruz. Türkiye'de nereye girerseniz girin hep yeni teknoloji, yeni makine, yeni bir anlayışla karşılaşsınız. Biz madenciler olarak buna göre çalışıyoruz."



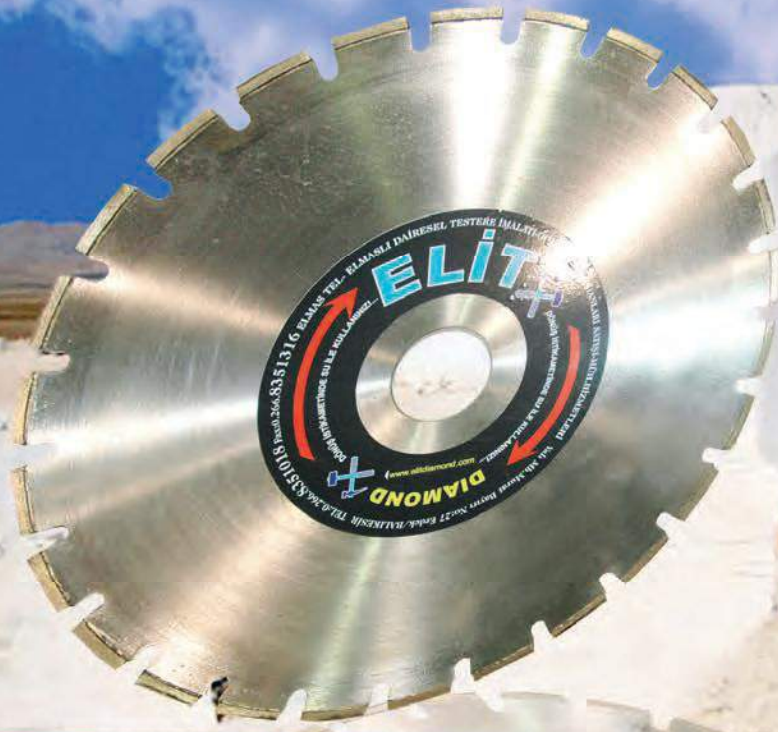

Mermer Ebatlama Testeresi

**Elmas Telde
Kalitede
Son Noktayı
Koyduk**



Dikey Testere Soketi Kısa

Elmas Tel



Elmas Boncuk



MAD. MÜH. GIDA DIŞ TİC.
PAZ. SAN. ve TİC. LTD. ŞTİ.

Yalı Mah. Murat Bayırı
No: 27 Erdek / BALIKESİR
Tel: 0 (266) 835 10 18 - 00 80
Fax: 0 (266) 835 13 16

www.elmastestere.com
info@elitelmas.com



Maden Platformu sözcülüğüne 37 yıllık madencilik birikim bilgisi ile Mehmet Yılmaz seçildi

Türkiye’de madencilik alanında faaliyet gösteren 18 birlik ve derneğin oluşturduğu çatı kuruluş olan Maden Platformu sözcülüğüne 37 yıllık madencilik birikimiyle Altın Madencileri Derneği (AMD) ve TÜPRAG Yönetim Kurulu Başkanı Mehmet Yılmaz seçildi.

Mehmet Yılmaz, platformun önceki dönem sözcülüğünü yürüten İstanbul Maden İhracatçıları Birliği (İMİB) Yönetim Kurulu Başkanı Rüstem Çetinkaya’ya teşekkürlerini sundu

Tüm Mermer Doğaltaş ve Makinaları Üreticileri Birliği’nin (TÜMMER) in Ankara’daki merkez ofisinde gerçekleştirilen toplantıda sektör gündemindeki önemli konular da masaya yatırıldı. Maden Platformu yeni dönem sözcüsü Mehmet Yılmaz, Türkiye madencilik sektörünün ortak sesi olma hedefiyle yola çıkan Maden Platformu’nun, kısa sürede kamu otoritesi tarafından itibar gören önemli bir yapı haline geldiğine dikkat çekti.

Mehmet Yılmaz, platformun önceki dönem sözcülüğünü yürüten İstanbul Maden İhracatçıları Birliği (İMİB) Yönetim Kurulu Başkanı Rüstem Çetinkaya’ya teşekkürlerini sunarak konuşmasında, “37 yıldır yer altı kaynaklarımızı ekonomimize kazandırmaktan son derece gurur ve mutluluk duyuyorum. Madencilik sektörünün ayağa kaldırılması, cari açığın azaltılması, istihdamın artırılması, dışa giden kaynakların



ülke içinde kalması noktasında elimizden geleni yapacağız. Geçmiş dönemde sektörümüz adına çok önemli işlere imza atıldı. Bu yeni dönemde kurumsal yapıyı güçlendirerek, Platformumuzu 'sektörel sorunların çözüm adresi' olarak konumlandıracağız. Bu çatı altında tek ve güçlü bir ses oluşturarak Türkiye madenciliğini bir üst seviyeye çıkarmayı hedefliyoruz" diye konuştu.

"Madencilik ülke ekonomisinin itici gücü olacak"

Madencilik sektörünün gelişiminin önemini vurgulayan Yılmaz, "Türkiye, bir süredir yatırım, üretim, istihdam ve ihracat odaklı büyüme stratejisiyle ilerlemeye çalışıyor. Sektör olarak biz de tam olarak bu stratejiye uyumlu adımlar atmayı arzu ediyoruz. Ancak bunu yapabilmemizin önünde bazı engeller ve çözüm bekleyen çok ciddi problemler var. Yeni ekonomi yönetimi ile uyumlu bir çalışma içinde bütün sorunların üstesinden geleceğimize inanıyorum. Önündeki engeller kaldırılırsa, Türkiye madencilik sektörü daha çok yatırım, üretim ve ihracat için üzerine düşeni yapacak ve ülke ekonomisinin itici gücü olacaktır" değerlendirmesinde bulundu.

Mehmet YILMAZ

Mehmet Yılmaz 1964 yılında Elazığ'da doğdu. Lise eğitimini tamamladıktan sonra ODTÜ Jeoloji Mühendisliği Bölümünü de başarıyla bitirdi. Mezuniyetinin ardından Mehmet Yılmaz, 1987 yılında Kanada menşeli Eldorado Gold. firmasının Türkiye'de kurulu şirketi olan TÜPRAG Metal Madencilik A.Ş.'de arazi jeoloğu olarak çalışmaya başladı. Takip eden yıllarda Yılmaz, kıdemli jeolog olarak görevine devam etti ve Güney Afrika, Brezilya, Meksika, Amerika ve Kanada'da eğitim ve çalışma amaçlı olarak bulundu. TUPRAG kariyerinde Kamu ve Halkla İlişkiler Müdürü, Şirket Müdürü gibi bir çok görevde yer almış olan Mehmet Yılmaz, görevine Yönetim Kurulu Başkanı olarak devam etmektedir.

Sayın Yılmaz evli ve bir kızı bulunmaktadır.

Vanta Black

New Product



Vanilla Ice

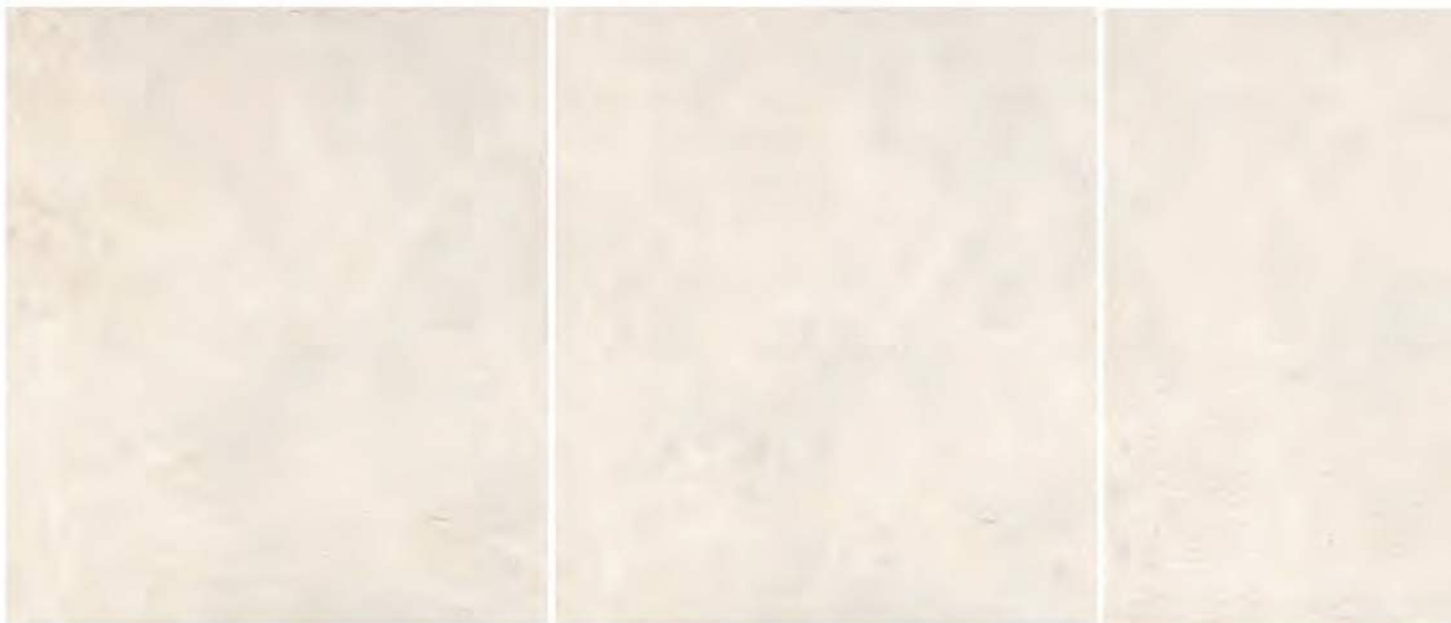



New Quarry

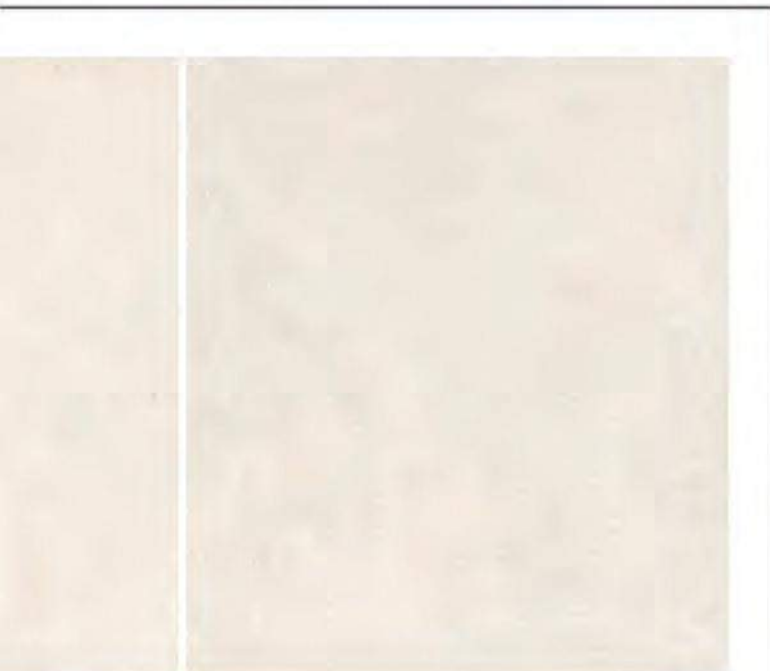

Office
Afyon - Ankara Karayolu
7. Km /Afyonkarahisar
export@marblecity.com.tr



Factory
Eşeler Mah. 64. Sok No:9
Karamanlı / Burdur
info@marblecity.com.tr

www.marblecity.com.tr

DEĞİŞİK DOĞALTAŞ TASARIM YARIŞMASININ 5. GERÇEKLEŞTİ



Genç Mimarlar; İnci ACAR ve Orçun Mert Carlık "The Mill" projesiyle FİRMA ÖZEL ÖDÜLÜNÜ aldı



Dünyadaki mermer rezervinin yaklaşık %35'i Türkiye'de yer alırken; mermer çeşitliliği yönünden çok zengindir. Türkiye'de 80'nin üzerinde değişik yapıda, 120'nin üzerinde ise değişik renk ve desende mermer rezervi bulunmaktadır. Doğal bir malzeme olan mermer günümüz modern mimarisinde dış ve iç cephe-lerde kaplama ve döşeme malzemesi olarak yaygın kullanım alanına sahiptir. Bunun yanı sıra doğanın güzelliğini yansıtan bu doğal taş iç mekânlarda banyo, mutfak imalatlarında, mobilya imalatlarında, dekoratif ev eşyası ve süs eşyası yapımında, anıt ve heykel yapımında yaygın olarak kullanılmaya devam etmektedir.

Sektörün dış ticaretine bakıldığında; Türkiye'nin doğal taş ihracatı yaklaşık 2 milyar dolardır. İşlenerek ihracatı yapılan ürünlerin bundaki payı ise düşüktür. Doğal taşın ton olarak değil, işlenmiş ürünler üzerinden gram olarak ihracatı hedeflenmeli ve bu bağlamda doğal taş sanayisinin hem pazar payının hem de ihracat miktarının değerce artması için katma değeri yüksek, yenilikçi tasarım ve ürünlere ihtiyaç duyulmaktadır.

Bu noktada yetenekli tasarımcıların önemi ortaya çıkmaktadır. Bu bilgiler ışığında; 5. si düzenlenen Uluslararası Değişik Doğal Taş Tasarım Yarışması'nda; doğal taş sektörüne genç ve yetenekli tasarımcıların kazandırılması hedeflendi. Genç ve yetenekli tasarımcılar tarafından ortaya konan özgün tasarım ve ürünlerle sektörün rekabet gücü artırmayı hedefleyen yarışmanın bu yıl 5. Gerçekleşti.

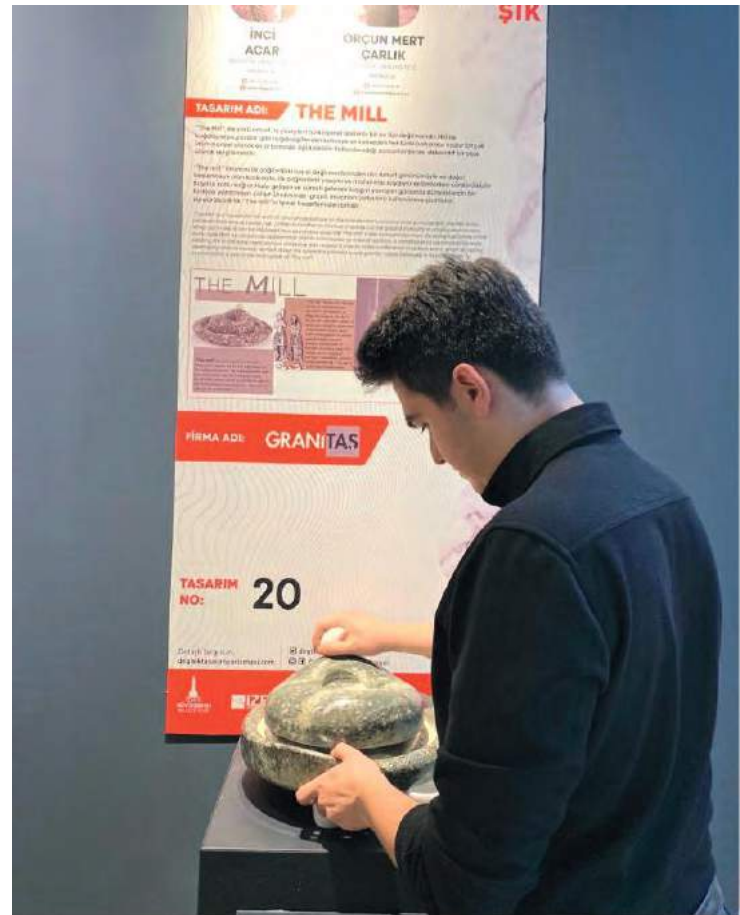



Bu yarışmada **FİRMA ÖZEL ÖDÜLÜ'** nü kazanan Yeditepe Üniversitesi Mimarlık bölümünü okuyan genç mimarlarımızdan **İnci ACAR** ve proje ortağı **Orçun Mert CARLIK** ile birlikteyiz. Projeleri ve yarışma hakkında kendileriyle sohbet etme fırsatı yakaladığımız idealist arkadaşlarımızdan yarışma hakkında bilgi aldık.

Marble İzmir - 28. Uluslararası Doğaltaş ve Teknolojileri Fuarı kapsamında düzenlenen; 5. Uluslararası Değişik Doğal Taş Tasarım Yarışması'nda kazananları ödülleri aldılar. 15 ülkeden genç tasarımcı adaylarının doğal taş kullanarak oluşturdukları toplam bin 72 özgün projeye bu yarışmaya katılım sağladı.

TR: Yarışmadan nasıl haberiniz oldu?

Mimar Orçun Mert Carlık: Bu yarışmayı biliyor takip ediyorduk. Yarışmanın düzenleneceğini de sosyal medya üzerinden duyduk.

TR: Katılmaya nasıl karar verdiniz, hazırlık aşaması nasıl geçti?

Mimar İnci Acar: Ben daha önceden böyle bir yarışma olduğunu biliyordum, ama tam olarak bir bilgim yoktu ve Orçun'un da dediği gibi sosyal medya üzerinde tekrardan görünce hemen katılmaya karar verdik. Zaten

Firma Adı : GRANİTAŞ
Ürün Adı : "The Mill"
Kullanılan Taş :
Balaban green
Projeyi Hazırlayan :
İnci ACAR
Orçun Mert CARLIK



Doğaltaşın tasarımla birleştirilmesi hakkında düşüncelerimiz ve çalışmalarımız vardı. Bunun üzerine bu yarışma iyi bir fırsattı bizim için. Fikrimizi hayata geçirmek açısından çok güzel denk geldi diye biliriz.

Çok heyecanlıydık; Çünkü bizim için bu yarışma bir fırsattı. Başvuruyu yaptıktan sonra hemen çalışmaya başladık. Fikri geliştirme aşaması uzun sürdü, yapacağımız çalışma hakkında kararı verince, çizimleri ve modelleri hazırladık, değerlendirme için yolladık. Beklemeye başladık sonuçlar çıkıncaya kadar heyecanımız devam etti. Sonuçlar açıklandığında ilk aşamayı geçtiğimizi öğrendik ve hemen

üretim aşamasına başladık ve finale hazırlandık.

TR: Proje hakkında bilgi alabilir miyiz?

Mimar İnci Acar: Projemizde kullandığımız Balaban green taşından bir ürün yaptık. Bu projeyi Granitaşla birlikte yürüttük. "The Mill" ürününü ortaya çıkardık. Açılışından da biraz bahsetmemiz gerekirse "The Mill" dış yüzü amorf, iç yüzeyleri fonksiyonel işlenmiş bir ev tipi değirmendir. Mill ile buğday, arpa, çavdar gibi buğdaygillerden kahveye ve kahveden her türlü baharata kadar birçok ürün manuel olarak ev ortamın-

da öğütülebilir. Kullanılmadığı zamanlarda ise dekoratif bir obje olarak sergilenebilen bir üründür.

“The mill” ilhamını ilk çağlardaki taş el değirmenlerinden alır. Amorf görünümüyle ve doğal beslenmeye olan katkısıyla, ilk çağlardaki yaşamı ve atalarımızı saygıyla selâmlarken sürdürülebilir hayata katkı sağlar. Hızla gelişen ve sürekli gelecek kaygısı yaşayan günümüz dünyasında bir farklılık yaratmaya çalışır. Üretiminde granit molozları (artıkları) kullanılması planlanır; sürdürülebilirlik “The mill”in temel hedeflerinden biridir.

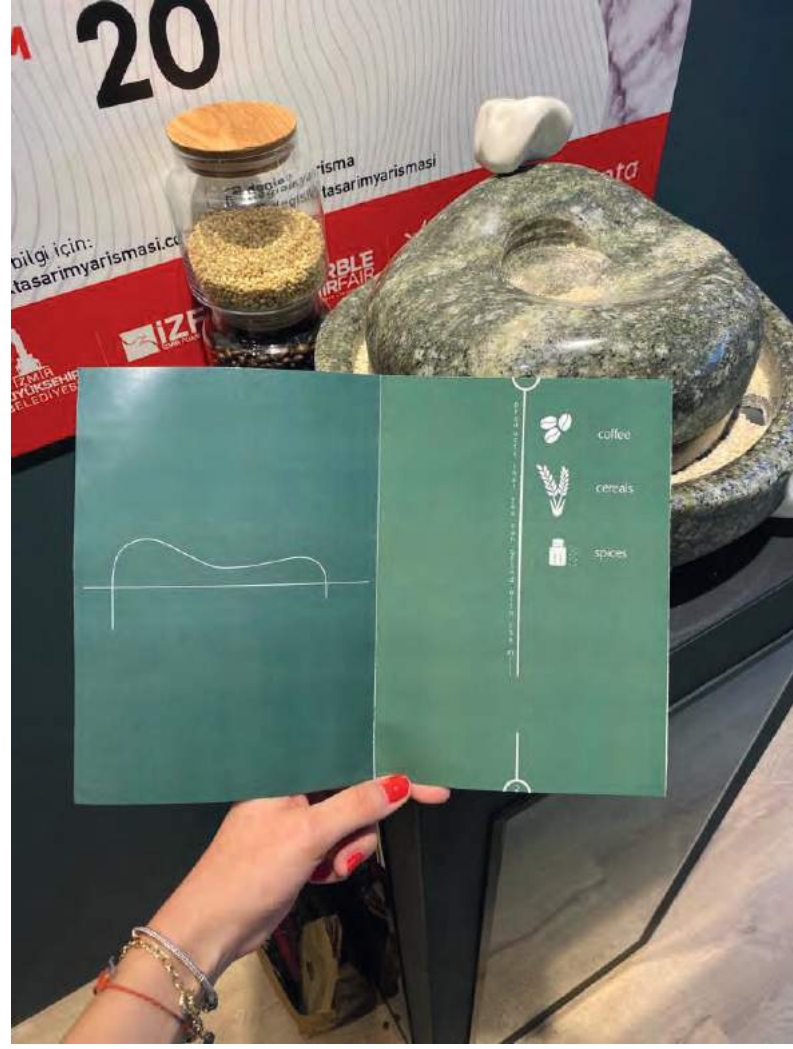

TR: Başarılı olacağınızı düşünüyor muydunuz, iddialı mıydınız?

Mimar Orçun Mert Carlık: Fikrimize çok güveniyorduk ve iddialıydık diyebiliriz. Ve her aşamasına da emek verdik ama bu kadar ilerleyeceğimizi düşünmüyorduk açıkçası, çünkü çok fazla katılım olmuştu. Final ürünlerinde de gördüğümüz kadarıyla çok başarılı tasarımlar vardı, rekabet büyüktü. Bizim ürünümüze de fuarda halk çok ilgi gösterdi ve çok beğeni aldı öyle olunca acaba derece alır mıyız diye düşünmeye başlamıştık. Firma özel ödülü aldık, çok memnunuz zaten çok güzel bir süreç olmuştu bu da bizim için yeterliydi.



TR: Bu yarışmalar hakkında ne düşünüyorsunuz, genç tasarımcılara tavsiye eder misiniz?

Mimar İnci Acar: Kesinlikle tavsiye ederim. Çok farklı bir deneyim oluyor. Bu yarışma gibi uzun süreçleri olan ve üretim aşamasını da kapsayan organizasyonlar kesinlikle çok teşvik edici oluyor. Bir projeyi düşünüp tasarımı oluşturarak hayata geçirmek ve sergileyebilmek inanılmaz güzel bir duygu... Hatta böyle yarışmalar daha çok olsa ve bu yarışmalar hem öğrencilere hem profesyonellere açık olup yeni beyinleri keşfederek ufuklarını ve dünya görüşlerine katkı sunulsa iyi olur diye düşünüyorum.

TR: Peki İzmir Fuarını nasıl buldunuz?

Mimar Orçun Mert Carlık: Gerçekten bu fuar çok büyük ve dünya çapında bir fuar. Sektör açısından da inanılmaz faydalı olduğunu tahmin ediyorum. Böyle kalabalık bir katılımın olduğu bir fuar kapsamında da bu yarışmanın yapılması çok önemli, genç tasarımcılara sunacağı fırsatların kapısı durumunda. Bu organizasyonda emeği geçen herkese teşekkürler.



TR: Son olarak neler söylemek istersiniz?

Mimar İnci Acar: 5. Ululararası Değişik Doğal taş yarışmasında bizi yalnız bırakmayan ve destek olan okulumuza ve öğretmenlerimize, yarışmanın değerli jüri üyelerine ve en önemlisi projede bizim yol arkadaşımız ve destekçimiz olan Granittaş yönetimine ve çalışanlarına ayrı ayrı teşekkür ederiz. Bu yarışmaların daha çok artarak devam etmesi gençlere destek verilerek önlerinin açılması bizler için çok önemli.



SESEMAK

MERMER KESME & İŞLEME MAKİNALARI

www.sesemak.com

80 LM KATRAK

80 LM GANG SAW



ST 1750 4K BLOK KESME

4K BLOCK CUTTING

FABRİKA
KURAN
FABRİKA



SESEMAK
MERMER KESME & İŞLEME MAKİNALARI
www.sesemak.com

IT'S A FACTORY WHICH BUILDS A FACTORY

AKROBAT 1000

AKROBAT 1000

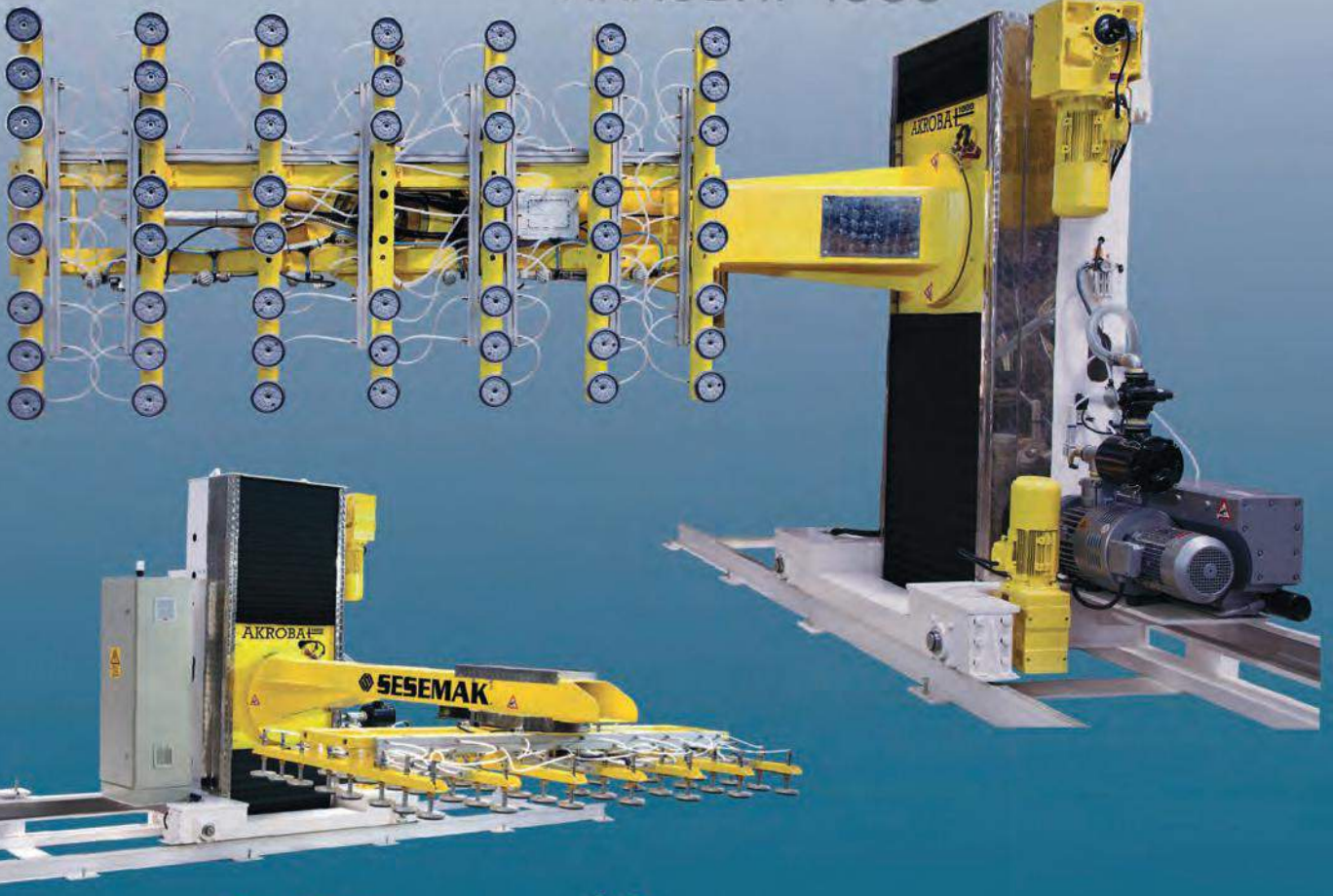

16x2000 PLAKA SİLİM

16x2000 PLATE TO POLISHED



Organize Sanayi Bölgesi 1. Cadde 4. Sokak Afyonkarahisar
Tel & Fax: +90 272 221 12 57 | +90 272 221 12 58
info@sesemak.com

Marble Systems'dan Güçlü 2023 Hedefleri!

1982 yılında, günün ötesinde bir vizyonla kurulan Tureks Turunç Madencilik markası Marble Systems, 2023 yılına güçlü hedeflerle giriyor.

- 2023 yılında ABD ve Avrupa'da showroom ve depo yatırımlarına hız verecek.
- ABD'de sağlanan bayi satış ağı başarısının, öncelikli olarak Avrupa'ya, daha sonra Avustralya, Güney Afrika ve Ortadoğu coğrafyalarına taşınması planlanıyor.



Doğal taş pazarlama ve ihracat alanında 39 yıldır en iyi teknolojilerle sektöre öncülük yapan Tureks Turunç Madencilik, Marble Systems markasını güçlü hedefler açıkladığı 2023 yılın da halka arz etme kararı aldı.

1988 yılında mevcut tesisin üretime başlamasıyla güçlenen Marble Systems, 2008 yılına kadar kararlı atılımlarla kurumsallaşma çalışmalarını gerçekleştirdi, ürün çeşitliliğini artırarak, bilgi teknolojisindeki alt yapısını tamamladı. 2008 yılında ABD'deki emlak krizi sonrası toptan satışın güçlenmesi ve perakende ağı oluşturulmasıyla Afyon'daki üretim tesislerinde sistematik numunelendirme, dijital takip ve kategorizasyon üniteleri kuruldu.

Halka Arz Yolu

Marble Systems ve Tureks Turunç Madencilik Onursal Yönetim Kurulu Başkanı İsmail Ünal Turunç'un vizyonu, işlerin kişiye değil sisteme bağlı olarak gelişmesi anlayışı, bugünkü yönetim kurulunun devamlılık felsefesini oluşturdu. Sektörün iniş çıkışlarından etkilenmeden sürdürülebilir hedeflerle kalıcı ve katma değeri yüksek işlere, ürün çeşitliliğine odaklandı. Marble Systems bugün mermer, doğal taş, traverten, oniks ve benzeri ürün seçeneği sunan, bu ürünleri levha, fayans, mozaik, dekoratif ve proje ölçülerinde üreten lider doğal taş şirketlerinden biri.



Her yıl cirosunun yüzde 5 oranını Ar-Ge çalışmalarına aktaran firma, güçlü tasarım ekibinin özgün çalışmalarıyla, mermerin en ufak parçasının dahi kullanıldığı geniş bir ürün yelpazesi sunuyor.

2018 yılında doğan halka arz fikri, ülke için önemli olan doğal taş değerine katkıyı kanıtlamak ve sahip çıkmak adına 2023 yılında Borsa İstanbul'a kote olma kararına dönüştü. Marble Systems, halka arz için Tacirler Yatırım Menkul Değerler A.Ş ile anlaştı.

Konuyla ilgili açıklama yapan Marble Systems Yönetim Kurulu Başka Yardımcısı Osman Turunç, halka arzdan elde edilecek olan gelire, yeşile dayalı ambalaj ve enerji tasarrufu sağlayacak fizibilitesi yapılmış yatırımların hayata geçirilmesini hedeflediklerine işaret etti. ABD'de sağlanan bayi satış ağı başarısının yükselerek geliştirilmesini öngördüklerine dikkat çeken Turunç, "Sistemin öncelikli olarak Avrupa'ya, daha sonra Avustralya, Güney Afrika ve Ortadoğu coğrafyalarına taşınmasını planlıyoruz." şeklinde konuştu.

2023 Yılında Yeni Yatırımlar

Marble Systems markasıyla, Tureks Turunç Madencilik 30'dan fazla ülkeye ihracat yapıyor. 2020 yılı cirosu; 46,5 Milyon USD, 2021 yılında 63 Milyon USD ve 2022 yılında ise yaklaşık konsolide 72,5 Milyon USD tutarında. Yurt içi ve yurt dışında geniş bir satış ağıyla dünyanın bütün noktalarına hizmet sunan Marble Systems, 2023 yılında ABD ve Avrupa'da showroom ve depo yatırımlarına hız vererek cirosunu artırmayı hedefliyor.

MARBLE İZMİR FAIR

NATURAL STONE • TECHNOLOGIES

**29. MARBLE İZMİR Uluslararası Doğaltaş
ve Teknolojileri Fuarı**

*29th MARBLE İZMİR International Natural Stone
and Technologies Fair*

17-20 NİSAN
APRIL 2024

**Dünyanın En Büyük
Doğaltaş ve Mermer Fuarı**

The World's Largest Natural Stone and Marble Fair

MARBLE

ORGANİZATÖRLER / ORGANIZERS

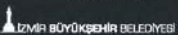

HİNAYETLERİNDE / UNDER PATRONAGE OF

DESTEKLEYENLER / SUPPORTERS

PARTNER

BU FUAR 5174 SAYILI KANUN GEREĞİNCE TOBB (TÜRKİYE ODALAR VE BORSALAR BİRLİĞİ) DENETİMİNDE DÜZENLENMEKTEDİR
THIS FAIR HAS BEEN ARRANGED ACCORDING TO THE LAW OF 5174 BY TOBB (TURKISH UNION OF STOCK EXCHANGES AND CHAMBERS)



MERMERE ŞEKİL VEREN GÜÇ, BORUSAN CAT, SEKTÖRLE BULUŞTU

Borusan Cat mermere şekil veren ürünlerini, müşterileri deneyimini üst seviyeye çıkaran hizmetlerini ve çözümlerini fuar katılımcılarıyla buluşturdu.

"Daha İyi Bir Dünya İçin Çözüm Üretiriz" anlayışı ile Türkiye'nin yanı sıra Azerbaycan, Gürcistan, Kazakistan, Kırgızistan ve Uzak Doğu Rusya'da faaliyetlerini yürüten Borusan Cat, bu sene 28.kez gerçekleşen Marble İzmir Uluslararası Doğal Taş ve Teknolojileri Fuarı'nda yeni ürün, hizmet ve çözümlerini müşterilerine ve tüm fuar katılımcılarına tanıttı.

Borusan Cat, binlerce doğal taşın ve özel taş makinelerinin sergilendiği, dünyanın doğal taş sektöründeki en önemli buluşmalarından biri olan fuarda, mermer sahalarının vazgeçilmezi olan ve yenilenen 50 ton sınıfındaki 350'nin yanı sıra yeni 980 ve revizyon yapılmış 980H modelleriyle yerini aldı.



Türkiye'de sektördeki en büyük yenilik olan, NOX (şehirlerde hava kirliliği ve asit yağmurlarına sebep olan Nitrojen Oksitler) ve PM (astım, akciğer kanseri gibi hastalıklara yol açabilen Partikül Maddeler) oranlarını önemli ölçüde azaltımını kapsayan Faz 5'i devreye alan Borusan Cat; düşük karbon emisyonlu, güçlü, dayanıklı, düşük yakıt tüketimi ve düşük bakım maliyetleri sunan gelişmiş teknolojiye sahip 350 ve 980 modellerini katılımcılarla buluşturdu.

350 ve 980 yeni özellikleriyle iş verimliliğini artırıyor.

50 ton sınıfında daha güçlü ve daha az yakan

350 modeli, ekstra güçlendirilmiş kütle bom ve arm ile taş itme ve çekme konusunda kullanıcılara büyük avantaj sağlarken, 360 derece kamerasıyla da operatörün çevre kontrolünü daha rahat yapmasını ve iş verimliliğini artırıyor. Otomatik kazı ve lastik ayarlama özelliklerinin yanı sıra çatal ve kova kullanımında hassas ölçü yapabilen kantar özelliğiyle de sınıfında fark yaratan 980 ise gücü, dayanıklılığı, düşük yakıt tüketiminin yanı sıra yeni kabin tasarımındaki teknolojik özellikleriyle birlikte operatörlerin verimliliğini artırmaya devam ediyor.

Benzersiz müşteri deneyimi

Marble İzmir Uluslararası Doğal Taş ve Teknolojileri Fuarı'nın, sektörde en son yeniliklerin ve trendlerin paylaşılmasına olanak tanıyan çok önemli bir organizasyon olduğunu vurgulayan Borusan Cat **Türkiye Genel Müdürü Özer Şahin**, fuar ile birlikte pek çok sektör oyuncusu ile bir araya gelme şansı yakaladıklarını söyledi. Şahin değerlendirmesine şu şekilde devam etti:

"Borusan Cat olarak gelişen teknolojiyi kullanarak müşterilerimize çözümler sunan bir markayız. Tüm hizmetlerimiz, ürünlerimiz ve çözümlerimizle onlara benzersiz bir deneyim yaşatmayı en büyük hedefimiz olarak görüyoruz. Bu doğrultuda Müneccim uygulamamız ile iş makinelerindeki olası hasarları önceden tespit edebiliyor, iş makineleri komponentlerinde olası arızaların derinleşmesini önüyoruz. Revizyon Merkezlerimiz ile de aşınmış ve kullanım ömrünü tamamlamış komponentler hızlı ve kolay bir şekilde yenileniyor. Onarım ve revizyon bekleme sürelerini önemli ölçüde kısaltıyor ve zaman kaybını önüyoruz. Boom360 mobil uygulamamız sayesinde de tüm hizmetlerimizi



kullanıcı dostu bir platformda toplayarak müşterilerimize kolaylıkla erişim imkânı sunuyoruz. Bu sayede, iş makineleri ve hizmetlerimize dair tüm bilgi ve desteği tek bir uygulama üzerinden sağlayarak, müşteri deneyimini daha da iyileştiriyoruz.” Şahin, Borusan Cat'in müşterilerine sunduğu kapsamlı iş makineleri revizyon seçenekleri hakkında ise “Sunduğumuz arıza öncesi komponent revizyonu, arıza sonrasına göre yüzde 50 ve üzeri düşük maliyet sunar ve makinenin işte kalma süresini yüzde 80'e kadar artırır. Arıza öncesi komponent revizyonu ile ayrıca 5 yıl 10.000 saate kadar uzanan ek garanti seçenekleri ve 5 yaş ve 15.000 saat altındaki makineler için sabit fiyat garantili revizyon önerisini müşterilerimizle paylaşıyoruz. Komple makine revizyon seçeneğimiz ile de mevcut iş makineleri, yeni makine fiyatının yüzde 50-yüzde 60 aralığında bir maliyetle yeni bir ömre kavuşuyor. Bu çözüm için de ek olarak 5 yıl, 10.000 saate kadar uzanan ek garanti seçenekleri ve geniş finansal çözümlerimiz söz konusu. Komple Komponent Revizyon seçeneğimiz ise makinelerinde yeni komponent kondisyonunu sağlıyor. Bunu, yeni makine fiyatının yüzde 30-yüzde 40 aralığında bir maliyetiyle müşterile-

rimizle buluşturuyoruz. Makinelerin ömrünü uzatmak ve daha düşük maliyetlerle işletme sürekliliğini sağlamak adına ayrıca 5 yıl 10.000 saate kadar uzanan ek garanti seçenekleri ve geniş finansal çözümleri bu seçeneğimiz altında da sunuyoruz” dedi.

Boom360 mermer sektörüne özel çözümler sunuyor. Fuarda, Borusan Cat'in sunduğu tüm hizmet ve çözümlere kolaylıkla erişim sağlayan, Borusan Cat müşterilerinin tüm ihtiyaçlarını tek bir uygulama üzerinden yürütmesini sağlayan Boom360'ın mermer sektörüne özel çözümleri de katılımcılarla paylaşıldı. Borusan Cat fuar standını ziyaret eden ve Boom360'ı indiren katılımcılar sürpriz hediyelerle karşılaştı. Fuarda ayrıca Borusan Cat'in, 'İkinci El Kiralama', 'Müşteri Destek Anlaşmaları' ve iş sahalarının aksamadan çalışması için, komponent ve makinelere ikinci hatta üçüncü ömrü sunan 'B'DAHA' gibi çözümleride tanıtıldı.



SEKTÖRÜN EN AĞIR FUARI

THE HEAVIEST FAIR OF
THE INDUSTRY

BURSA 7.ULUSLARARASI

BLOK MERMER FUARI

BURSA 7TH INTERNATIONAL MARBLE BLOCK FAIR

25-28 Ekim 2023
October

YÜZLERCE YENİ RENK, BİNLERCE A KALİTE BLOK MERMER

HUNDREDS OF NEW COLORS, THOUSANDS OF A QUALITY NEW BLOCKS

blokmermerfuari.com

marbleblockfair.com

[BursaBlokMermerFuari](https://www.facebook.com/BursaBlokMermerFuari)

[@marbleblockfair](https://www.instagram.com/marbleblockfair)

[BursaUluslararasıBlokMermerFuari](https://www.linkedin.com/company/BursaUluslararasıBlokMermerFuari)



Destekleyen Kuruluş
Supported By

TÜYAP

BURSA



TÜYAP BURSA ULUSLARARASI FUAR VE KONGRE MERKEZİ

TÜYAP BURSA INTERNATIONAL FAIR AND CONGRESS CENTER

Altınova Mah. Fuar Cad. 25/1 16250, Osmangazi Bursa/Turkey



"BURSA'NIN GÜCÜ"
"Power of Bursa"

DILMER[®] MAKİNA

Mermer Ocak Makineleri İmalatı ve Ekipmanlar

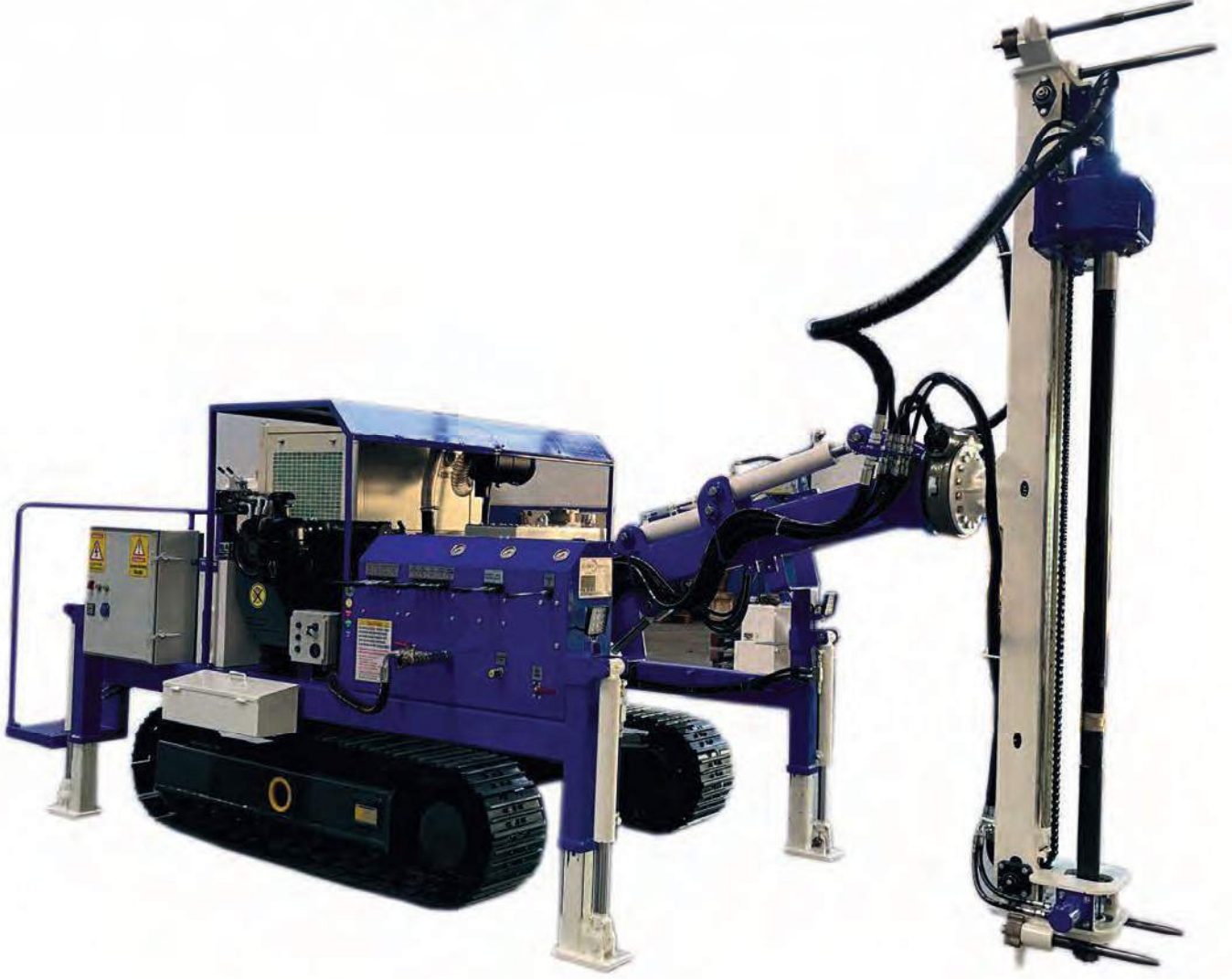

The Art Of

Marble Machinery...

DILMER[®] MAKİNA

Mermer Ocak Makineleri İmalatı ve Ekipmanlar

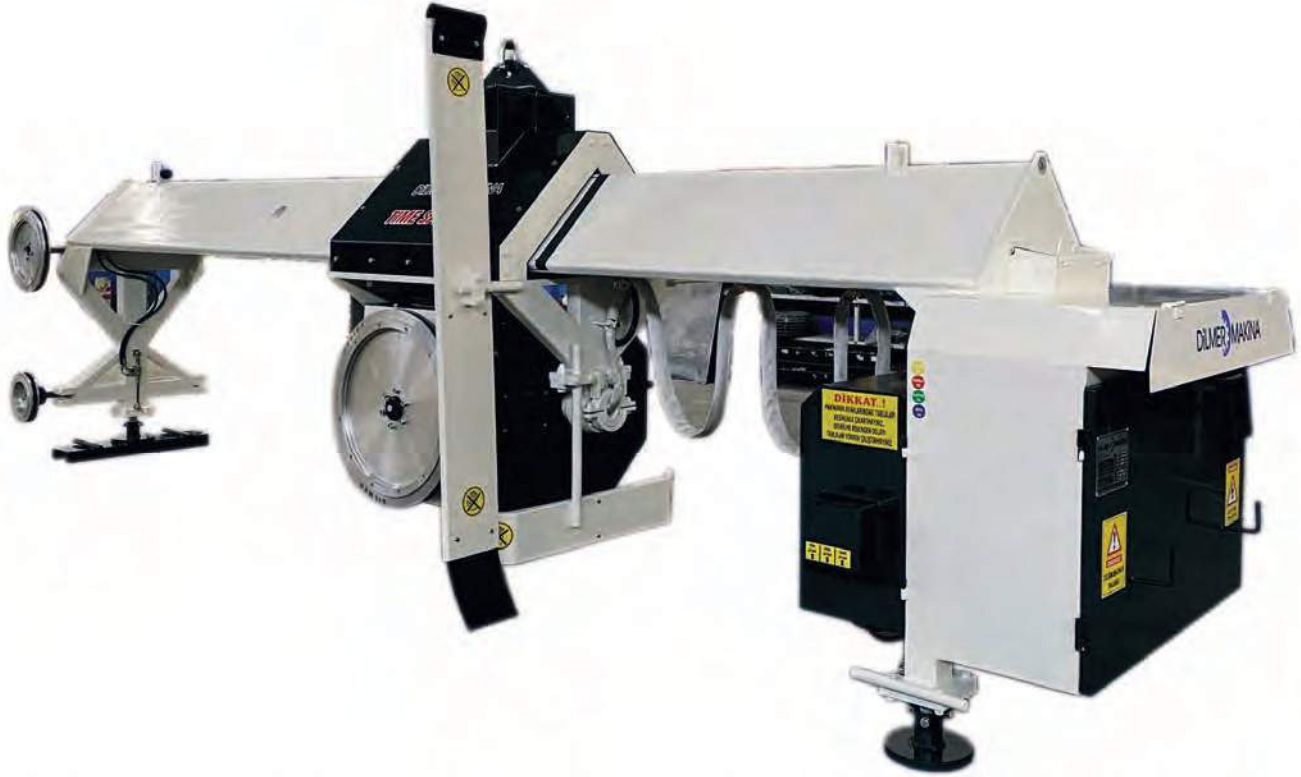

www.dilmermakina.com.tr

Tel : +90 (248) 325 89 45
Fax : +90 (248) 325 36 08
Gsm : +90 (533) 328 27 67

info@dilmermakina.com.tr
export@dilmermakina.com.tr
Bucak / Burdur / Turkey

RAİF TÜRK'ÜN ADI FUARİZMİR'DE YAŞATILIYOR



**Tüm Mermer Doğaltaş ve
(TÜMMER) Onursal Başkanı
fuarizmir'de yer**



Makinaları Üreticileri Birliği
,iş insanı **Raif Türk**'ün adı,
alan meydana verildi.



Türk doğal taş sektöründe yaptığı işlerle büyük izler bırakan, Marble İzmir Uluslararası Doğaltaş ve Teknolojileri Fuarı'na önemli katkıları olan, geçtiğimiz Ekim ayında yaşamını yitiren Tüm Mermer Doğaltaş ve Makinaları Üreticileri Birliği (TÜMMER) Onursal Başkanı, iş insanı Raif Türk'ün adı, fuarizmir'de yer alan meydana verildi.

Meydana Raif Türk'ün isminin verilmesi nedeniyle düzenlenen törene, Türk'ün ailesi, sektör temsilcileri ve İZFAŞ yöneticileri katıldı. Törende konuşan Raif Türk'ün eşi Yıldız Türk, "Eşim; adıyla, yaptıklarıyla ve insani yönüyle bize şerefli bir miras bıraktı. Gösterilen vefa örneği için İzmir Büyükşehir Belediye Başkanı Tunç Soyer'e, İZFAŞ Genel Müdürü Canan Karaosmanoğlu Alıcı'ya, TÜMMER'e ve sektör temsilcilerine teşekkür ediyorum" diye konuştu. Kardeşi Refik Türk, "Raif Türk'ün taşa vurduğu bir çekiç sesinin bugün burada,

bu meydana anılması bizim için gurur vesilesidir. Bu vefa örneğini gösterenlere teşekkür ediyoruz" dedi.



İZFAŞ Genel Müdürü Canan Karaosmanoğlu Alıcı, "Raif Türk, doğal taş sektöründe yaptığı işlerle büyük bir iz bırakmış, Marble İzmir Fuarımıza önemli katkıları olan bir isimdi. Bu meydanın açılışıyla birlikte, sektöre olan katkıları hepimiz tarafından hatırlanacak ve Raif Türk'ün adı burada sonsuza kadar yaşayacak" diye konuştu.

TÜMMER Yönetim Kurulu Başkanı Hanifi Şimşek de "Raif ağabey, her gezdiği yeri hep aydınlattı. Yaptıkları anlatmakla bitmiyor. Hem madende hem mermerde hem de makine kısmında çok destekleri oldu. Adının bu meydana yaşatılması nedeniyle Sayın Tunç Soyer'e, Canan Karaosmanoğlu Alıcı'ya, TÜMMER yönetim kurulu üyelerine ve değerli başkanlara çok teşekkür ediyorum. Yolunda yürümeye devam edeceğiz" diyerek duygularını dile getirdi.

Maden Tetkik ve Arama (MTA) Genel Müdür Yardımcısı Abdülkerim Aydındağ, TOBB Türkiye Madencilik Meclisi Başkanı İbrahim Halil Kırşan, Türkiye Madencilik Derneği Başkanı Ali Emiroğlu, Maden Sanayii İşverenleri Sendikası Başkanı Naci İlci, İstanbul Maden İhracatçıları Birliği Geçmiş Dönem Başkanı Aydın Dinçer, Ege Maden İhracatçıları Birliği Geçmiş Dönem Başkanı Mevlüt Kaya da yaptıkları konuşmalarda Raif Türk'ün sektöre olan katkılarını ve yardımsever kişiliğini vurguladı.



Raif Türk kimdir?



- Diyarbakır'da dünyaya gelen Raif Türk, çobanlık yaptı, öğretmenlik okudu ancak gazeteci olmaya karar verdi.
- 1980'lerde Anadolu Ajansı Güneydoğu Bölge Müdürlüğü yaparken cunta tarafından sakıncalı bulunarak Bursa'ya sürüldü.
- 87'de Diyarbakır'a dönerek Kulp'ta şehrin ilk mermer ocağını açtı.
- Mermercilik o yıllarda para getirmediğinden Cumhuriyet gazetesinde çalışmaya başladı.
- 89'da Diyarbakır Ticaret Odası basın danışmanlığını üstlendi ve "GAP'ta Diyarbakır" isimli bir dergi çıkardı.
- 1992'de, Özgür Gündem'in Diyarbakır temsilciliğine başladı.
- 1995'te gazeteciliği Evrensel'de sürdürürken Diyarbakır Mermer İnşaat Sanayi ve Ticaret şirketini (DİMER) tekrar canlandırdı.
- Uzun yıllar gazetecilik yaptıktan sonra tamamen madencilik sektörüne girdi.
- Sektöre yedi çeşit taş ve iki fabrika kazandırdı.
- Raif Türk, Diyarbakır'da madencilik sektörünün önemli isimlerindendi.
- Türk aynı zamanda Türkiye Mermer Doğaltaş ve Makinaları Üreticileri Birliği (TÜMMER) başkanıydı.

Dostlarıyla yüzü her zaman gülerdi

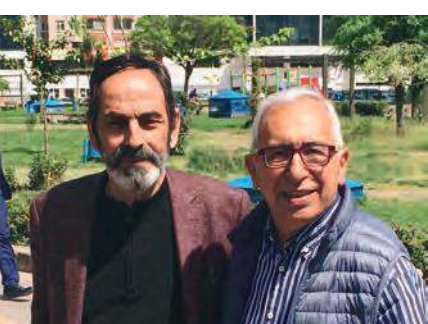



STONEIUM

www.stoneium.com



+90533 743 81 68

info@stoneium.com

Konak Mah. Yahya Kemal Cad. No:26/106 15300 Bucak/Burdur **TURKEY**

Madende 'Avrupa Modeli' Önerisi

İtalya'da tarım ve madenciliğin bir arada; Bir yandan madencilik yaparken diğer taraftan da tarımsal üretimi sürdürüyorlar.



Gelişen teknoloji, yükselen hayat standartları ve sürdürülebilir gelecek için yapılan çalışmalar, madenlere olan ihtiyacı her geçen gün artırıyor. Tarımdan gıdaya, sanayiden sağlığa kadar her alanda kullanılan madenlerin, daha yaşanabilir bir dünya için şart olduğuna dikkat çeken Türkiye İhracatçılar Meclisi (TİM) Maden Sektör Kurulu Başkanı ve İMİB Yönetim Kurulu Başkanı Rüstem Çetinkaya, madencilik üzerinden oluşturulmaya çalışılan algıyı değiştirmek ve ülkeye daha fazla katkı sağlamak için çalışmalarını sürdürdüklerini ifade etti.

Özellikle madencilik konusunda gelişmiş ülkelerdeki maden sahalarını yerinde inceleyerek, burada yapılan çalışmaları kamuoyuna aktardıklarını dile getiren Çetinkaya, son olarak İtalya'nın Bari şehrinde yaptıkları saha ziyareti hakkında değerlendirmelerde bulundu. Avrupa Birliği üyesi İtalya'da tarım ve madenciliğin bir arada ve birbirlerine en ufak bir etkisi olmadan yapılabildiğine vurgu yapan Çetinkaya, "Şehrin ve toplumun ihtiyaçları doğrultusunda karşılıklı analizlerle hem ekolojik dengeyi hem de ekosistemi gözetiyorlar. Bir yandan madencilik yaparken diğer taraftan da tarımsal üretimi sürdürüyorlar." dedi.

'TÜM KESİMLERLE BİR ARAYA GELMEK İSTİYORUZ'

İtalya Bari'de zeytin ya da üzüm bahçeleriyle maden sahalarının birbirlerinin yanı başında yer aldığını dile getiren Rüstem Çetinkaya, "Ancak, ülkemizde zeytin bahçelerinin 3 kilometre yakınında bir maden sahasının açılması mümkün değil. Buradan 'Madenciler, zeytin bahçelerinde maden aramak istiyor' algısı çıkmasın. Ne böyle bir talebimiz ne de hayalimiz var. Biz, sadece ülkemizde kurallar dahilinde madencilik faaliyetlerini yürütmek istiyoruz. Mevzuat dışı engellerle karşılaşmadan, toplumla mutabakat halinde ve tüm kesimlerle bir araya gelerek 'nasıl bir madencilik?' konusunu konuşmak, ülkemiz için faydalı olmak istiyoruz." dedi. Bari'de ziyaret edilen maden sahalarında oluşan artıkların görülmediğini çünkü, onların ekonomiye kazandırılarak bertaraf edildiğine dikkat çeken Çetinkaya, sözlerini şöyle sürdürdü: "Çünkü, İtalya'da ihtiyaçlar doğrultusunda oluşturulan plana göre, mermer ocaklarından çıkan pasalar değerlendiriliyor. İtalya maden sahası ziyaretimizdeki amacımız da bunu göstermekti."

'OLUŞACAK ARTIĞI EKONOMİYE KAZAN-DIRMAK İSTİYORUZ'

Türkiye'de maden sahalarında ortaya çıkan artığın nasıl değerlendirildiğine yönelik değerlendirmeler yapan Rüstem Çetinkaya, yaşanan durumu bir örnekle açıkladı. Çetinkaya, "Bilecik'te bulunan mermer ocağımızda, mermer çıkarılması işlemi sonrasında ortaya bir artık çıkıyor. Burada, herhangi bir kimyasal ya da farklı bir şey kullanılmıyor. Ortaya çıkan artık, maden sahasının çevresinde mevzuatla belirlenen alanlara dökülüyor. Oluşan artığın büyüklüğü maden sahasına göre değişiyor. Kendi maden ocağımızda yıllık 700-800 bin ton artık ortaya çıkıyor. Bulduğum konum gereği sektöre ve ülkeye örnek olmak için bu artığın bertaraf edilmesi adına bir çalışma yapmak istedim. Çünkü maden sahasında ortaya çıkan artık çimento fabrikalarında, agrega ve kireç tesislerinde kullanılabilir. Hatta, bir kireç tesisi, maden sahamızdan çıkan artığın 400 bin tonunu almak istedi. Oluşan artık büyük kayalar halinde olduğu için küçük parçalar haline getirilmesi gerekiyordu. Bunun için 20 milyon TL yatırımla toz basmalı bir konkasör, yani kayaçları ufaltacak bir tesis kurmak istedik. Şu anda hiçbir harcama yapmadan belirlenen alanlara döktüğümüz artığı yatırım yaparak bertaraf etmeyi seçtik. Yani, bizim artığımız İtalya'daki örnekleri gibi başka bir tesisin girdisi olacaktı. Ancak, zeytin kanunu bu tesisin kurulmasının önünde engel oluşturdu." dedi.

'AÇIK ÇAĞRI YAPIYORUM: BİRLİKTE YAPALIM'

Yapılan çalışmanın ardından maden sahasına 700 metre mesafede bir zeytin bahçesi olduğunu öğrendiklerini dile getiren Rüstem Çetinkaya, "Öyle bir zeytin bahçesi olduğunu bilmiyorduk. Özetle, 'Maden sahasında oluşan artığı dökmeye devam et ama bertaraf edip, başka bir sanayi alanında girdi olarak kullanma' durumu ortaya çıktı. İşin

garip tarafı maden sahamızın hemen yanı başında yer alan çimento tesisine de bu artığı veremiyoruz. Onlar da bizim artığımız olan taşı elde etmek için başka bir sahadan bu taşı çıkarıyor. Kireç tesisi de bu ürünü maden sahalarından almadığı için o da başka bir sahadan bunu çıkarmaya çalışacak. Sadece bununla da sınırlı kalmıyor. Double yollar yapılırken de bu malzemeye ihtiyaç var, baraj yapılırken, asfalt yapılırken, beton santrali yapılırken de." ifadelerini kullandı.

"Biz, bu projeyi hazırlayacağız ve bir açık çağrı yapıyoruz." diyen Rüstem Çetinkaya, sözlerini şöyle sürdürdü: "Diyoruz ki, eğer çevre kuruluşları samimiyse gelsinler bu projeyi, beraber yapalım. Projemizi Avrupa'daki, İtalya'daki örnekleri gibi tarımı ve çevreyi önceleyerek hayata geçirmek istiyoruz. Eğer madenlere karşı herkes samimiyse, eğer ortak amacımız tek bir ağacın dahi zarar görmemesiyse bu projeyi hep birlikte yapalım."

'MADENE RUHSATLI ORMANLIK ALAN BİNDE 3,9'DUR'

Türkiye'de 26 milyon hektar orman alanı olduğunu, bunların önemli bir kısmının da koruma alanı içinde yer aldığını ifade eden Rüstem Çetinkaya, şunları söyledi: "Türkiye'de 101 bin hektar alan madenlere ruhsatlıdır. Bu da orman alanlarının binde 3,9'udur. Bu oranın tamamı aslında ormanlık alan değildir. Orman statüsündedir ancak, bunun yarısına yakını orman vasfında değildir. Öte yandan yangınlar nedeniyle son 12 yılda kaybedilen ormanlık alan 226 bin hektardır. 137 bin hektar ormanlık alan enerji faaliyetleri için kullanılırken, 57 bin hektar ormanlık alan savunma için kullanılır. Ulaşım faaliyetleri çerçevesinde kullanılan ormanlık alanın boyutu ise 52 bin hektardır. Enerjiye, savunmaya ve ulaşım tahsis edilen ormanlık alanların geri dönüşü yoktur. Enerji ve

'KURALLAR BELLİ VE TANIMLI'

Madencilerin yaptığı tüm çalışmaların tanımlı olduğuna dikkat çeken İstanbul Maden İhracatçıları Birliği (İMİB) Başkan Yardımcısı Eyüp Batal, "Türkiye'nin madenleri çıkarılmasın' diyen bir kesim var. Ancak, biz bunu kabul etmiyoruz. Çünkü Türkiye, madenlerini çıkarmak ve ekonomiye kazandırmak zorunda. Bir ülkenin gelişmesi ve kalkınması için madenler olmazsa olmazdır. Biz, yönetime geldiğimizden beri diyoruz ki: 'Madencilik çevreyle, tarımla, ekosistemle, ekolojile nasıl uyumlu yapabiliriz?

Hep birlikte oturalım, konuşalım.' Mermer artıklarıyla ilgili durum da bu iş birliğinin yapılabileceği noktalardan bir tanesi. Madenciler olarak biz toplumun tüm kesimleriyle bir masa etrafına oturup gerçekleri konuşmak istiyoruz. Bazı kesimler bizim hiçbir kurala uymadan dağlarda çukurlar açtığımızı, pasalar yarattığımızı, ağaç kestığımızı düşünüyor.

Ancak, biz kuralları belli olan tanımlı bir iş yapıyoruz. Bu kurallardan en ufak bir sapma yapmaya kalkarsak da ciddi anlamda cezalarla karşı karşıya kalıyoruz." ifadelerini kullandı.

'ÇED GEREKLİ DEĞİLDİR' YANLIŞI

İstanbul Maden İhracatçıları Birliği (İMİB) Yönetim Kurulu Üyesi Funda Bekişoğlu da alınan ÇED raporları hakkında değerlendirmelerde bulundu. Bekişoğlu, "Madenler ve madenciler hakkında doğru bilinen birçok yanlış var. Bunların en başında ise 'ÇED gerekli değildir' konusu geliyor. Kamuoyu devreye



alınacak yatırımlarla ilgili 'ÇED gerekli değildir' başlıklı haberlerle karşı karşıya kalıyor. Bu tarz 'ÇED gerekli değildir' başlıklı haberlerin bir kısmını ise maden yatırımları oluşturuyor. Ancak, bu haberler gerçeği yansıtmıyor. Çünkü ÇED raporu almayan bir yatırımcı en ufak bir işlem yapamaz, o maden sahasına adım bile atamaz. 'ÇED'e gerek olmadan madenler devreye alınıyor' gibi bir algı oluşturuluyor. Biz de bu yanlış düzeltmek istiyoruz." dedi.

SONMAK
Diamond Tools

Dünyanın En Önemli Üreticileri ile
Marble İzmir Uluslararası Doğaltaş ve Teknolojileri
Fuarı'nda
Buluşuyoruz!

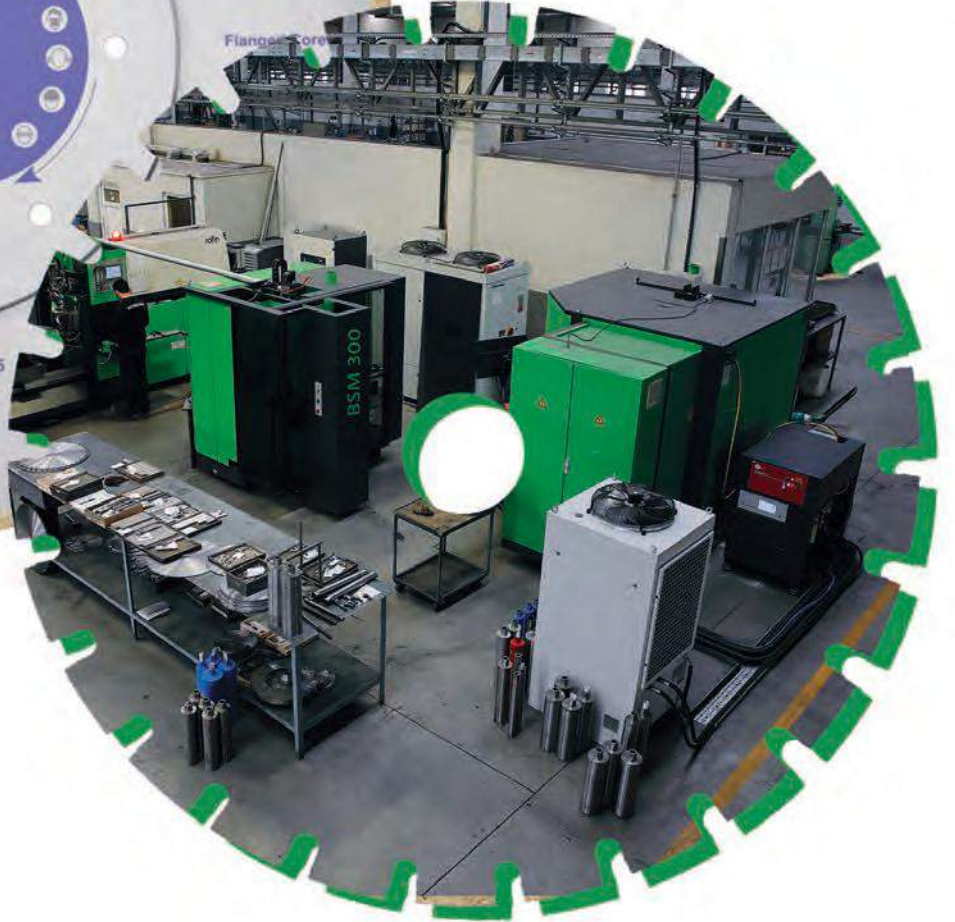

SEKTÖRDE HEDEF

29. MARBLE İZMİR

28. Marble İzmir Fuarı; alım heyeti programları, Türkiye ve dünyanın dört bir yanından katılımcı ve ziyaretçileri, sağladığı ticaret hacmiyle sektöre umut oldu

150 bin metrekareyi aşan sergi alanında, 1015 katılımcıyla gerçekleşen, milyon dolarlık anlaşmalarının yapıldığı fuarı, 148 ülkeden 9 bin 56'sı yabancı olmak üzere toplam 79 bin 153 kişi ziyaret etti.

28.'si gerçekleştirilen doğal taş sektörünün en büyük küresel buluşması Marble İzmir Uluslararası Doğaltaş ve Teknolojileri Fuarı, sektörü fuarizmir'de ağırladı. Yeni eklenen alanlarla birlikte 150 bin metrekareyi aşan sergi alanında, 1015 katılımcıyla gerçekleşen, milyon dolarlık anlaşmalarının yapıldığı fuarı, 148 ülkeden 9 bin 56'sı yabancı olmak üzere toplam 79 bin 153 kişi ziyaret etti. Sektör, 17 - 20 Nisan 2024 tarihleri arasında düzenlenecek 29. Marble İzmir'i beklemeye başladı.

İzmir Büyükşehir Belediyesi ev sahipliğinde, İZFAŞ tarafından düzenlenen Marble İzmir Uluslararası Doğaltaş ve Teknolojileri Fuarı, sektöre katkı sağlamaya, Türk doğal taşının dünyaya açılan kapısı olmaya devam ediyor.



Doğal taşın her haline ve makinelere ev sahipliği yapan 28. Marble İzmir Fuarı; alım heyeti programları, Türkiye ve dünyanın dört bir yanından katılımcı ve ziyaretçileri, sağladığı ticaret hacmiyle sektöre umut oldu. Fuarda, blok ve işlenmiş taş, tasarımlar ve makinelere kadar pek çok ürün grubu alıcılarını bulurken Marble İzmir, 2022'de 2 milyar dolarlık ihracat hedefini aşan doğal taş sektörüne, yeni hedeflere ulaşması için katkı sağlamaya, yeni ticaret fırsatları yaratmaya devam etti.



Fuarizmir'in A,B,C ve D holleri ile açık rasyonla gerçekleşti. Doğal taş, işlenmiş ve yarı işlenmiş taş, mermer makineleri, iş makineleri ve sarf malzemeler gibi ürün gruplarının sergilendiği fuar; 135'i yabancı 880'i yerli toplam 1015 katılımcıyı, 148 ülkeden 9 bin 56'sı yabancı olmak üzere toplam 79 bin 153 profesyonel ziyaretçi ile buluşturdu.

Bu yıl ilk kez özel olarak hazırlanan mobil uygulaması ile dünyanın dört bir yanından

makine alanlarıyla da dikkat çekti. 500'e yakın makinenin sergilendiği fuarda, ürünler değişen fiyat aralığında alıcı buldu. Milyon dolarlık satışlara imza atan makine sektörü temsilcileri, fuarda kurulan iş birlikleriyle satışların yıl boyunca devam edeceğini belirtti.

Alım Heyetleri İle Ticaret Köprüsü

Ticaret Bakanlığı'nın ihracata yönelik des-



tekleriyle Ege Maden İhracatçıları Birliği, İstanbul Maden ve Metaller İhracatçı Birlikleri, Batı Akdeniz İhracatçıları Birliği, Denizli İhracatçıları Birliği ile ortak yürütülen dört farklı alım heyeti programı kapsamında hedef ülke olarak belirlenen; Amerika Birleşik Devletleri, Birleşik Krallık, Belçika, Almanya, İtalya, Hollanda, Hindistan, Polonya, İsrail, Kazakistan, Özbekistan, Bahreyn, Mısır, Ürdün, Birleşik Arap Emirlikleri,

sanal olarak da ulaşılabilen fuar, çok yoğun ilgi görürken katılımcı ve ziyaretçi açısından sektörün lokomotifi oldu.

Blok taş alanındaki farklı renk ve desenlerde bin 500'e yakın doğal taşın daha fuar başlamadan satıldığı ve yeni anlaşmalara imza atılıp siparişlerin alındığı fuar, sektöre milyonlarca dolar değerinde ticaret hacmi sağladı. Fuar, doğal taşın yanı sıra son teknoloji ürünlerin sergilendiği



Suudi Arabistan, Umman, Filistin, Katar, Kuveyt ve Azerbaycan'dan yüzlerce yabancı müşteri ağırlandı. Fuar süresince düzenlenen B2B görüşme programları ile de katılımcı firmaların müşteriler ile hızlı ve etkili biçimde görüşmesi sağlandı.

Marble İzmir'in Katkısı İle Doğal Taş İhracatındaki Başarı Hikayesi Devam Edecektir

Fuara gösterilen ilgiden çok memnun olduklarını belirten İZFAŞ Genel Müdürü Canan Karaosmanoğlu Alıcı, "Dünyanın en büyük doğal taş fuarlarından Marble İzmir, her yıl olduğu gibi bu yıl da dünya doğal taş ticaretinde ülkemizin gücünü temsil etmeye, dünyanın trendlerini belirlemeye ve sektörü İzmir'de dünyayla buluşturmaya devam etti. Fuar ile birlikte yıllar içinde doğal taş ihracatı önemli bir artış gösterdi, öyle ki fuarımızın ilk yılında 77 milyon dolar olan doğal taş ihracatı, aradan geçen 28 yılda 28 kata yakın arttı ve 2 milyar doları geçti. Ülkemizin bu alandaki potansiyelini daha da geliştirmek ve sektörümüzü yeni pazarlara açmak için çalışmalarımızı aralıksız sürdüreceğiz. İnanıyorum ki Marble İzmir'in de katkılarıyla Türkiye'nin doğal taş ihracatındaki başarı hikayesi devam edecektir" dedi. Fuarın her yıl kendi rekoru-

nu kırarak ilerlediğini dile getiren Alıcı, "Bu yıl 148 ülkeden ve ülkemizin dört bir yanından 79 bini aşkın profesyonel ziyaretçiyi ağırladık. Önümüzdeki yıl da fuarımızın geçmiş yıllardan daha büyük bir ticaret hacmi yaratmasını ve çok güçlü bir ihracat potansiyeli oluşturmasını bekliyo-



*İZFAŞ Genel
Müdürü Canan
Karaosmanoğlu
Alıcı,*



bağlamda, tüm fuar paydaşlarımıza gösterdikleri destek ve iş birliği için teşekkürlerimi sunuyorum. Fuar alanımızın büyümesi ve fuar paydaşlarımızla olan sağlam ilişkilerimiz sayesinde, gelecek fuarlarımızın daha da heyecan verici ve başarılı olacağına, Türkiye'nin doğal taş sektörünün uluslararası alanda daha da güçleneceğine inancım tam" diye konuştu.

Özgün Tasarımlar Ödüllendi-

ruz. 150 bin metrekareyi aşan fuar alanımız, bu yıl olduğu gibi gelecekte daha da büyüyecek ve gelişecektir. Fuara olan ilgi ve talep, doğal taş sektörünün uluslararası platformlarda daha da güçlenmesini sağlayacak, Türkiye'nin bu alanda liderliği ni pekiştirecektir.

Ayrıca, özellikle vurgulamak istiyorum ki Marble İzmir'in başarısında, her daim verdiği destekle İzmir Büyükşehir Belediye Başkanımız Tunç Soyer başta olmak üzere her zaman iş birliği içinde çalıştığımız fuar paydaşlarımızın büyük katkısı bulunuyor. Sektör dernekleri, odalar, ihracatçı birlikleri, sivil toplum kuruluşları, iş birliği içinde çalıştığımız tüm paydaşlarımız, fuarın gelişimi ve düzenlenmesi konusunda bize önemli katkılar ve öneriler sunuyor. Bu



r i l d i .

Genç tasarımcıların doğal taş kullanarak oluşturdukları özgün projelerle katıldığı 5. Uluslararası Değişik Doğal Taş Tasarım Yarışması ödülleri de fuar kapsamında sahiplerini buldu. Yarışmaya, 15 ülkeden genç tasarımcı adayları doğal taş kullanarak oluşturdukları toplam bin 72 özgün projeye katıldı. Tasarımcıların, jüri değerlendirmesi sonucu finale kalan 28'i, sektörün yenilikçi firmaları tarafından hayata geçirildi ve ödül kazananlar 28. Marble İzmir'de belli oldu. Elif Karaca "Slope" projesiyle birinci, Elif Karaca "Slope" projesiyle birinci, Emine Kutlu "Kandil" tasarımı ile ikinci, Nihal Soykan "Muji" projesiyle üçüncülük ödülünü aldı.





Kent Ekonomisine Katkı Sundu

Fuarın öncesinde kentte başlayan hareketlilik, Marble İzmir döneminde de devam etti. Yurt içi ve yurt dışından gelen katılımcılar ile ziyaretçiler, günler öncesinde otellerde rezervasyonlarını yaptırdı ve İzmir otellerinde fuar sürecince doluluk oranları maksimum seviyeye ulaştı. Fuar, konaklama, yiyecek, ulaşım gibi sektörler için katkısının yanı sıra istihdam olanakları gibi sağladığı toplumsal faydalarla da dikkat çekti.

T.C. Ticaret Bakanlığı himayelerinde, İzmir Büyükşehir Belediyesi ev sahipliğinde İZFAŞ tarafından düzenlenen Marble İzmir Uluslararası Doğaltaş ve Teknolojileri Fuarı; Küçük ve Orta Büyüklükteki İşletmeleri Geliştirme ve Destekleme İdaresi Başkanlığı (KOSGEB), Türkiye Mermer Doğaltaş ve Makinaları Üreticileri Birliği (TÜMMER), İstanbul Maden İhracatçıları Birliği (İMİB), Ege İhracatçı

Birlikleri (EİB), Ege Bölgesi Sanayi Odası (EBSO), İzmir Ticaret Odası (İZTO), İzmir Ticaret Borsası (İTB), Denizli İhracatçıları Birliği (DENİB), Batı Akdeniz İhracatçıları Birliği (BAİB) tarafından desteklendi.



ULTRA™

STONE COLLECTIONS

B E I G E

"Best Beige Collection in Turkey"



CONTACT

www.ekincioglumarble.com.tr
info@ekincioglumarble.com.tr
+90 (505) 999 0090

assurance of
EKINCIOGLU®
MINING INDUSTRY INC. 

powered by
SEHA GROUP
CONSTRUCTION AND STONE 



AROCK MOBİLİZE HİDROLİK DELİCİ - MOTODRILL

TECHNICAL SPECIFICATIONS

System Main Motor	70 HP Diesel Engine
Drilling Electric Motor	18,5 Kw 1500 Rpm
Movement Speed	3 km/hr By Hydraulic Motors
Movement Force	By Hydraulic Motors With Three Wheel
Rotation Motor	400 cc White
Drilling Capacity	Vertical, Horizontal, Left and Right From Every Angle

Driller can move by using the diesel engine connection hydraulic pump at 3 km/hr speed by wheel hydraulics. After movement, during the hole drilling machine fixing by hydraulic pistons from each side and made fixed position. Drilling can do by diesel engine or electric motor together.

Main bom can drill right or left position by using CER to operate positioning at horizontal drilling.



ARIMAN MAKİNA, İMALAT, TİC. LTD. ŞTİ.

Merkez: İvedik Org. San. Böl. Arı San. Sit. 1473 Sk. (Eski 690.Sk.) No:94 06370 Ostim-ANKARA
Tel: (0.312) 394 10 84 Pbx (4 Hat) - Fax: (0.312) 394 10 88

Şube: Ankara Asfaltı Üzeri No:136/A Kocabaş-DENİZLİ
Tel: (0.258) 814 61 94 - Fax: (0.258) 814 55 87

www.arimanmakina.com | ariman@arimanmakina.com



KÖPRÜLÜ KESME MAKINASI

- ✓ Düşük elektrik tüketimi
- ✓ Kontaktör yanması yok
- ✓ Otomatik kesim sonlandırma
- ✓ Yavaş kesim başlangıcı
- ✓ Motor devrini ayarlayabilme

30 m²/s
Muğla
Beyazı

- ✓ Low electric consumption
- ✓ No contactor burn
- ✓ Automatic cutting termination
- ✓ Slow cut starting
- ✓ Able to adjust the speed of motor



75 kw / 100 HP

Opsiyonel Hidrolik
Piston
Hydraulic Piston

Hidrolik
Ayakla
Pozisyonlandırma

25 cm
Sağa-Sola
Hareket

2 İKİ İNVERTÖRLÜ
DOUBLE INVERTER

Smart Ampheremeter- Inverter Combination

TEKNİK ÖZELLİKLER

Çalışma Açısı / Working angle	180 derece
Ana Kasnak Çapı / Wheel diameter	800 – 1000 mm
Ana Elektrik Motoru / Main Motor	75 kw 50 hz 1000 devir / Dk
Makina Hareketi / Movement Capacity Wheel Positioning	2 Adet hız kontrol cihazı kombinasyonu ile kremiyer sistemi
Ana Kasnak Pozisyonlandırılması / Positioning	Elektrik motoru ve redüktör sistemi / Gear box
Tel Çevirme Uzunluğu / Capacity	110-130 m

ARIMAN MAKİNA, İMALAT, TİC. LTD. ŞTİ.

Merkez: İvedik Org. San. Böl. Arı San. Sit. 1473 Sk. (Eski 690.Sk.) No:94 06370 Ostim-ANKARA
Tel: (0.312) 394 10 84 Pbx (4 Hat) - Fax: (0.312) 394 10 88

Şube: Ankara Asfaltı Üzeri No:136/A Kocabaş-DENİZLİ
Tel: (0.258) 814 61 94 - Fax: (0.258) 814 55 87

www.arimanmakina.com | ariman@arimanmakina.com

Doğal taşın dünyaya açılan kapısı Marble İzmir büyük ilgi gördü

KATILIMCILARDAN DEĞERLENDİRME

Katılımcılar, fuarı değerlendirerek, Marble İzmir'in kendileri için dünyaya açılan kapı ve ihracatın başlama noktası olduğunu dile getirdi.

Türkiye doğal taş ihracatının can damarı Marble İzmir Fuarı, sektörü, 26-29 Nisan 2023 tarihleri arasında fuarizmir'de ağırladı. Katılımcılar, fuarı değerlendirerek, Marble İzmir'in kendileri için dünyaya açılan kapı ve ihracatın başlama noktası olduğunu dile getirdi.

İzmir Büyükşehir Belediyesi ev sahipliğinde, İZFAŞ tarafından bu yıl 28. kez düzenlenen Marble İzmir Uluslararası Doğaltaş ve Teknolojileri Fuarı, doğal taşın her haline ve makinelere ev sahipliği yaptı. Renk ve desen çeşitliliği ile tüm ihtiyaçları karşılayan fuarda blok, işlenmiş taş, tasarımlar ve makinelere kadar pek çok ürün grubu alıcılarını buldu. Marble İzmir, bir kez daha dünyada 15 milyar metreküp olan doğal taş rezervlerinin yüzde 33 oranla 5.1 milyar metreküpüne sahip Türkiye'nin dünyaya açılan kapısı oldu ve sektör için yeni ticaret fırsatları yaratmaya devam etti.

Fuar katılımcıları, Marble İzmir'i değerlendirerek, bu fuarla birlikte sektörde pandeminin izlerinin silindiğini ve gösterilen ilgiden memnuniyet duyduklarını ifade etti.



Erdoğan Akbulak - Silkar Madencilik

"30 yıldır bu sektördeyiz. Özellikle Kovid sonrasında demek ki insanlarda bir açlık oluşmuş ki yoğun görüyorum ilgiyi. Burada iş bağlamak çok kolay değil. Daha sonra takip edip değerlendirmek ve satışa dönüştürmek önemli. Bazı ülkelerden daha yoğun ziyaretler var. Dikkatimi çeken bir konu da bu yıl İZFAŞ, Amerika Birleşik Devletleri'nden (ABD) 25 mimar getirmiş, yerinde bir hareket. Gelen mimarlar, deneyimli ve taşı da iyi kullanan mimarlık ofislerinin yöneticileri. Onların ilgisini de çektik. Yenilikçi ürünlerimizle de ilgilendireler. Bunun devam etmesi lazım. Uluslararası Değişik Doğal Taş Yarışması'nın geldiği noktayı da ilk günden bu yana içinde yer alan bir firma olarak, gururla izliyoruz"



Mehmet Hikmet Çelikkol - Çelikkol Mermer

"Dünyanın çoğu yerine ihracat gerçekleştiriyoruz. Marble İzmir Fuarı bizim aynamız. İzmir fuarı dünyanın en büyük fuarlarından biri. Dünyanın her ülkesinden ziyaretçi geliyor. Hep burada olmak istiyoruz. Burada olduğunuz zaman dünyaya açılıyorsunuz. Bu işlere başladığımızda Marble İzmir Fuarı sayesinde dünyaya açıldık. Bu fuar ihracatın başlama noktalarından biri. Pandemi sonrası bu yıl ilgi çok iyi, beklediğimizin çok üstünde"



Hüseyin Şehitoğlu - Delta Mermer

"Yaklaşık 30 yıldır sektördeyiz ve 51 ülkeye ihracat yapıyoruz. Uzun yıllardır fuarda yer alıyoruz. 1997 yılından bu yana iyi bilen biri olarak söylüyorum, bu fuar sektördeki dünyanın en büyük fuar organizasyonlarından biri. Bunda emeği geçen tüm İZFAŞ ekibine çok teşekkür ederiz. İlgi çok yoğun, fuar, katılımcı ve ziyaretçi açısından sektörün lokomotifi oldu. İzmir Büyükşehir Belediye Başkanı Sayın Tunç Soyer, danışma kurullarında biz sektör temsilcileriyle bir araya gelerek istişare ettiği için fuarda hep beraber hareket ediyoruz. Çok memnunuz fuardan ve organizasyondan. Pandemi dönemindeki o boşluğu kesip atabilirsiniz bu fuarla. İlgi, sektörün kaldığı yerden devam edeceğini gösteriyor"



Çetin Apa - Kömürcüoğlu Mermer

"43 yıllık bir firmayız ve üretimimizin yüzde 80'ini ihraç ediyoruz. Özellikle ABD, Avrupa ve Avustralya'ya ihracatımız var. Bugüne kadar olan bütün fuarlara katıldık. Son iki yıla göre çok kalabalık. Pandeminin etkileri kalkarak, buluşmaya, talebe neden olmuş görünüyor. Stantlarda sohbet eden, taşla, fiyatla ilgili konuşmaların olduğunu görüyoruz. En sevindirici durum bu. Alım heyetleri, tasarımcı yarışmaları da fuara katkı sağlıyor"



Fatih Öztürk – FMK

“Dünyadaki diğer fuarlara göre çok daha rahat ettiğimiz bir fuar organizasyon anlamında. Fuar başladığında 70 milyon dolar seviyesinde olan sektörümüz, bugün 2,5 milyar dolara ulaşıyor. Bunun için fuarlar en büyük katkı sağlayan alanlar. Ziyaretçilerin ilgisinden çok memnunuz. En yoğun ilgi bu yıl oldu. Geçtiğimiz yıllara göre, muazzam bir yabancı portföyü oluştu. Farklı olarak Libya, Tayvan gibi ülkelerden gelenler var”



Melike Alpay Özmen - Alpay Mermer

“27. yılımız ve her yıl olduğu gibi bu yıl da fuardayız. Katılım ve gösterilen ilgi yoğun, umarız uzun vadede iş birliklerine döner, uzun soluklu faydalı olacağına inanıyorum”



Özerhan Tokman - Nature Stone

“Çok uzun yıllardır katılıyoruz ve çok önemli bir fuar bizim için. Marble İzmir dünyada da çok önemli bir yere sahip. Her yıl daha farklı, daha yeni ve mermerle neler yapılabileceğini gösterebileceğimiz bir proje ile fuarda yer alıyoruz. Bu yıl da Yüzüklerin Efendisi konsepti ile katıldık. Birçok karakterin mermer heykelleri standımızda yer alıyor. Hem heykellere hem de ürünlerimize büyük ilgi var. Geçen yıla oranla çok daha hareketli geçti”

Doğal taşların sanatsal formları da sergilendi

Fuarda, doğal taşın sanatsal formları da sergilendi ve ziyaretçilerden büyük ilgi gördü. Tolkien'in Yüzüklerin Efendisi adlı fantastik edebiyat serisinden uyarlanarak çekilmiş film üçlemesindeki karakterlerin heykelleri, orijinali Hatay Arkeoloji Müzesi'nde yer alan Dionysos ile Ariadne mozağının reproduksiyonu, Fransız ressam William Adolphe Bouguereu'nun Müzik ve Edebiyat isimli eserinin çeşitli renkte binlerce parça mermer kullanılarak yapılan mozaik reproduksiyonu, farklı türde heykeller, üç boyutlu tablolar, süs ve mutfak eşyaları, aksesuarlar büyük ilgi çekti.



Düzce Watch Castle

EROL / **MARBLE**

www.erolmarble.com



MERMERİN LİDERİ VERİMLİLİĞİN ADRESİ

ASCENDUM MAKİNA MARBLE 2023'TE YENİ NESİL MAKİ- NALARINI TANITTI

28'incisi düzenlenen Marble İzmir Uluslararası Doğaltaş ve Teknolojileri Fuarı'nda her sene olduğu gibi ASCENDUM Makina rüzgârı esti. Mermer ocaklarında fark yaratan Volvo EC480E paletli ekskavatör, Volvo L220H lastikli yükleyici ve Metso Lokotrack® LT1213™ primer darbeli kırıcı ürünlerini ziyaretçilerin beğenisine sunan ASCENDUM Makina, önceliğin her zaman sürdürülebilirlik ve saha verimliliği olduğunu sektöre gösterdi.

Dünyanın en büyük mermer ve doğal taş fuarlarından biri olarak gösterilen ve bu yıl 28'incisi düzenlenen Marble İzmir Uluslararası Doğaltaş ve Teknolojileri Fuarı, 26-29 Nisan 2023 tarihleri arasında Türkiye'nin en büyük fuar alanlarından biri olan fuarizmir'de gerçekleştirildi. Bu yıl rekor ziyaretçiye ulaşarak 150 bin metrekareyi aşan sergi alanında, 1000'den fazla katılımcıyla gerçekleşen fuarda sektörün önde gelen firması ASCENDUM Makina'nın standı ilgi odağı oldu.

“Mermerin Lideri” konseptiyle ses getiren ürünlerini tanıtan ASCENDUM Makina, mermer sektörünün ilk tercihlerinden olan Volvo EC480E paletli ekskavatör, Volvo L220H lastikli yükleyici ve Metso Lokotrack® LT1213™ primer

darbeli kırıcı ürünlerini ziyaretçilerin beğenisine sundu.

Daha etkili, daha verimli ve daha akıllı

Mermerin Lideri Volvo İş Makinaları'nın Türkiye distribütörü olan ASCENDUM Makina, Marble İzmir Fuarı'nda adeta gövde gösterisinde bulundu. Yakıt tüketimini azaltmak ve üretkenliği artırmak için tasarlanan verimli ve güçlü bir üretim makinası olan Volvo EC480E paletli ekskavatör, fuarda en çok dikkat çeken makinaların başında geldi. En yeni teknolojilerle donatılan Volvo EC480E paletli ekskavatör aynı zamanda



Volvo'nun benzersiz ECO modu ve yeni elektro-hidrolik kontrol sistemi gibi ileri teknolojik özelliklere sahip.

Fuarın bir diğer gözde makinası yakıt verimliliğinde devrim yaratan

Volvo L220H lastikli yükleyici, güçlü Volvo motor, ikinci nesil OptiShift ve yeni nesil hidrolik sistem özellikleri sayesinde sektörün yıldız ürünlerinden biri olurken, yüzde 15 yakıt verimliliği kazandıran Volvo L220H'nin yeni şanzıman ve aktarma organları ile verimliliği yüzde 10 kadar artırması da en çok tercih edilme sebebi oldu.

Fuar süresince ASCENDUM Makina standında ziyaretçilerin beğenisine sunulan ve mermer sektöründe yarattığı etkiyle tüm zorlukların üstesinden gelen

Metso Lokotrack® LT1213™ primer darbeleri kırıcı da fuarın ilgi çeken makinaları arasındaydı.

Uygulamalarda mobilite, yüksek kapasite ve esnekliği bir araya getiren tam donanımlı bir mobil darbeleri kırıcı olan Metso Lokotrack® LT1213™, bir son teknoloji ürünü olarak nitelendiriliyor. Yeni radyal yan konveyör, uzun ana konveyör üzerinde hidrolik kilit sistemi ve besleme bunkerleri duvarları ise LT1213™'te kullanılan inovasyonlardan bazıları.





Verimlilik, güvenlik ve çevre her zaman önceliğiymi.

Marble İzmir Uluslararası Doğaltaş ve Teknolojileri Fuarı'nda gördükleri ilgiden oldukça memnun olduklarını söyleyen ASCENDUM Makina Türkiye Pazarlama Müdürü Serhan Özkan, katılımın yüksek olduğunu belirtti: "Global ölçekte Türkiye'nin mermer sektöründeki yeri düşünüldüğünde Marble İzmir Uluslararası Doğaltaş ve Teknolojileri Fuarı'nın önemi bir kat daha artıyor. Bu anlamda Mermerin Lideri olarak ASCENDUM Makina standına ilginin yüksek olması bizleri çok mutlu etti."

Volvo'nun tasarımlarında önceliğin her zaman verimlilik, güvenlik ve çevreye olan etki olduğunu vurgulayan Özkan, firmanın bütün teknolojik yatırımlarında bu üç konunun dikkate alındığını söyledi: Özkan; "Yeni seri makinaların en önemli özelliği güvenlik ve çevreye olan etkinin en aza indirilmesi. Hem globalde hem de yerelde yapılan bütün yatırımlar sürdürülebilirlik üzerine. Bunun yanında bizler de saha verimliliğini en üst seviyede tutmak için çalışıyoruz. Volvo'nun temel değerlerine bakıldığında da sürdürülebilirlik ve saha verimliliği her zaman ön planda." Dedi.

İMİB 2023 FUAR VE HEYET PROGRAMLARI



21-27 Ocak

Suudi Arabistan
Sektörel Ticaret Heyeti

22-25 Şubat

Vietnam Sektörel Ticaret Heyeti

5-10 Mart

Endonezya-Tayland
Sektörel Ticaret Heyeti

13-16 Mart

Katar Sektörel Ticaret Heyeti

19-21 Mart

2. Suudi Arabistan
Sektörel Ticaret Heyeti

20-23 Mart

İsrail Sektörel Ticaret Heyeti

18-21 Nisan

Coverings 2023 Fuarı

26-29 Nisan

İzmir Alım Heyeti

8-13 Mayıs

Kuveyt-Dubai
Sektörel Ticaret Heyeti

11-15 Haziran

Kanada Sektörel Ticaret Heyeti

13-15 Haziran

Suudi Arabistan Alım Heyeti

18-21 Haziran

Mısır Sektörel Ticaret Heyeti

4-7 Eylül

Singapur Sektörel Ticaret Heyeti

17-23 Eylül

Kazakistan Özbekistan
Sektörel Ticaret Heyeti

26-29 Eylül

Marmomac 2023 Fuarı

8-12 Ekim

Fransa Sektörel Ticaret Heyeti

8-13 Ekim

Meksika Sektörel Ticaret Heyeti

16-20 Ekim

Güney Kore Sektörel Ticaret Heyeti

25-28 Ekim

Bursa Alım Heyeti

4-12 Kasım

Avustralya Sektörel Ticaret Heyeti

28 Kasım-1 Aralık

Kanada Sektörel Ticaret Heyeti



LUCIDA LUNA **new**

OCEAN BLUE **new**



CLASSIC LIGHT TRAVERTINE

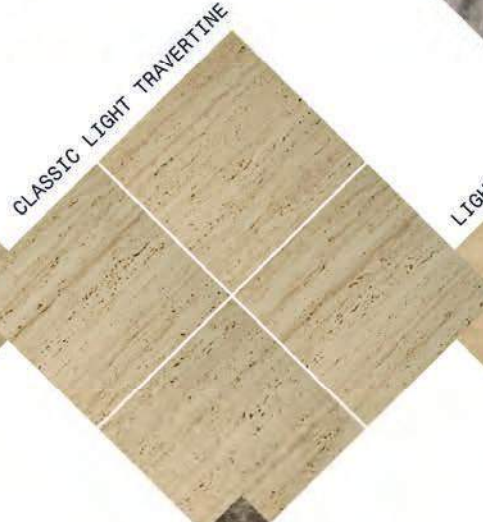

CLASSIC LIGHT TRAVERTINE



LIGHT CROSS CUT TRAVERTINE



NOCHE TRAVERTINE



DARK EMPERADOR

 **PINAR**marble
naturally beautiful surfaces



Ankara Karayolu 10.km İncehisar / Afyonkarahisar | Faks : +90 272 223 45 47 | www.pinarmarble.co
Tel : +90 272 223 45 46 - +90 272 223 58 58 | e-mail : info@pinarmarble.com



İZMİR MERMER FUARI'NA AFYONKARAHİSAR DAMGASI

Doğaltaş sektörünün ana merkezi olarak bilinen Afyonkarahisar sektörün ve dünyanın merkezini korumaya devam ediyor. 28. Marble İzmir fuarına 130 firma ile katılan Afyonkarahisar ziyaretçiler tarafından ilgi gördü.



28. İzmir Marble Uluslararası Doğaltaş ve Teknolojileri Fuarı, törenle açılırken Afyonkarahisar'lı siyasiler, oda başkanları ve temsilcileri ve iş adamları fuar katılımcılarını yalnız bırakmadı. Fuarı ziyaret eden, Milliyetçi Hareket Partisi Afyonkarahisar Milletvekili Mehmet Taytak, Afyonkarahisar Ticaret ve Sanayi Odası Yönetim Kurulu Başkanı Hüsnü Serteser, Afyonkarahisar Sanayici ve İş İnsanları Derneği Yönetim Kurulu Başkanı Kadir Sayın, İscehisar Merciler Derneği Yönetim Kurulu Başkanı

Muharrem Çakmak, ATSO Meclis Üyesi Serkan Güncüçek ve ATSO 5. Meslek Komitesi (Marmercilik Faaliyetleri Taş ve Mermer Ocakları) Üyesi Doğan Şimşek ile birlikte standları ziyaret etti. Fuarı 1000'i aşkın firmanın katıldığı belirtilirken, Afyonkarahisar'ı 130 firma temsil etti.



ATSO Yönetim Kurulu Başkanı Hüsni Serteser, İzmir Mermer Fuarı hakkında değerlendirmede bulunarak "Bu Fuar, Afyonkarahisar'ın doğaltaş mermer konusundaki Türkiye'deki gücünü gösteren en büyük göstergelerden bir tanesidir. Bu bizim bir klasiğimiz, en önem verdiğimiz sektörlerin başında gelmektedir.

Birçok sektörümüz var; onlara da önem veriyoruz ama bu yıllardır ihracatımızı taçlandıran birinci sektör. Geçen sene itibariyle 400 milyon dolarlık ihracat gerçekleştirdik; ihraç kayıtlı satışlarla birlikte 550-600 milyon dolar ihracatımız var. Bu ihracatın 238 milyon doları, yüzde 60'ı mermer ve doğaltaştır. Burada firmalarımızı ilimizi en güçlü şekilde temsil ediyor. Bu bize gurur veriyor. Afyon Türkiye'nin doğal taştaki en önemli şehridir" dedi.





İŞTE AFYONKARAHİSAR'I MERMER FUARI'NDA TEMSİL EDEN FİRMALAR:

1. AA Doğaltaş Pazarlama San. ve Tic. A.Ş.
2. Afyon Boğaz Mermerciler Derneği
3. Afyon Kocatepe Üniversitesi Afyon Meslek Yüksekokulu
4. Afyon Maden Sanayi Ve Ticaret Limited Şirketi
5. Afyon Mermer San. Ve Tic. A.Ş.
6. Afyonkarahisar İscehisar Mermerciler Derneği
7. Alimoğlu Mermer San. Ve Tic. A.Ş.
8. Alimoğlu Tasarım Taahhüt Mermer İnşaat-Sanayi Ticaret A.Ş.
9. Alkamar Mermer Maden İth. İhr. San. Tic. Ltd.Şti.
10. Alpaslan Özarsu Maden İnş. Nak. İhr. Ve İth. Ltd Şti.
11. Aria Stone Mermer Maden San. Tic. Ltd. Şti.
12. Art Blok Doğaltaş San. Tic. Ltd. Şti
13. Ayda Mermer Ve İnş. Tic. Ltd. Şti.
14. Ballat Madencilik San. Tic. Ltd. Şti.
15. Bazalto Madencilik Tarım San.Ve.Tic.Ltd.Şti.
16. Butikmar Mermer San. Sa. Tic. Ltd. Şti.
17. Büyük Avrasya Mad. Mermer San. Ve Tic. Ltd. Şti
18. Cnc Marble Stone
19. Coşkun Mer. Mad. Nak. İhr. San.Tic.Ltd.Şti.
20. Çavdarlar Mermer San. Ve Tic. Ltd. Şti.
21. Çetinkayalar Mermer San. Tic. Ltd. Şti.
22. Decosprit Maden Metal San. Ve Tic. Ltd. Şti.
23. Delfino Mermer Mozaik İnşaat Sanayi Ve Ticaret Ltd.Şti.
24. Delta Mermer Madencilik İnşaat İth. İhr. A.Ş.
25. Demmak Demireller Mak. San. Ve Tic. A.Ş.
26. Demmak Demireller Makina San. Tic. A.Ş. (Deve Kaya Kamyonu)
27. Demmer Demireller Mermer San. Ve Tic. A.Ş.
28. Dervişoğlu Mermer San. Ve Tic. Ltd. Şti.
29. Dudu Arslan Ve Ortakları Adi Ortaklığı
30. Dünya Madencilik Ve İnşaat San. Tic. Ltd. Şti.
31. Efal Maden İnş.Hayv. Akaryakıt Oto Kira. San. Ve Tic. Ltd. Şti.
32. Ekrem Demirel Maden San. A.Ş.
33. Elle Natural Stone Turizm İth.İhr.San.Tur.Ltd.Şti
34. Emek Mermer San. Tic. A.Ş.
35. Emin Demirel Maden Ve Zirai Üretim San. Ve Tic. A.Ş.
36. Epa Marble Mad. San. Tic. Ltd. Şti.
37. Epamarble Madencilik San. Tic. Ltd. Şti.
38. Erdem Mermer Mad. İnş. Nakl. Tur. Gıda Yv. San. Ve Tic. Ltd. Şti.
39. Erey Mad. Mak. İnş. Hayv. San. Tic. Ltd. Şti.
40. Erol Marble Maden San. Tic. Ltd.Şti.
41. Fam-Mer Mermer Granit İşl. Mlz. Mad. İth. İhr. San. Tic. Ltd. Şti.



42. Fimart Mozaik Tasarım Oto. İnş. Taah. . İth. İhr. Tic. San. Ltd. Şti
43. Gacaoğlu Mermer San. Tic. Ltd. Şti.
44. Gençler Mermer San. Ve Tic. A.Ş.
45. Göknur Mermer
46. Göler Makine Rulman San. Tic. Ltd. Şti.
47. Gölgesiz Mermer
48. Güçlü Soket San. Tic. A.Ş
49. Gürmas Gürel Makina Sanayi A.Ş.
50. Halil Öksüz Madencilik İhr. İth. Paz. Ltd. Şti
51. Hartek Mermer Granit İş Mak. Ve Ekip San. Tic. Ltd. Şti.
52. Hasberk Mermer
53. Hasdemirel Mermer San. Tic. Ltd. Şti.
54. Hbb Madencilik Dış Ticaret A.Ş
55. Hsn Mermer İth. İhr. Tic. San. Ltd. Şti.
56. İbrahim Altınpınar Mermer Maden San. Ve Tic. A.Ş.
57. İltaş Madencilik San. Ve Tic. A.Ş.
58. İnfomar Mermer İnş. Nak. San. Tic. A.Ş.
59. İpek Doğal Taş İç Ve Dış Tic. San. Ltd. Şti.
60. İscehisar Belediyesi
61. Kaptanlar Makina Ve Hidrolik San. Tic. Ltd. Şti.
62. Karahisar Doğaltaş Ve Mad. San. Tic. Ltd. Şti.
63. Karaman Doğaltaş Ve Mermer İnş. Nak. San. Tic. Ltd. Şti.
64. Karamehmet Mermer San. Tic. Ltd. Şti.
65. Kar-Mar Mad. İnş. San. Ve Tic. Ltd. Şti.
66. Karmasstone Madencilik A.Ş.
67. King Blue Stone
68. Kocamusaoğlu Mermer
69. Kopturoğlu Mermer & Mozaik San. Tic. Ltd. Şti.
70. Kupontaş Mermer San. Tic. Ltd. Şti.
71. Küçükağa Mermer San Tic. Ltd. Şti.
72. Lale Doğaltaş
73. Lera Doğaltaş San. Tic. Ltd.Şti.
74. Lifestone Mermer San. Tic. Ltd. Şti.
75. Mabella Marble Madencilik Yapı Eleman Ve Tekn. San. Tic. A.Ş.
76. Mahir Stone
77. Martolia Mermer Mad. İnş. San. Tic. Ltd. Şti
78. Mehmet Aygün Mermer İnş. Nak. Tar. Hayv. San. Tic. Ltd. Şti.
79. Mehmet Onyx Mermer San. Ve Tic. Ltd. Şti.
80. Melis Mermer Nak. Mad. Tic. Ve San. Ltd. Şti.
81. Mercan Mermercilik San. Tic. İth. İhr. A.Ş.
82. Mercan Tasarım
83. Modamar Mermer San. İç Ve Dış Tic. Ltd. Şti.
84. Mts Elmas Madencilik San. Ve Tic. Ltd. Şti
85. Musa Kirez Mermer Maden Nak. Harf. İth. İhr.
86. Mücahit Mermer
87. Nakomar Mad. Mer. Ve Enerji San. Tic. Ltd. Şti.
88. Natur Madencilik Mermercilik Nakliyat San. Tic. Ltd. Şti.
89. Nora Madencilik San.Tic.Ltd.Şti.
90. Nurmar Mer. San. Tic. Ltd. Şti.
91. Oğuz Mermer San. Tic. Ltd. Şti.
92. Okaytaş Madencilik Mühendislik İnş. Oto. San. Tic. Ltd. Şti.
93. Orhan Özсарı Mermer San. Ve Tic. Ltd. Şti.
94. Özçelsan Çelik San. Tic. Ltd. Şti.
95. Özermarble
96. Özulaşlar Mermer San. Tic. Ltd. Şti.
97. Palmer Mermer San. Tic. Ltd. Şti.
98. Piano Tile Mermer Madencilik İth. İhr San. Ve Tic. Ltd. Şti
99. Raymer Doğaltaş
100. Saçan Mermer / Erturul Saçan





101. Salihoğlu Mermer
102. Sd Natural Stone - Mevlüt Demir
103. Sesemak Mermer Mak. San.Tic.Ltd.Şti
104. Sesemar Mermer Mad. İnş. Nak. San. Ve Tic. Ltd.Şti.
105. Star Marble Plastik Nak. İth. İhr. San. Tic. Ltd. Şti.
106. Şahin Kardeşler Elektrik Ve Mermer San. Taah. Ve Tic. Ltd. Şti.
107. Şenler Mermer San. Ve Tic. A.Ş.
108. Şenmer Mermer İth. İhr. Nak. Hay. San. Ve Tic. Ltd. Şti.
109. Şentaş Marble Madencilik San. Tic. Ltd. Şti.
110. Şimşekler Doğaltaş Madencilik A.Ş.
111. Şimşekler Dört Mermer Mad. A.Ş.
112. Taş Zamanı Mermer İthalat İhracat San. Tic. Ltd. Şti.
113. Taymandos Madencilik Mermer San. Ve Tic. A.Ş.
114. Temmer Mermer Madencilik İnş. San. Tic. A.Ş.
115. Tesla Mermer Maden San. Ve Tic. Ltd. Şti.
116. Tramertaş Traverten Mermer Sanayi Ve Pazarlama A.Ş.
117. Traverten Depo - Aymar Doğaltaş Mad. Dış Ticaret Ltd. Şti.
118. True Marble Maden San. Tic. Ltd. Şti.
119. Tureks Turunç Mad. İç Ve Dış Tic. A.Ş.
120. Turkmar Maden Dış Ticaret Ltd Şti.
121. Turkmar Mermer San. Ve Tic. Ltd. Şti.
122. Turquoise International Dergisi
123. Uğur İnşaat Mermer Maden Ve Nakliyat San. Tic. Ltd. Şti.
124. Uğur Mermer San. Tic. Ltd. Şti.
125. Üçel Mermer Nak. İnş. Taah. San. Ve Tic. Ltd. Şti.
126. Ümit Çelikten Mermer San. Tic. Ltd. Şti.
127. Vizyon Restorasyon Ve Doğaltaş Mad. Nak. İhr. San. Tic. Ltd. Şti.
128. Yörükbeyi Andazit Doğaltaş San.Tic. Ltd.Şti.
129. YSF Stone Tile Maden Mermer İth. İhr. San. Tic. Ltd. Şti.
130. Yunusemre Doğaltaş









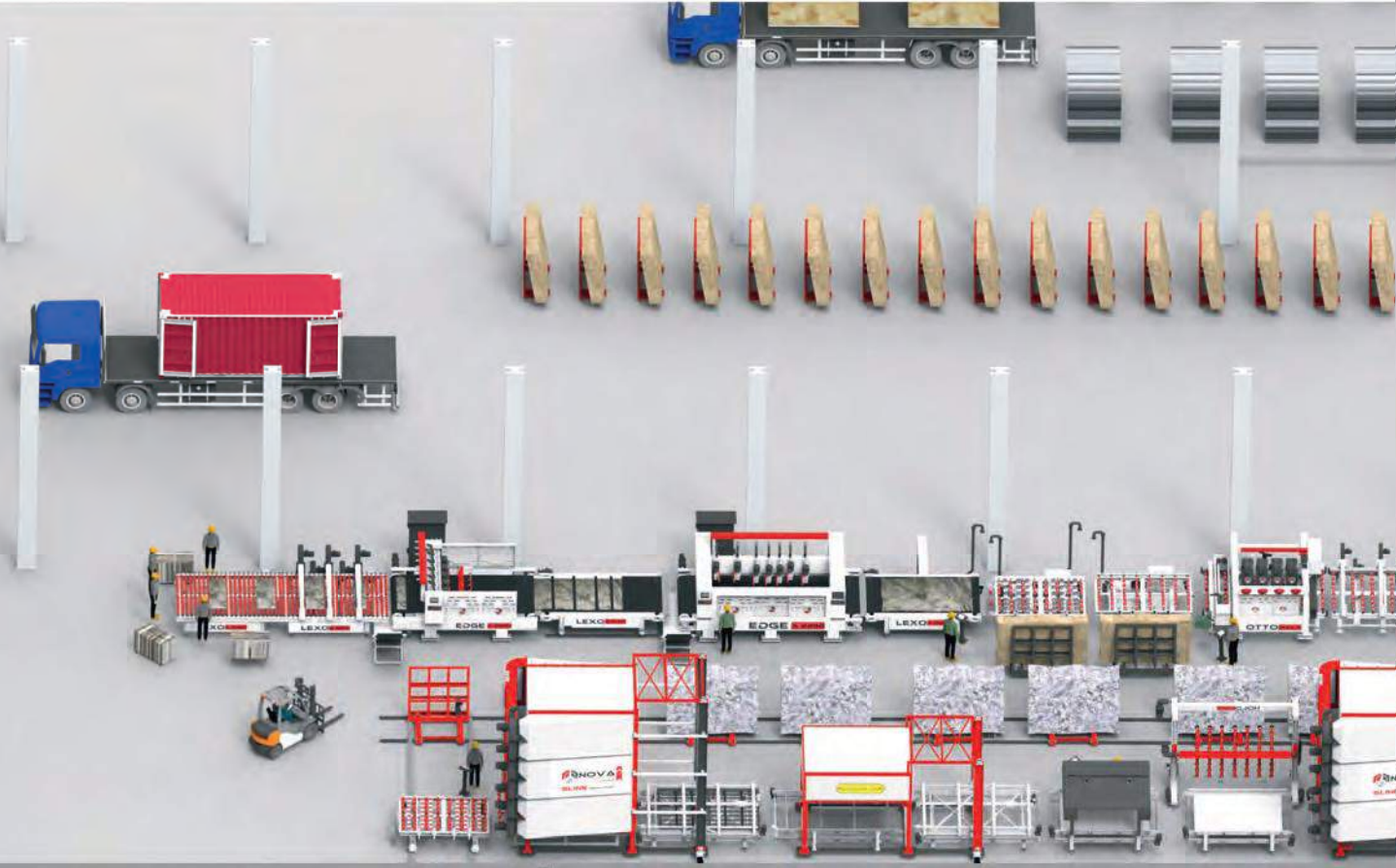

Introduce your

OTTO A 2200

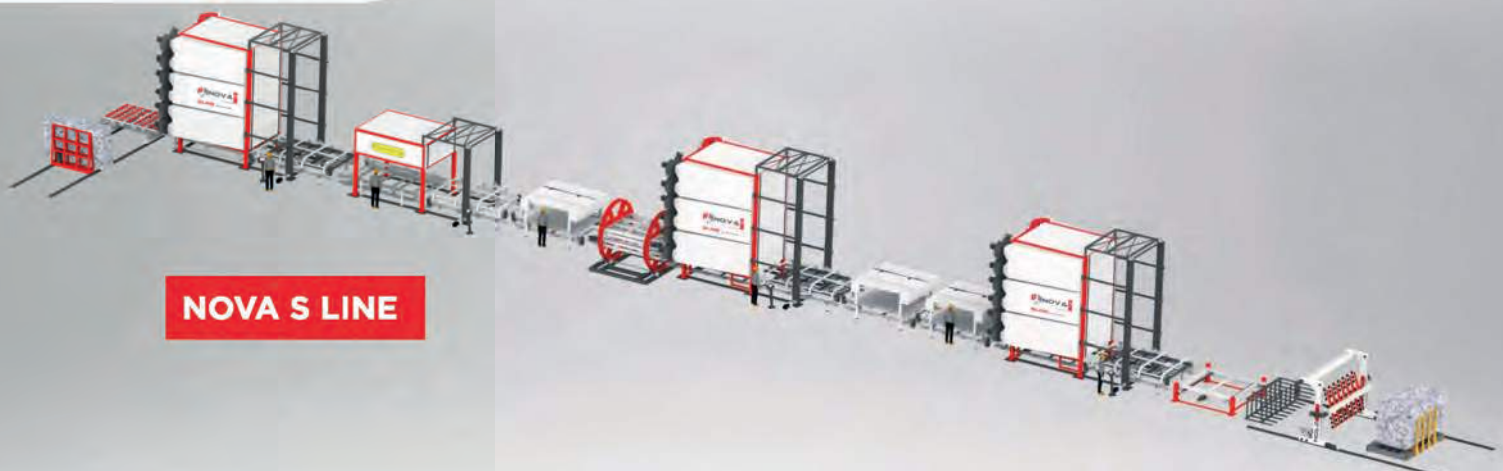

NOVA S LINE

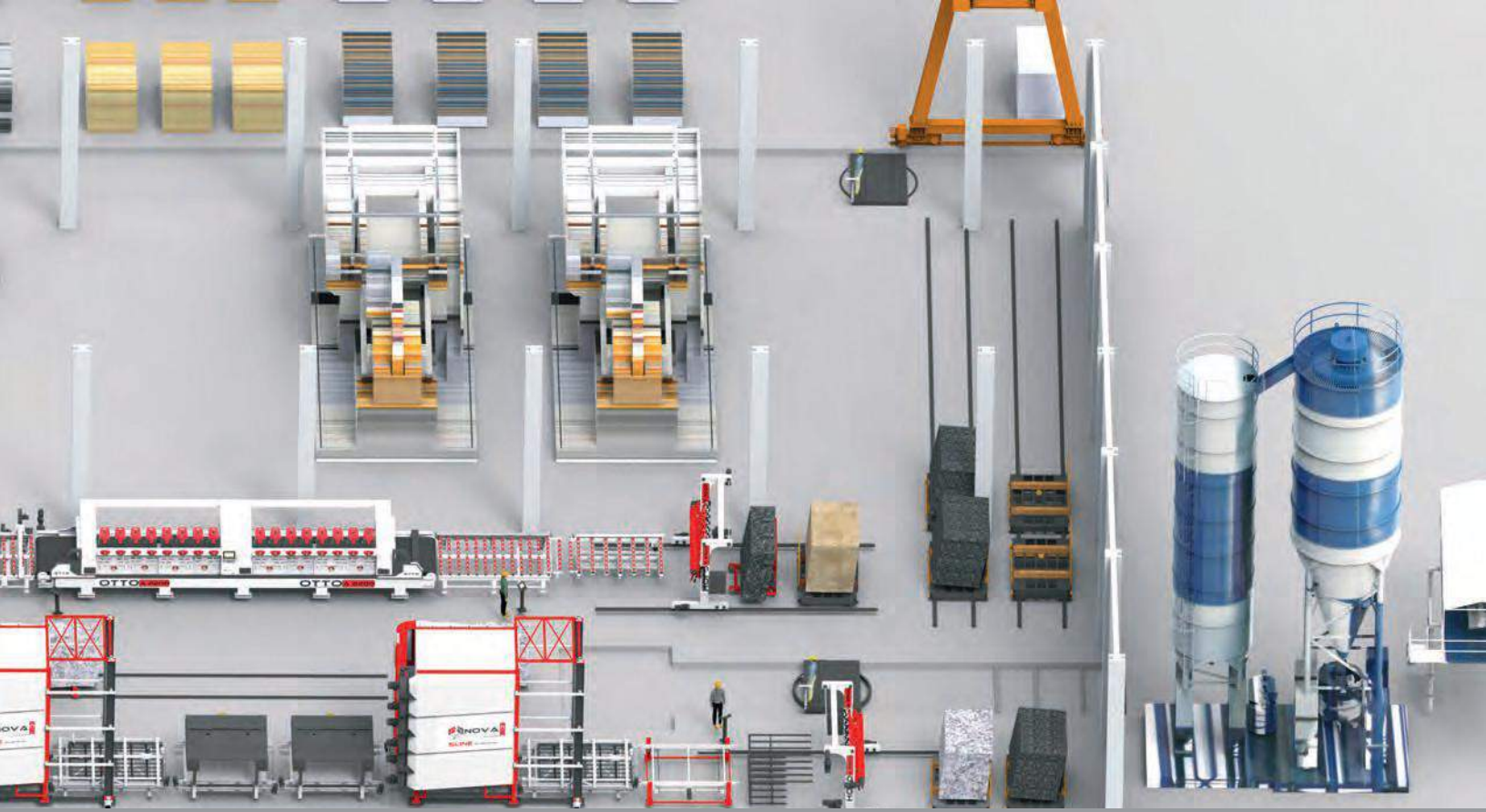

stone to world



EDGE A 2200

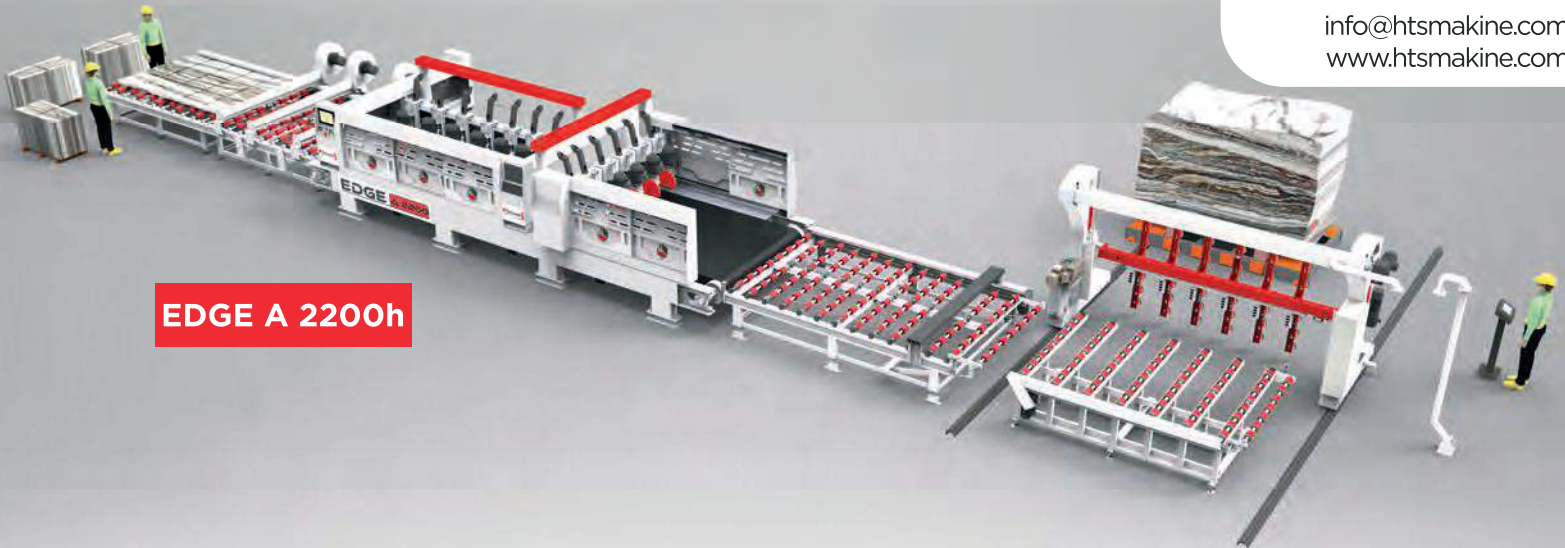

EDGE A 2200h

Çamlıca Osb. Mah.
Kadir Koçdemir Cad. No:39
Bucak/Burdur/ Turkey

Tel: +90 543 271 73 71
+90 505 030 65 36

info@htsmakine.com
www.htsmakine.com





BELLA TUNDRA GREY QUARRY

Isparta / Sütçüler / Kasımlar / Ibişler

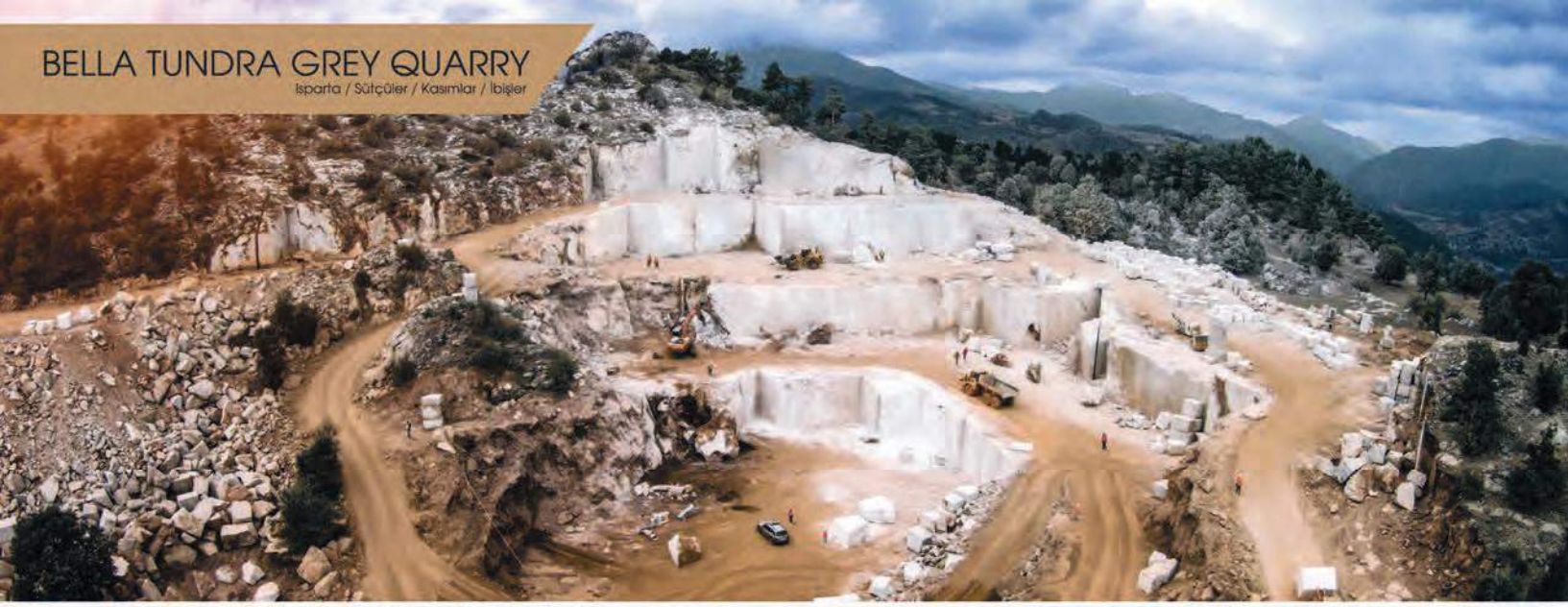

TALATHELLO QUARRY

Afyonkarahisar / Bayramgazi



BELLA CORILUS TRAVERTINE QUARRY

Afyonkarahisar / Suhut / Efeköy



TRABELLA STONES - FACTORY

Afyonkarahisar / Suhut / Efeköy



Trabella Stones®

www.trabellastones.com



BELLA TUNDRA GREY



TALATHELLO VALENCIA



BELLA CORILUS TRAVERTINE



RITALİ GREY

NEW QUARRY



Trabella Stones is a trademark of ŞAHİN KARDEŞLER MARBLE IND. TRADE LTD.CO.



Factory 1

Afyonkarahisar - Ankara Karayolu 12. Km.
İscehisar / AFYONKARAHİSAR / TÜRKİYE
Phn : +90 272 223 66 11 - +90 272 223 66 12
Fax : +90 272 223 66 13

Factory 2

Afyonkarahisar - Ankara Karayolu 20 Km.
İscehisar / AFYONKARAHİSAR / TÜRKİYE
Phn : +90 272 341 20 75 - +90 272 341 54 95
Fax : +90 272 341 57 19









all colors of

NATURE



Online Catalog

 **ROTAMAR**
M A R B L E

rotamarmarble.com

    /rotamarmarble



ÖMÜR BOYU
MUTLU OLMAYA
EVET DEDİ

MERVE ALBAYRAK
&
TOLGA DUMAN

ALBAYRAK VE DUMAN
AİLELERİNİN MUTLU GÜNÜ



Doğaltaş sektörünün güvenilen ismi Güvenal Lastik firmasının fedakar ve cefakar isimlerinden Merve Albayrak, gönlünü kap-tırdığı Tolga Duman ile dünya evine girdi.

Güvenal firmasının genç beyinlerin-den güzeller güzeli hanımefendi Merve Albayrak, Duman ailesinin yakışıklı karizmatik oğlu Tolga Duman ile havuz başında düzenlenen muhte-şem bir düğün töreniyle evlendi.

Çiçeği burnunda yeni çiftimiz Merve ve Tolga nezih ve hoş bir merasim ile maslak astsubay orduevinde havuz başında dü-zenlenen nikah töreni ile evlilik cüzdanına imzalarını attı.



Genç çiftin en mutlu gününde gelin hanımın annesi Nejla Albayrak ve babası Ahmet Mithat Albayrak ile damat beyin annesi Sema Duman misafirlerini hoş bir sedayla kapıda karşıladı.

Gelen misafirlerin yerlerini almasıyla konukların alkışları eşliğinde başlayan törende, göz kamaştıran gelin ve damadın sahneye çıkması ile düğün başladı. Gerçekleştirilen nikah merasiminde genç çift gür bir sesle evliliğe EVET dedi.

Düğüne Albayrak ve Duman ailelerinin yakın-

ları katılırken, doğaltaş sektöründen ve iş dünyasından birçok isim ile birlikte çok sayıda davetli bu güzel geceye eşlik etti.





Düğün boyunca mutlulukları gözlerinden okunan genç çift nikah töreni sonrası arkadaşları ve dostları ile birlikte gece geç saatlere kadar eğlendi.

TuRquoise Dergisi olarak bizde Albayrak ve Duman ailelerini tebrik eder genç çifte ömür boyu mutluluklar dileriz, yüzlerinden gülücük eksik olmasın, hane erinde neşeleri bol olsun.







MGS MERMER GÜÇLENDİRME SANAYİ

Organize Sanayi Bölgesi A1 Blok No:12 Afyonkarahisar

Tel: +90 272 221 1647 Faks: +90 272 221 1637

Gsm: +90 532 385 5716

www.mgsmakina.com



Doğal Taş Sektörünün En Büyük Küresel Buluşması Marble İzmir Fuarı 28. Kez Kapılarını Açtı

Doğal taş sektörünün en büyük küresel buluşması Marble İzmir-Uluslararası Doğaltaş ve Teknolojileri Fuarı kapılarını açtı. 29 Nisan tarihine kadar doğal taş sektörünü Fuar İzmir'de bir araya getiren 28. Marble İzmir'in hem ülke hem de kent için önemine vurgu yapan Başkan Tunç Soyer, "Marble İzmir, dünyanın en büyük doğal taş fuarı ve bu nedenle doğal taş sektörünün dünyaya açılan kapısı.

Marble İzmir, şehrimizin Türkiye'ye ve dünya fuarcılığına bir armağanı" dedi. Başkan Soyer, sektörden gelen talep üzerine fuarı 20 bin metrekare daha ilave alanla büyütebileceklerini açıkladı. İzmir Büyükşehir Belediyesi ev sahipliğinde, İZFAŞ tarafından düzenlenen Marble İzmir Uluslararası Doğaltaş ve Teknolojileri Fuarı, 28. kez Fuar İzmir'de kapılarını açtı. İzmir Büyükşehir Belediye Başkanı Tunç Soyer ev sahipliğindeki fuar açılışına İzmir Valisi Yavuz Selim Köşger, CHP Genel Başkan Yardımcısı Ahmet Akın, CHP Genel Başkan Yardımcısı Yüksel Taşkın, İYİ Parti TBMM Grup Başkan Vekili Müsavat Dervişoğlu, CHP İzmir İl Başkanı Şenol Aslanoğlu, İzmir Ticaret Odası Yönetim Kurulu Başkanı Mahmut Özgener, Ege Bölgesi Sanayi Odası Yönetim Kurulu Başkanı

Ender Yorgancılar, Ege İhracatçı Birlikleri Koordinatör Başkanı Jak Eskinazi, İstanbul Maden İhracatçıları Birliği Yönetim Kurulu Başkanı, Türkiye İhracatçılar Meclisi Maden Sektör Kurulu Başkanı Rüstem Çetinkaya, Ege Maden İhracatçıları Birliği Yönetim Kurulu Başkanı İbrahim Alimoğlu, Denizli İhracatçıları Birliği Yönetim Kurulu Başkanı Hüseyin Memişoğlu, İZFAŞ Genel Müdürü Canan Karaosmanoğlu Alıcı, il ve ilçe belediye başkanları, oda başkanları, siyasi parti temsilcileri katıldı.

Soyer: "Marble İzmir fuarında, doğal taş sektöründeki katma değerli ürünlerin çoğalması için elimizden ne geliyorsa yapıyoruz"

Açılış töreninde Marble İzmir'in, dünyanın en büyük doğal taş fuarı ve doğal taş sektörünün dünyaya açılan kapısı olduğunu söyleyen İzmir Büyükşehir Belediye Başkanı Tunç Soyer, "Marble İzmir, şehrimizin Türkiye'ye ve dünya fuarcılığına bir armağanı. İçerisinden geçtiğimiz bu ekonomik darboğazda dış ticaret hacmimizi artırmak ve bu toprakların bereketini büyütecek katma değeri yaratmak zorundayız. Bu noktada, doğal taş sektörü önemli bir ihtiyaca cevap veri-

yor. Ülkemiz, dünya doğal taş rezervinde çok önemli bir konuma sahip. Bu yeterli mi? Tabii ki değil. Bu hammaddeyi işlememiz, sektördeki emekçilerimizin özenli işçiliği ve hüneri sayesinde katma değeri yüksek ürünlere dönüştürmemiz şart. Bu nedenle Marble İzmir fuarında, doğal taş sektöründeki katma değerli ürünlerin çoğalması için elimizden ne geliyorsa yapıyoruz” dedi.

3 önemli neden

Fuarlar şehri İzmir'de Marble İzmir'e ev sahipliği yapmalarının üç ana nedeni olduğunu söyleyen Başkan Soyer, “Dünyanın bir numarası olduğumuz bu önemli sektörde dünya trendlerini belirlemek, her yıl daha fazla büyüyen doğal taş sektörünün geleceğine yön vererek ve katma değerli ürünleri ve doğa dostu üretimi teşvik etmek ve ihracatı arttırarak şehrimizin ve ülkemizin refahını büyütme. Biliyoruz ki ihracattaki payı her geçen yıl artan, katma değeri yüksek ürünlerimizle doğal taş sektöründeki konumumuza daha da güçlendirmemiz mümkün. Yeter ki bu potansiyelimizi işleyelim. Bu bilinçle, tüm firmaların kabiliyetlerini ve ürünlerini Marble İzmir'de dünyayla buluşturmaya devam ediyoruz” dedi.

“Sanal katılım mümkün olacak”

Dünyanın her kıtasındaki 54 ülkeden ziyaretçilerin ağırlandığı 28. Marble İzmir Fuarı'nın Akdeniz'in kalbi İzmir'e çok yakışacağını söyleyen

Başkan Soyer, “Bu yıl fuarımızda önceki yıllardan da fazla kişiyi, 100 binin üzerinde ziyaretçiyi ağır lamayı hedefledik. Marble İzmir, doğal taş sektöründe söz sahibi olmaya, tüm yerli ve yabancı sektör temsilcilerini buluşturmaya ve büyük bir ticaret hacmi yaratmaya bu yıl da devam edecek. 28. kez gerçekleşecek fuarımızda ilk defa Marble İzmir mobil uygulamasını da devreye aldık. Böylece, dünyanın her yerinden Marble İzmir'e katılım sanal olarak da mümkün olacak” diye konuştu.

“20 bin metrekare seneye hazır olacak”

Katılımcılardan alkış isteyeceğini belirterek sözlerini sürdüren Başkan Tunç Soyer, “Türkiye Mermer, Doğaltaş ve Makinaları Üreticileri Birliği Yönetim Kurulu Başkanı Hanifi Şimşek 20 bin metrekare ilave fuar alanına ihtiyaç olduğunu söyledi. Ben bu sözü vermeye hazırım. Ama onun karşılığında ben de sizden bir söz istiyorum. Bu sözün yapacağınız alkışla gücünü duymak istiyorum. İstanbul Maden İhracatçıları Birliği Yönetim Kurulu Başkanı, Türkiye İhracatçılar Meclisi Maden Sektör Kurulu Başkanı Rüstem Çetinkaya 30 milyar dolar hedefinden bahsetti. Ege İhracatçı Birlikleri Yönetim Kurulu Başkanı Jak Eskinazi İtalya'nın önüne geçmemizden bahsetti. Bu hedefe varma noktasında var mısınız? Biz üzerimize düşeni yapacağız, 20 bin metrekare seneye hazır olarak” dedi.



Köşger: “Sektörün İhtiyacı Neyse Önü açılacak” İzmir Valisi Yavuz Selim Köşger, sektörün önünün daha da açılması gerektiğini söyleyerek, “Kamuoyunu siz oluşturacaksınız. Dünya rakamlarını tüm ülke kamuoyuna anlatacaksınız. Sektörün ihtiyacı neyse önü açılacak. Ülke sizin alanınız başta olmak üzere daha iyi çalışmaya gayret edecek” dedi.

Akın: “Reçetemizi Oluşturduk” CHP Genel Başkan Yardımcısı Ahmet Akın, “Sektörle birlikte çalışmak için mücadele eden kardeşiniz olarak uzun zamandır yaşanan sorunların farkındayız. Çözüm önerilerini sizlerle, ortak akılla, bilinçle en iyi bilenlerle hazırladık. Dünya örneklerini göz önüne alarak yeşil dönüşümü odağımıza koyarak reçetemizi oluşturduk” ifadelerini kullandı.



Fatih Dumanlı ; “Kıtalari Buluşturan Bir Fuar” T.C. Enerji ve Tabii Kaynaklar Bakanlığı MAPEG Genel Müdür Yardımcısı Fatih Dumanlı ise yaptığı konuşmada Türkiye'nin doğal taş rezervinde söz sahibi ülkeler arasında yer aldığını ve giderek zenginleştiğini söyledi.



Mahmut Özgener; “İhracat Günümüzde 2 Milyar Doları Aşmış Durumda” İzmir Ticaret Odası Yönetim Kurulu Başkanı Mahmut Özgener, “Marble İzmir, kıtalari buluşturan bir etkinlik haline geldi. Fuar alanın hem kapalı hem açık alanlarına baktığımızda boş yer kalmadığını görüyoruz. 1995'te ilk kez düzenlendiğinde 70 milyon dolar olarak ihracat günümüzde 2 milyar doları aşmış durumda” dedi.



Ender Yorgancılar; “Zorlu Ekonomik Dönem Aşılmasında Fuarların Önemi Açık” Ege Bölgesi Sanayi Odası Yönetim Kurulu Başkanı Ender Yorgancılar, “Doğal taş ve mermerle dünya markası olmakta yolumuza devam ediyoruz. Zorlu ekonomik dönemin aşılmasında fuarların önemi açık” diye konuştu.



Jak Eskinazi, “Egeli doğal taş ihracatçılarını gönülden kutluyorum.” Ege İhracatçı Birlikleri Koordinatör Başkanı Jak Eskinazi, “Egeli doğal taş ihracatçıları gönülden kutluyorum. Dünya genelinde lider konuma gelmesi için ihracatçılar için elimizden geleni yapıyoruz” dedi.



İMİB Başkanı Rüstem Çetinkaya; “Burada Bulunmak Çok Kıymetli” İstanbul Maden İhracatçıları Birliği Yönetim Kurulu Başkanı, Türkiye İhracatçılar Meclisi Maden Sektör Kurulu Başkanı Rüstem Çetinkaya, “İzmir gibi tarihine adını altın harflerle yazdırmış bir şehirde olmak çok kıymetli” ifadesini kullandı.



Ibrahim Alimoğlu; “Emek Veren Tüm Çalışanlarımıza Teşekkür Ediyorum” Ege Maden İhracatçıları Birliği Yönetim Kurulu Başkanı İbrahim Alimoğlu, “Emeklerinden dolayı başta Tunç Soyer'e ve emek veren tüm çalışanlarımıza teşekkür ediyorum” dedi.



Denizli İhracatçılar Birliği Yönetim Kurulu Başkanı Hüseyin Memişoğlu, “Herkes Denizli'yi tekstil şehri olarak biliyor ama diğer sektörlerle de ihracat için çalışıyoruz” şeklinde konuştu.



Türkiye Mermer, Doğaltaş ve Makinaları Üreticileri Birliği Yönetim Kurulu Başkanı Hanifi Şimşek, “Tunç Başkanımıza deprem bölgesinde 30 firmamıza yüzde 20 indirim yaptılar ona da teşekkür ediyorum” dedi.



Acılışın ardından Başkan Tunç Soyer ile beraberindeki heyet, katılımcıları gezerek başarılı bir fuar diledi.



Fuar Yetkilileri yaptığı açıklamada; Yerli ve yabancı ziyaretçi sayısı ile öncü olan Marble İzmir, geçen yıl 2 milyar dolarlık ihracat hedefini aşan doğal taş sektörüne yeni hedeflere ulaşması için katkı sağladı. Fuarda, tüm doğal taş firmaları Fuar İzmir'in kapalı hollerinde yer alırken C holünün büyük bir kısmı ile D holünün tamamı makine ve teknoloji firmalarına tahsis edildi. Blok mermer alanının büyüklüğü geçen yıla oranla artırılırken, işlenmiş doğal taş sergi alanı için de geçici bir kapalı alan oluşturuldu. Dünya doğal taş rezervinin yaklaşık 40'ına sahip Türkiye'nin dört bir yanındaki ocaklardan çıkarılan blok halindeki renk renk, çeşit çeşit doğal taşlar, fuar alanına da yer aldığını açıkladı.



CALACATA VIOLA

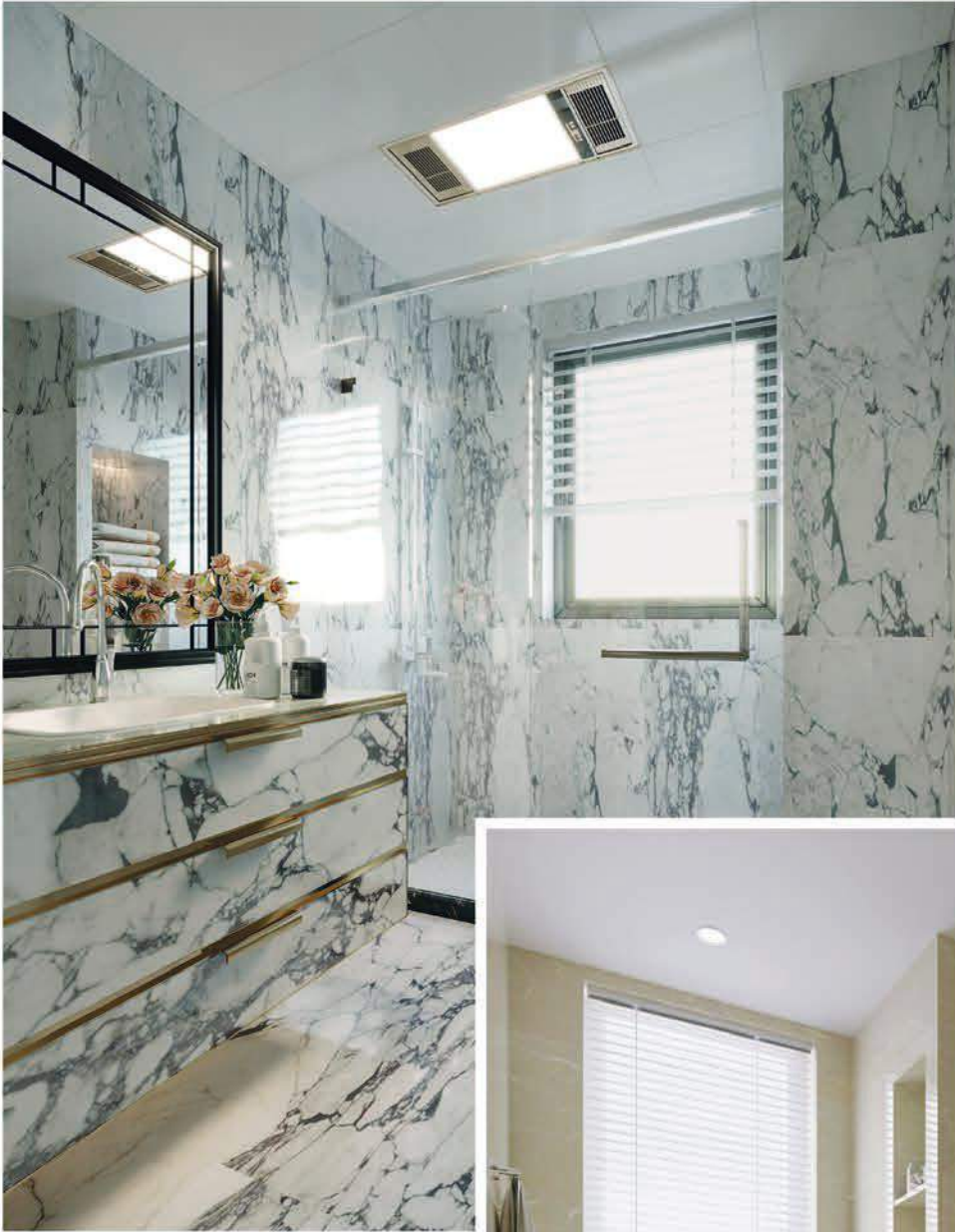
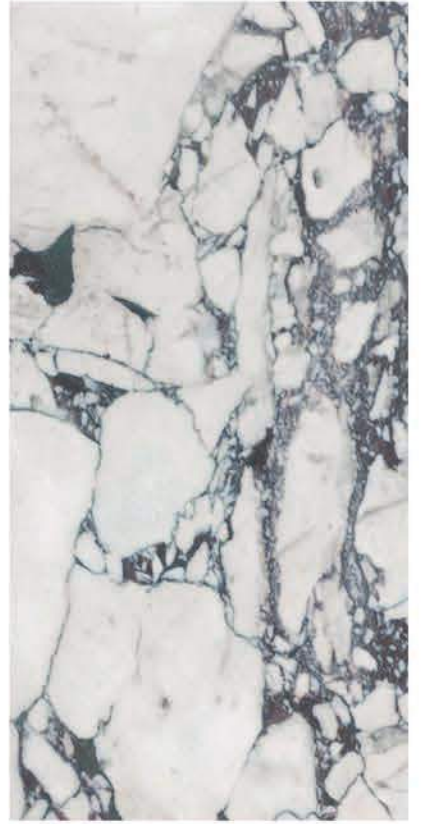

CALACATA GREEN



MARBLE 2023



TUR
QU
O i S
E DERGI

Sektörle





OĞUZ MERMER



Benzersiz Bir Taş "Afyon Beyaz Mermer"

Afyon Mermeri'nin zerafetinin, mükemmelliğinin ve doğallığının birleştiği yere hoşgeldiniz.



Bahçecik Yolu Üzeri
İscehisar / Afyonkarahisar / TÜRKİYE
Tel: +90 272 341 54 11 (3 Hat) +90 272 341 38 87
Faks: +90 272 341 26 31

e-mail: oguzmermer@oguzmermer.com
www.oguzmermer.com







NEW
QUARRY

Selim Kilingç Marble



JASMINE BLUE



BROWN SPIDER

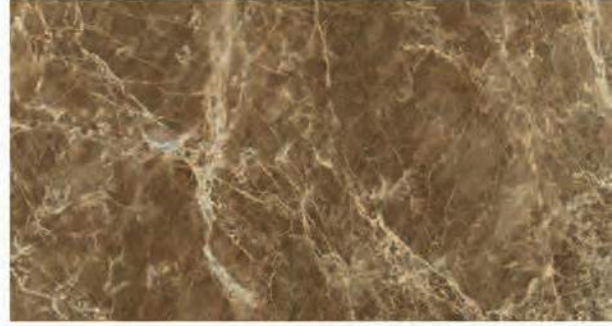

AFYON GREY



FRIG GREY



www.skmmarble.com

Sakarya Mah. Ankara Cad. No:28 Susuz
AFYONKARAHİSAR / TURKEY
Ph : +90 272 223 41 51 Fax : +90 272 223 41 61
info@skmmarble.com











IR Tünel Fırın (12 m)
For Tiles IR Tunnel Oven



IR Tünel Fırın (14 m)
For Tiles IR Tunnel Oven



Plaka IR Tünel Fırın
For Slab IR Tunnel Oven



Fanlı Kurutma (4 +2)
For Tiles Air Fans



Dereceli Mermer Atık Taşıma Bandı
Marble Waste Conveyor Belt





Mozaik Kesme Makinesi
Mosaic Cutting Machine
(1 Head / Kafalı)



Ayırma Çevirme Robotu
For Tiles Rotation



Hareketli Makaralı Rulo
For Tiles Motorized Roller (3 m)



Mozaik Kesme Makinesi
Mosaic Cutting Machine
(2 Head / Kafalı)



Otomasyon Hattı (90°)
Otomasyon Line

Renk Seçim konveyörü
Color Selection Conveyor











İLERİ MAKİNA TEKNOLOJİLERİ

DBIUNITY®

Driven by innovation

CNC 2-3-4-5 EKSEN MERMER TORNA- **K2-8611**
CNC 2-3-4-5 AXES STONE LATHE



DBIUNITY / İLERİ MAKİNA TEKNOLOJİLERİ:

Mermer, doğaltaş ve kompozit taşların işlenmesi için ileri teknoloji ve öncü çözümler geliştirir. Yapı , mimari , iç ve dış dekorasyon dünyasında, taş ve mermer ürünlerin kullanımının gerekli olduğu her yerde, her ihtiyaca yönelik benzersiz çözümler tasarlamada her zaman güvenilir bir teknoloji ortağı olmuştur.



CNC 3-4-5 EKSEN ROUTER/FREZE - **POWER SPEED M200**
CNC 3-4-5 AXES ROUTER/MILLING



CNC 3-4-5 EKSEN PRO-MERMER İŞLEME MERKEZİ - **POWER SPED M400**
CNC 3-4-5 AXES PRO-MARBLE MILLING AND MACHINING CENTER

İLERİ MAKİNA TEKNOLOJİLERİ

Ülkemizde, gezegenimizde, günümüzde ve gelecekte mükemmellik standartlarınızı karşılayabilecek kendini birinci sınıf bir makineci olmaya adanmıştır.

İLERİ MAKİNA TEKNOLOJİLERİ

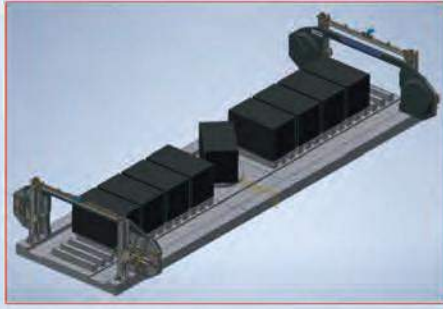
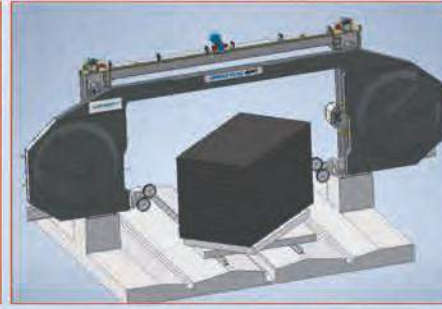
DBIUNITY®
Driven by innovation**CNC 3-4-5 EKSEN PRO-ROUTER/FREZE - POWER SPED-V M200**
CNC 3-4-5 AXES PRO ROUTER/MILLING**CNC 2-3-4-5 EKSEN İKİZ (SIDE BY SIDE) MERMER TORNA- G2-8035**
CNC 2-3-4-5 AXES TWIN (SIDE BY SIDE) STONE LATHE**MONO TEL İKİZ KESME - BROAD PEAK 8047 TWINS-L**
MONO /SINGLE WIRE TWIN CUT MACHINE**CNC/NC/PLC 3-6-8 EKSEN MONO TEL KESME - BROAD PEAK 8047**
CNC/NC/PLC 3-6-8 AXES SINGLE WIRE TWIN CUT MACHINE**105 LAMA MERMER KATRAK - ANSERİS GS-105**
100 BLADE MARBLE GANG SAW

Teknolojik yeniliğe yönelik güçlü yönelim, her zaman DBIUNITY'nin DNA'sının bir parçası olmuştur.

DBIUNITY'nin makinelerindeki üretim sürecinde kullanılan teknolojinin çoğu tamamen yenidir. Bu devrim niteliğindeki gelişmelerle ilgili patentleri almıştır ve daha pek çoğu da yapım aşamasındadır.

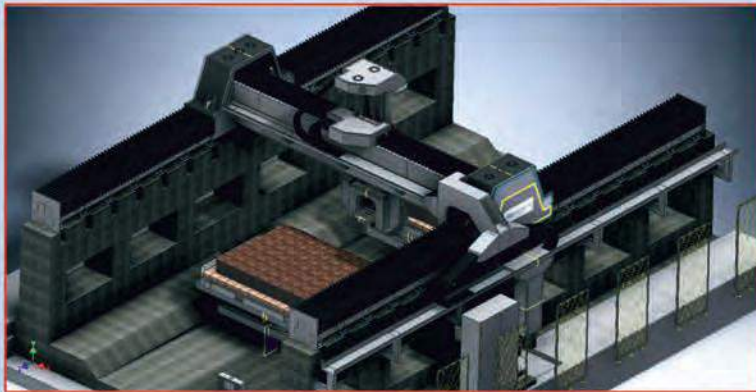
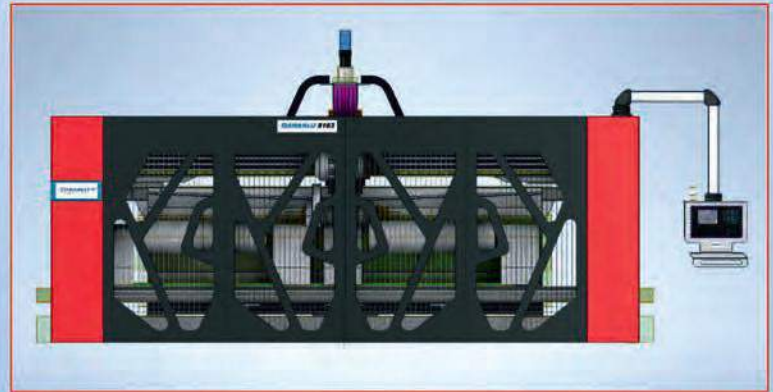
**CNC/NC/PLC 3-4-5 EKSEN 12 Mt. GANTRY TİP 3 TABLALI KÖPRÜ KESİM MAKİNASI - POWER BRIDGE M1200**
CNC/NC/PLC 3-4-5 AXES 12 Meter (GANTRY) TYPE BRIDGE CUTTING MACHINE**CNC 2-3-4-5 EKSEN İKİZ (TANDEM) MERMER TORNA - MANASLU-8163**
CNC 2-3-4-5 AXES TWIN (TANDEM) STONE LATHE

Teknolojik yeniliğe yönelik güçlü yönelim, her zaman DBIUNITY'nin DNA'sının bir parçası olmuştur.







Maden sektöründen 1,8 milyar dolarlık ihracat

Türkiye 2023 yılının ilk 4 ayında 1 milyar 791 milyon dolarlık ihracata imza attı. Geçen yılın aynı döneminde 2 milyar 228 milyon dolarlık ihracat gerçekleştiren maden sektörünün ihracatı artırmak için çalışmalarına devam ettiğini ifade eden İstanbul Maden İhracatçıları Birliği (İMİB) Yönetim Kurulu Üyesi Kasım Alpaslan Tunç, "İhracattaki düşüşte ABD ve Çin'de yaşanan durumun etkileri görülüyor. Ancak, fuarlar da yabancı alıcılarla yaptığımız görüşmelerde olumlu sinyaller almaya başladık. Özellikle ABD pazarından umutlu olduğumuzu söylemeliyim. İleriye dönük ihracat hedeflerimizde bir sapma olmayacağını düşünüyoruz." dedi.

Maden sektörü 2023'ün ilk 4 ayında 1 milyar 791 milyon dolarlık ihracat gerçekleştirdi. Geçen yılın aynı döneminde maden sektörünün ihracatı 2 milyar 228 milyon dolar seviyesindeydi. İhracattaki düşüş yüzde 19,58 oldu. 2023 Nisan ayı ihracatı 469 milyon 927 bin dolar olurken, geçen yıla göre düşüş yüzde 33,26 oldu.

2023'ün ilk 4 ayında metalik cevherler ihracatı 623 milyon 591 bin dolar seviyesinde gerçekleşirken, doğal taşlar ihracatı 553 milyon 120 bin dolar, endüstriyel mineral ihracatı da 378 milyon 33 bin dolar oldu.

TALEPTE AZALMA OLDU

Maden sektörü ihracatında yaşanan gelişmeleri değerlendiren İstanbul Maden İhracatçıları Birliği (İMİB) Yönetim Kurulu Üyesi Kasım Alpaslan Tunç, "Maden sektörünün ihracatında bu dönemde yaşanan düşüşün birçok sebebi var. Öncelikle, pandemi sonrası kendini en geç toparlayan ülke olan ve dönemsel finansal krizler yaşayan Çin oldu. Ayrıca, ABD'de artan navlun fiyatları nedeniyle yüksek fiyatlanmış stoklar bulunuyordu. Faiz artışlarının bir sonucu olarak ABD'deki talepte bir miktar azalma görüldü. Bu iki ülke doğal taş ihracatında uzun dönemdir başı çeken iki ülke konumunda. Nisan ayında gerçekleşen Coverings 2023 ve Marble İzmir fuarlarında pandemi ortamından çıkan birçok Çinli firmayı görmüş olduk. Bu durum bende ileriye dönük ihracat hedeflerinde bir sapma olmayacağı duygusunu uyandırdı." dedi.

İNANCIMIZ HER ZAMANKİNDEN FAZLA

İhracat rakamlarında gerçekleşen düşüşün bir diğer sebebinin de yıllık bazda yüzde 127,88 olarak gerçekleşen madencilik Yurt içi Üretici Fiyat Endeksi (Yİ-ÜFE) oranı ve yine yıllık bazda yüzde 31,11 olarak gerçekleşen döviz artış oranı olduğunu söyleyen Tunç; sözlerini şöyle sürdürdü: "Her ne kadar rakamlara bakıldığında ihracat birim fiyatlarımız az da olsa artmış gibi görünse de yüksek enflasyon karşısında karlılıklarımız çok ciddi şekilde eridi. Birçok firmamız bu şartlarda ya üretim yapmayı azaltmış ya da üretime ara vermiş durumda. Şunu da belirtmek isterim ki, aylık enflasyon artış hızındaki düşüşler göz önüne alındığında 9 dolardan, 2 dolar seviyesine kadar düşen doğalgaz fiyatları neticesinde sanayi elektriği fiyatlarına gelen ve gelecek olan indirimler ile yine akaryakıt fiyatlarındaki

ciddi gerilemelerden dolayı ileriye dönük ihracatımızın artacağına olan inancım her zamankinden fazladır."

ETKİNLİKLERİMİZİN SAYISI ARTACAK

İMİB'in ihracatı artırmaya yönelik yaptığı çalışmalara da vurgu yapan Tunç, "Geçtiğimiz günlerde Kuveyt-Dubai Sektörel Ticaret Heyetimizi tamamladık. Hem Kuveyt'te hem Dubai'de çok başarılı ikili iş görüşmeleri gerçekleştirdik. Her iki heyette de firmalarımız ortalama 30'un üzerinde iş görüşmesi yaptı. Akabinde önemli saha ziyaretlerimiz oldu. Bölgesel lider firmalarla olumlu görüşmeler gerçekleştirdik. İhracatçı firmalarımızı, bin bir özen ile hazırlayıp düzenlediğimiz fuarlarla ve heyetlerle desteklemeye de bu etkinliklerimizin sayısını artırarak devam edeceğiz." ifadelerini kullandı.

Ocak-Nisan döneminde maden ihracatında ilk 20 ülke (dolar)

Ülke	2022	2023
1- ÇİN HALK CUMHURİYETİ	498.708.313	442.626.798
2- AMERİKA BİRLEŞİK DEVLETLERİ	217.886.828	136.455.688
3- BULGARİSTAN	160.184.227	107.589.190
4- İTALYA	110.734.833	86.162.564
5- BELÇİKA	92.570.385	63.024.815
6- İSPANYA	108.263.518	58.781.184
7- HİNDİSTAN	54.932.585	58.188.757
8- FRANSA	49.963.284	43.398.075
9- İSRAİL	54.436.304	43.151.592
10- SUUDİ ARABİSTAN	1.411.929	39.012.667
11- HOLLANDA	49.058.534	38.945.222
12- IRAK	38.770.914	37.535.764
13- ROMANYA	53.970.281	37.462.665
14- ALMANYA	63.518.642	35.931.138
15- İRAN (İSLAM CUM.)	27.008.004	33.083.655
16- RUSYA FEDERASYONU	19.128.982	32.349.984
17- MENEMEN DERİ SR.BLG.	22.878.025	26.951.253
18- GÜNEY KORE CUMHURİYET	24.599.754	26.541.629
19- AVUSTURYA	19.783.073	25.064.244
20- JAPONYA	33.226.141	23.510.191



KAPTANLAR®

MAKİNA ve HİDROLİK SAN.TİC.LTD.ŞTİ.
MACHINERY AND HYDRAULICS INDUSTRY TRADE LTD. COMPANY



HMSM 2015



HMSM 2015



ETK80S



ETK60S



TSEK



Kalitest
ISO 9001:2008



Organize Sanayi Bölgesi 4. Cadde No:3
AFYONKARAHİSAR / TÜRKİYE
Tel: +90 272 221 12 00 - 01 Fax: +90 272 221 12 02
www.kaptanlar.com.tr e-mail:info@kaptanlar.com.tr

www.kaptanlar.com.tr



KAPTANLAR®

MAKİNA ve HİDROLİK SAN.TİC.LTD.ŞTİ.
MACHINERY AND HYDRAULICS INDUSTRY TRADE LTD. COMPANY



KTK 80S



AOSM 25



AOSM 40



RSM 20



HOSM 150

HİDROMEK®

Sektörel Sıralamada 4. ; Genel Sıralamada 185. Sırada



Hidromek İhracat Başarısı İle Bu Yılda TİM 1000 Listesinde!

Türkiye İhracatçılar Meclisi (TİM) tarafından her yıl yapılan ve firmaların ihracat performanslarına göre sıralandığı "Türkiye'nin İlk 1000 İhracatçısı Araştırması" açıklandı. Araştırmaya göre HİDROMEK, 2022 verileri ile listede 185. sırada yer aldı.

100'DEN FAZLA ÜLKEDE HİDROMEK İŞ MAKİNELERİ ÇALIŞIYOR

Türkiye İhracatçılar Meclisi (TİM) tarafından her yıl hazırlanan, firmaların bir önceki yıla ait ihracat performanslarına göre sıralandığı "Türkiye'nin İlk 1000 İhracatçısı" 2023 yılı araştırması tamamlandı. Genel sıralamada 185. sırada yer alan HİDROMEK, makine ve aksesuarları sektörel sıralamasında ise 4. oldu.

Yurt dışında güçlü bir bayi ağı ile çalışan ve kurulduğu günden itibaren satışını gerçekleştirdiği makine sayısı 60 bini geçen HİDROMEK, yurt dışındaki yetkili bayi yönetimi, satış ve satış sonrası hizmetlerini İspanya'da HİDROMEK WEST, Rusya'da HİDROMEK RUS, Tayland'da HİDROMEK HCE ve Japonya'da HİDROMEK JAPAN firmaları ile yürütüyor. Başlıca ihracat pazarları arasında; İspanya,



Fransa, Almanya, İngiltere, Bulgaristan, Polonya, Kazakistan, Tayland, Filipinler, Endonezya, Japonya, Avustralya, Meksika, Şili, Cezayir, Tunus ve Güney Afrika bulunan HİDROMEK, aynı zamanda Japonya'ya karşı mücadele çalışmalarında kullanılmak üzere gönderilen motor greyderler ile Türkiye'den Japonya'ya ilk iş makinesi ihracatını da gerçekleştirdi.

Son yıllarda ihracat faaliyetlerine daha da ağırlık veren HİDROMEK, kıtalar arası ilerleyişini tüm hızıyla sürdürüyor. Geniş bayi ağına yenilerini ekleyerek, mevcut pazarlardaki payını artırarak ve yeni pazarlara ulaşarak küresel endüstrideki yerini sağlamlaştırmaya devam ediyor. Bugün, HİDROMEK'in 6 kıtada 100'den fazla ülkede makineleri çalışıyor. Bu başarılarını ise yer aldığı şirket listeleri ile kanıtlayan HİDROMEK, aynı zamanda dünyanın en büyük iş makinesi üreticilerinin sıralandığı "Yellow Table" 2023 listesinde 47. sırada bulunuyor.

 **GÜVENAL**
ELASTOMER

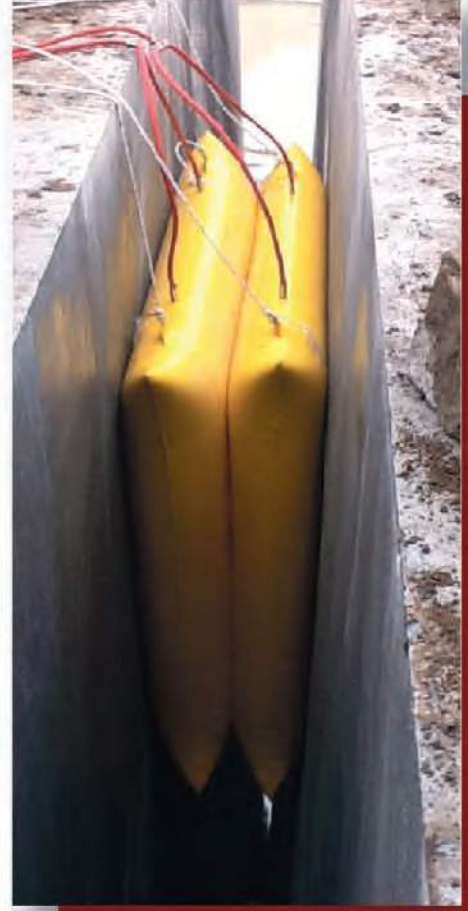

İLK YERLİ ÜRETİM HAVA YASTIĞI

2 STANDART BOYUT

Ürün Tanıtım videosu



Mermer ocaklarında mermer bloklarını ayırmak için kullanılan ve ilk yerli üretimi Güvenal Lastik tarafından gerçekleştirilen hava yastığı; kullanımda kolaylık, zamandan tasarruf, firesiz üretim ve defalarca kullanım özelliği ile üretim maliyetlerinizi azaltmaktadır. Her mermer ocağı için fonksiyonel olan hava yastığı 2 standart boyutta, 10 mm tel kesim aralığına girecek şekilde tasarlanmıştır. 100x100 cm ebatındaki 5-10 cm taşı aralarken, 210x200 cm ebatındaki hava yastığı 30-35 cm taşı ayırabilmektedir. Hava kontrol ünitesi ise; basınç ayar saatleri, 3 adet otomatik subapla donatılmış ve ürünler 3 ATM basınçla emniyetli olarak kullanımı sağlanmıştır. Ayrıca bozuk satırlar için en üst yüzeye koruyucu sac, iç yüzeyler için koruyucu lastik ekipmanlıdır.



www.guvenallastik.com

İkitelli Organiza Sanayi Bölgesi
Çevre Sanayi Sitesi 8.Blok No:7-9-11
Başakşehir/İstanbul

(+90) 212 485 78 94

satis@guvenallastik.com





İHRACATIMIZ YÜZDE 10.5 AZALDI

Türkiye'nin ihracatı haziranda geçen yılın aynı ayına göre yüzde 10,5 azalarak 20 milyar 904 milyon dolara, ithalatı yüzde 17,5 azalarak 26 milyar 64 milyon dolara geriledi.

Türkiye İstatistik Kurumu ve Ticaret Bakanlığı işbirliğiyle oluşturulan haziran ayına ilişkin geçici dış ticaret verileri açıklandı.

Buna göre, Genel Ticaret Sistemi (GTS) kapsamında ihracat, haziranda geçen yılın aynı ayına kıyasla yüzde 10,5 azalarak 20 milyar 904 milyon dolar, ithalat yüzde 17,5 düşerek 26 milyar 64 milyon dolar olarak gerçekleşti.

Dış ticaret açığı haziranda geçen yılın aynı ayına göre yüzde 37,3 azalarak 8 milyar 236 milyon dolardan 5 milyar 160 milyon dolara geriledi. İhracatın ithalatı karşılama oranı, **Haziran 2022'de yüzde 73,9 iken geçen ay yüzde 80,2'ye yükseldi.**

Ocak-haziran döneminde ise geçen yılın aynı dönemine kıyasla ihracat yüzde 1,9 azalarak 123 milyar 341 milyon dolar, ithalat yüzde 4,1

artarak 184 milyar 576 milyon dolar oldu.

Dış ticaret açığı, ocak-haziran döneminde yüzde 18,7 artarak 61 milyar 235 milyon dolara çıktı. İhracatın ithalatı karşılama oranı Ocak-Haziran 2022'de yüzde 70,9 iken, bu yılın aynı döneminde yüzde 66,8'e geriledi.

- Enerji ve altın hariç dış ticaret

Enerji ürünleri ve parasal olmayan altın hariç ihracat, haziranda yüzde 10,4 azalarak 21 milyar 810 milyon dolardan 19 milyar 547 milyon dolara geriledi. Haziranda enerji ürünleri ve parasal olmayan altın hariç ithalat da yüzde 10,9 azalarak 22 milyar 272 milyon dolardan 19 milyar 846 milyon dolara düştü.

Enerji ürünleri ve parasal olmayan altın hariç dış ticaret açığı haziranda 299 milyon dolar olarak gerçekleşti. Dış ticaret hacmi yüzde

10,6 azalarak 39 milyar 393 milyon dolara geriledi. Söz konusu ayda enerji ve altın hariç ihracatın ithalatı karşılama oranı yüzde 98,5 oldu. Türkiye'nin haziran ayı ihracatında imalat sanayisinin payı yüzde 95,2, ithalatta ara mallarının payı yüzde 71,2 olarak kayıtlara geçti. Türkiye İstatistik Kurumu ve Ticaret Bakanlığı işbirliğiyle Genel Ticaret Sistemi kapsamında oluşturulan haziran ayına ilişkin dış ticaret istatistikleri açıklandı.

Buna göre, ekonomik faaliyetler incelendiğinde, ihracatta haziranda imalat sanayisinin payı yüzde 95,2, tarım, ormancılık ve balıkçılık sektörünün payı yüzde 2,8, madencilik ve taş

yüzde 14,7 ve tüketim mallarının payı yüzde 14 olarak hesaplandı. Ocak-haziran döneminde ise ara mallarının payı yüzde 74,9, sermaye mallarının payı yüzde 13,3 ve tüketim mallarının payı yüzde 11,7 oldu.

- Almanya ihracatta, Çin ithalatta ilk sırada Haziranda ihracatta ilk sırayı 1 milyar 784 milyon dolarla Almanya aldı. Bu ülkeyi 1 milyar 331 milyon dolarla ABD, 1 milyar 65 milyon dolarla Birleşik Krallık, 1 milyar 12 milyon dolarla İtalya, 986 milyon dolarla Irak izledi. Söz konusu ayda ilk 5 ülkeye yapılan ihracat, toplam ihracatın yüzde 29,6'sını oluşturdu.



ocakçılığı sektörünün payı yüzde 1,5 oldu. Ocak-haziran döneminde ekonomik faaliyetlere göre ihracatta imalat sanayisinin payı yüzde 94,7, tarım, ormancılık ve balıkçılık sektörünün payı yüzde 3,3, madencilik ve taş ocakçılığı sektörünün payı yüzde 1,5 olarak kaydedildi. Geniş ekonomik gruplar sınıflamasına göre ithalatta haziranda ara mallarının payı yüzde 71,2, sermaye mallarının payı

Ocak-haziran döneminde de ihracatta ilk sırada Almanya yer aldı. Bu ülkeye 10 milyar 707 milyon dolarlık ihracat yapıldı. Almanya'yı 7 milyar 387 milyon dolarla ABD, 6 milyar 163 milyon dolarla İtalya, 5 milyar 997 milyon dolarla Birleşik Krallık ve 5 milyar 815 milyon dolarla Rusya takip etti. İlk 5 ülkeye yapılan ihracat, toplam ihracatın yüzde 29,2'sine karşılık geldi. Haziranda ithalatta ilk sırayı Çin aldı.



Bu ülkeden yapılan ithalat 3 milyar 756 milyon dolar olurken bu ülkeyi sırasıyla 2 milyar 912 milyon dolarla Rusya, 2 milyar 11 milyon dolarla Almanya, 1 milyar 313 milyon dolarla İsviçre, 1 milyar 121 milyon dolarla İtalya izledi. İlk 5 ülkeden yapılan ithalat, toplam ithalatın yüzde 42,6'sını oluşturdu.

Ocak-haziran döneminde ise ithalatta ilk sırayı Rusya alırken bu ülkeden ithalat 24 milyar 734 milyon dolar oldu. Bu ülkeyi sırasıyla 22 milyar 238 milyon dolarla Çin, 13 milyar 439 milyon dolarla Almanya, 11 milyar 791 milyon dolarla İsviçre, 7 milyar 574 milyon dolarla ABD takip etti. İlk 5 ülkeden yapılan ithalat, toplam ithalatın yüzde 43,2'sine karşılık geldi.

Mevsim ve takvim etkilerinden arındırılmış seriye göre, haziranda bir önceki aya kıyasla ihracat yüzde 3,8 artarken ithalat yüzde 11,9 azaldı. Takvim etkilerinden arındırılmış seriye göre ise haziranda geçen yılın aynı ayına kıyasla ihracat yüzde 0,3, ithalat yüzde 9,7 düştü.

Teknoloji yoğunluğuna göre dış ticaret verileri, "ISIC Rev.4" sınıflaması içinde yer alan imalat sanayisi ürünlerini kapsıyor. Haziranda bu sınıflamaya göre imalat sanayisi ürünlerinin toplam ihracattaki payı yüzde 95,2 oldu. Yüksek teknoloji ürünlerinin imalat sanayisi ürünleri ihracatı içindeki payı yüzde 3,1 olarak kayıtlara geçti.

Ocak-haziran döneminde "ISIC Rev.4"e göre imalat sanayisi ürünlerinin toplam ihracattaki payı yüzde 94,7 olarak hesaplandı. Aynı dönemde yüksek teknoloji ürünlerinin imalat sanayisi ürünleri ihracatı içindeki payı yüzde 3,6 oldu. Haziranda imalat sanayisi ürünlerinin toplam ithalattaki payı yüzde 82,3 olarak belirlendi. Yüksek teknoloji ürünlerinin imalat sanayisi ürünleri ithalatı içindeki payı yüzde 10,4 olarak kaydedildi.

Ocak-haziran döneminde imalat sanayisi ürünlerinin toplam ithalattaki payı yüzde 79 oldu. Söz konusu dönemde yüksek teknoloji ürünle-



rinin imalat sanayisi ürünleri ithalatı içindeki payı yüzde 10,2 olarak kayıtlara geçti.

- Özel Ticaret Sistemi verileri

Özel Ticaret Sistemi'ne göre haziranda ihracat, geçen yılın aynı ayına kıyasla yüzde 12,1 azalarak 19 milyar 71 milyon dolara, ithalat yüzde 16,1 düşüşle 24 milyar 466 milyon dolara geriledi. Haziranda dış ticaret açığı yüzde 27,9 azalışla 7 milyar 482 milyon dolardan 5 milyar 395 milyon dolara düştü. İhracatın ithalatı karşılama oranı Haziran 2022'de yüzde 74,4 iken bu yılın aynı ayında yüzde 77,9'a yükseldi.

Özel Ticaret Sistemi'ne göre ihracat ocak-haziran döneminde, geçen yılın aynı dönemine kıyasla yüzde 4,6 azalarak 112 milyar 404 milyon dolar, ithalat yüzde 3 artarak 173 milyar 215 milyon dolar oldu. Ocak-haziran döneminde dış ticaret açığı yüzde 21 artarak 50 milyar 260 milyon dolardan 60 milyar 811 milyon dolara yükseldi. İhracatın ithalatı karşılama oranı Ocak-Haziran 2022 döneminde yüzde 70,1 iken bu yılın aynı döneminde yüzde 64,9'a geriledi.



MARBLE İZMİR FAIR

NATURAL STONE • TECHNOLOGIES

**29. MARBLE İZMİR Uluslararası Doğaltaş
ve Teknolojileri Fuarı**

*29th MARBLE İZMİR International Natural Stone
and Technologies Fair*

17-20 NİSAN
APRIL 2024

**Dünyanın En Büyük
Doğaltaş ve Mermer Fuarı**

The World's Largest Natural Stone and Marble Fair

MARBLE

ORGANİZATÖRLER / ORGANIZERS

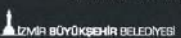

HİNAYETLERİNDE / UNDER PATRONAGE OF

DESTEKLEYENLER / SUPPORTERS

PARTNER

BU FUAR 5174 SAYILI KANUN GEREĞİNCE TOBB (TÜRKİYE ODALAR VE BORSALAR BİRLİĞİ) DENETİMİNDE DÜZENLENMEKTEDİR
THIS FAIR HAS BEEN ARRANGED ACCORDING TO THE LAW OF 5174 BY TOBB (TURKISH UNION OF STOCK EXCHANGES AND CHAMBERS)

İş ve İnşaat Makinelerinin İhtisas Fuarı: CONEXPO-CON/AGG



İMDER; Makine İhracatçıları Birliği ile birlikte ABD'nin Las Vegas kentinde düzenlenen dünyanın en büyük iş makineleri fuarlarından, Kuzey Amerika'da düzenlenen o bölgenin en büyük fuarı olan CONEXPO-CON/AGG Fuarı'na katılım sağladı.

Üç yılda bir düzenlenen, iş ve inşaat makineleri, inşaat teknolojisi, malzeme ve ekipmanları sektörlerini buluşturan CONEXPO-CON/AGG Uluslararası İş ve İnşaat Makineleri Fuarı, bu yıl 7-11 Mart tarihleri arasında ABD'nin Las Vegas şehrinde gerçekleştirildi. Eş zamanlı olarak düzenlenen ve akışkan gücü sektöründe önemli fuarlar



dan biri olan IFPE Fuarı'na da ev sahipliği yapan organizasyona, dördü IFPE Fuarı'na olmak üzere Türkiye'den toplam 21 firma katıldı. CONEXPO-CON/AGG Fuarı'nda, inşaat teknolojileri, asfalt, kum, beton imalatı, kazı, kaldırma, maden sektörleri, temel yapı donanımı, demir yolu ve yer altı tren donanımı, taşımacılık, motorlar, aksam ve parçaları gibi başlıkları temsil eden 25 ülkeden 2 bin 500 firma yer alırken, katılımcı firmalar, açık ve kapalı olmak üzere toplam 277 bin metrekare büyüklüğündeki alanda makinele

rini sergiledi. İMDER(Türkiye İş Makinaları Distribütörleri ve İmalatçıları Birliği) 7-11 Mart tarihlerinde ABD'nin Las Vegas kentinde İMDER'in Amerika'daki kardeş kuruluşu AEM(Amerikan İş Makinaları Üreticileri Derneği) tarafından düzenlenen dünyanın en büyük iş makineleri fuarlarından CONEXPO-CON/AGG Fuarına katıldı. İş makineleri sektörüne yön veren dev firmaların yanı sıra dünyanın dört bir yanından yaklaşık 2500 firmanın katıldığı, 125.000 ziyaretçiye ev sahipliği yapan fuarda



İMDER, uluslararası pek çok misafiri standında ağırladı. 2023 yılına hızlı bir giriş yapan Türkiye'nin Makinecileri, üç ayrı ihtisas fuarında da yerini aldı. Türkiye'nin Makinecileri, ABD'nin Las Vegas kentinde eş zamanlı düzenlenen CNEXPO-CON/AGG ve IFPE fuarlarına katılarak, Türk makine üreticilerine desteğini ABD'de de sürdürdü.

Fuar sırasında kardeş dernekler; UNACEA (İtalyan İş Makinaları Derneği), CCMA (Çin İş Makinaları Derneği), KOCEMA (Kore İş Makinaları Derneği), IPAF (Uluslararası Personel Yükseltici Platform Federasyonu) ile bir dizi toplantı düzenleyen İMDER yetkilileri hem sektör, hem de dernek adına önem arz eden faaliyetler ve işbirlikleri için zemin hazırladı.

CCCME- Çin Ticaret Odası ile düzenlenen toplantıya Makine Tanıtım Grubu yönetimi ile birlikte katılan İMDER yönetimi iki ülke arasındaki ticaretin gelişmesine yönelik düşüncelerini de bu toplantı sırasında paylaştı. Yapılan toplantı sırasında CCCME ile İMDER arasında mutabakat zaptı imzalanma kararı alınarak iki kurum arasındaki işbirliğinin güçlenmesi yönünde önemli bir adım atıldı. İş makinaları sektöründe önemli bir yere sahip olan

uluslararası araştırma firması Off Highway Research Genel Müdürü ile yapılan toplantıda ise İMDER tarafından kiralama sektörüne yönelik yapılacak çalışmaların temelleri atıldı. Türkiye'nin Makinecileri ile birlikte katılım sağlanan fuarda İMDER, Türk makina sektörünün gelişimini ve üyelerinin tanıtımını tüm dünyanın bir araya geldiği bu denli büyük bir organizasyonda tanıtma fırsatı buldu.

FUARA 21 TÜRK FİRMASI KATILDI

Amerikan İş Makinaları Üreticileri Derneği'nin ana üstlenicisi olduğu fuara Türkiye'nin Makinecileri, bu yıl ilk kez katıldı. Türkiye'nin Makinecileri Yönetim Kurulu Başkan Yardımcısı Kutlu Karavelioğlu ve Yönetim Kurulu Üyeleri Sevda Kayhan Yılmaz ile Mehmet Ağrikli fuara katılırken,



ART comes from the Nature

Enroll and experience
the beauty of the nature's
art with us!

NEW PRODUCT!
PALIA WHITE



ALIMOĞLU®
M A R B L E

www.alimoglumarble.com
AFYONKARAHISAR



MAKFED üyesi AKDER (Akışkan Gücü Derneği), ARÜSDER (Araç ve Araç Üstü Ekipman ve İş makineleri Üreticileri Birliği), ENOSAD (Endüstriyel Otomasyon Sanayicileri Derneği), İSDER (İstif Makineleri Distribütörleri ve İmalatçıları Derneği) yetkilileri de Türkiye'nin Makinecileri standında ziyaretçilere sektörleriyle ilgili bilgiler aktardı.



İMDER (Türkiye İş Makineleri ve Distribütörleri Birliği) de fuara ayrı bir standla katıldı. Ayrıca, Türkiye'nin Makinecileri tarafından hazırlanan, 21 Türk firmasının yer aldığı broşür ve Türkiye'nin makine ihracatına ilişkin verileri içeren dokümanlar ziyaretçilere dağıtıldı.



Yönetim Kurulu Üyeleri, fuarda yer alan Türk firmalarının standlarını gezerken, fuarın üçüncü günü, Türkiye'nin Makinecileri standı, Los Angeles Ticaret Ataşeliği tarafından da ziyaret edildi. Türkiye'nin Makinecileri tarafından fuar alanında, hol girişlerinde ve otobüs duraklarında yer alan afişlere, dijital mecralara ve fuar kataloğuna reklam verildi.



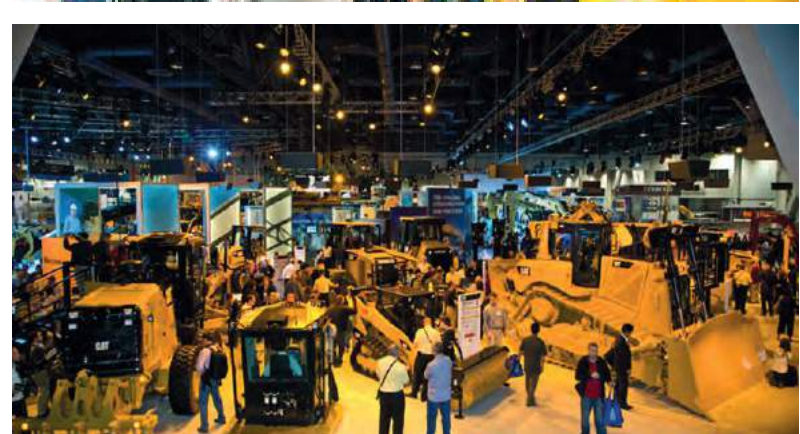

Türkiye'nin ihracatta yıldız sektörlerinden olan 2022 yılında 2,2 milyar dolarlık ihracat performansı ortaya koyan Türk doğal taş sektörü, en büyük ikinci ihraç pazarı Çinli alıcılarda 4 yıllık aranın ardından bir araya geldi.

Türk Doğaltaş ihracatçıları, 23. Xiamen Uluslararası Taş Fuarı'nda bir araya geldi.



5-8 Haziran 2023 tarihleri arasında 170 bin metrekarelik alanda 22 holde 174'ü yabancı olmak üzere bin 308 firmanın katılımıyla xiamen fuarı gerçekleştirildi....

Türkiye'nin ihracatta yıldız sektörlerinden olan 2022 yılında 2,2 milyar dolarlık ihracat performansı ortaya koyan Türk doğal taş sektörü, en büyük ikinci ihraç pazarı Çinli alıcılarda 4 yıllık aranın ardından bir araya geldi.

23. Xiamen Uluslararası Taş Fuarı 5-8 Haziran 2023 tarihleri arasında 170 bin metrekarelik alanda 22 holde 174'ü yabancı olmak üzere bin 308 firmanın katılımıyla gerçekleştirildi.

Xiamen Doğal Taş ve Teknolojileri Fuarı'nın Türkiye Milli Katılım Organizasyonunu uzun

yıllardır olduğu gibi 2023 yılında da Ege Maden İhracatçıları Birliği gerçekleştirdi. Fuarda doğaltaşın yanı sıra, yapay taşlar, makina ve teçhizat, tasarım ve Türk taşlarının da yer aldığı doğal taş çeşitleri koleksiyon alanları ve sektörel medya stantları da yer aldı.



Ege Maden İhracatçıları Birliđi Başkanı İbrahim Alimođlu, yaptıđı aıklamada; "2022 yılında in'e dođal tař ihracatımız 419 milyon dolar olarak gerekleřti. 2023 yılı Ocak-Mayıs dneminde ise 152 milyon dolarlık ihracat yaptık. Trkiye her Xiamen fuarında olduđu gibi bu sene de 60 firma ile en yksek yabancı katılımcı sayısına sahipti.

1746 metrekarelik alanda 47 firma ile milli katılım sađlayan lkemizin yanı sıra fuara İtalya, Brezilya, Mısır, Brezilya ve Portekiz de milli katılım organizasyonu dzenledi.

Fuarı 4 gnde toplam 139 bin 41 kiři ziyaret etti. inli ziyaretiler 2019 yılına oranla yzde 24 artarken yabancı ziyaretiler de yzde 50 artıř gsterdi. 91 lke-den ziyareti gelirirken, baři eken lkeler Hindistan, Rusya, Gney Kore, Vietnam ve Malezya oldu." dedi.





Türk doğaltaşları VR gözlük ile tanı-
tıldı. Açıklamasının devamında
Başkan Alimoğlu, "Yenilenen tasa-
rımları ile fuarın odak noktalarından
olan Türk firma stantlarında sergile-
nen Türk doğaltaşlarımız ziyaretçi-
lerden büyük ilgi gördü. İlk günden
fuarın son gününe kadar yoğun ziya-
retçi trafiğine sahne olan ihracatçıla-
rımızın stantları hem eski ticari ilişki-
leri canlandırmak için gelen müşteri-
leri hem de yeni iş imkanlarına
olanak sağlayacak ithalatçılar ile
doldu. Xiamen Fuarı'nda Birliğimiz
standında, sektör paydaşlarına bir
yandan VR gözlük ile maden ocağını
sanal ortamda görme ve ocaktaki
olası risk faktörlerini uzaktan tanımla-
ma eğitimi alma deneyimi kazandı-



rılırken diğer yandan Amorf Tasa-
rım Yarışmamız, sektörel etkinlikle-
rimiz, ülkemiz ve sektörümüz tanı-
tıldı." diye konuştu.



Xiamen Doğal Taş ve Teknolojileri Fuarı, aynı zamanda pek çok etkinliğe de ev sahipliği yaptı.

Ege Maden İhracatçıları Birliği Yönetim Kurulu Üyeleri Halilullah Kaya ve Akın Yeşilkaya, Xiamen Stone Fair web sitesi ve Xiamen Stone Fair's wechat kanalı üzerinden canlı yayınlanan programda Türkiye'den Çin'e ihracatın geliştirilmesi hedefiyle Türk taşlarının çeşitliliği ve kalitesi ile Türkiye Madenciliği, Ege Maden İhracatçıları Birliği'nin ülkeler bazında gerçekleştirdiği ihracatının durumu ve Milli Katılım Organizasyonumuz hakkında bilgi aktarımında bulundu.

Türkiye Cumhuriyeti Guanco Başkonsolosu Mehmet Kurtuluş Aykan ve Guanco Ticaret Ataşesi Dilan Can 23. Xiamen Uluslararası Taş Fuarını ziyaret ederek Türk ihracatçılarımızın soru ve sorunlarını dinlediler ve Çin pazarı hakkında ihracatçılara bilgi verdiler.





EMİB Yönetim Kurulu Başkanı İbrahim Alimoğlu Başkanlığındaki heyet (İbrahim Altınpınar, Efe Nalbantoğlu, Halillullah Kaya, Olcay Arslan, Mehmet Şen, Akın Yeşilkaya, Oben İnceler, Togan Akkoç, Yakup Burak Ürper) Çin Ulusal Doğaltaş Birliği ve Xiamen İthalat İhracat Birliği ile görüşmelerde bul-

narak kurumlar arası iş birliğini artırma konusunda mutabakat sağladı.

Heyet fuarda ve doğaltaşın Çin'deki merkezi Shitou'da incelemelerde bulunarak 4 yıl aradan sonra Çin'de yaşanan sektörel gelişmeleri yerinde inceledi, uluslararası camia ile istişarede bulunarak sektörümüz için tehdit ve fırsatları gözlemlene fırsatı buldu.



Xiamen Doğal Taş ve Teknolojileri Fuarı'na EMİB Türkiye Milli Katılım Organizasyonu ile katılan firmalar;

A İnşaat Taşımacılık Madencilik Enerji Sistemleri Sanayi Ve Ticaret A.Ş.,
Akdag Granit Mermer Ve Maden San. Tic. A.Ş.,
Alimoğlu Mermer San Ve Tic. A.Ş.,
Alimoğlu Tasarım Taah. Mermer İnşaat San. Tic. A.Ş.,
Artmar Mermer Artı Mermer Madencilik Ve Maden Ürünleri Araştırma San. Ve Tic. A.Ş.,
As Güreller Mermer Nakliyat San. Tic. Ltd. Şti.,
Aymar Doğaltaş Madencilik Dış Ticaret Ltd. Şti.,
Ayyıldız Maden Ve Mermer İnş. Ve İnş. Malzemeleri San. Tic. Ltd. Şti.,
Başaranlar İnşaat Malzemeleri Ticaret Ve Sanayi A.Ş.,
Batı Ege Mermer San. Ve Tic. A.Ş.,
Batu Mermer Madencilik San. Ve Tic. A.Ş.,
Canel Münip Çoker Madencilik Ticaret San. A.Ş.,
Çalışkanerler Madencilik San. Tic. İhr. İth. A.Ş.,
Çift yıldız Mermer Otomotiv Gıda İnşaat Taahhüt Turizm Nakliye San. Ve Tic. A.Ş.,
Çobanlar Mermer Madencilik Tur. Tic. Ve İnş. A.Ş.,
Demamer İnş. İth. İhr. San. Ve Tic. Ltd. Şti.,
Devrek Mermer San. Tic. A.Ş.,
Dimer Mermer İnşaat San. Ve Tic. A.Ş.,
Efal Maden İnşaat Hayvancılık Akaryakıt Oto Kiralama Sanayi Ve Ticaret Limited Şirketi,
Efendioğlu Mermer Sanayi Ve Ticaret A.Ş.,
Egarr Marble Madencilik İnş. Ve Harf. San. Tic. A.Ş.,
Ege Doğaltaş Sanayi Ve Ticaret A.Ş., Ekrem Demirel Maden San. A.Ş.,
Esmer Mermer Sanayi Ve Ticaret Anonim Şirketi,
Hürok İnşaat Mermer Lastik San. Ve Tic. Ltd. Şti.,
İltaş Madencilik San. Tic. A.Ş.,
İstmin Madencilik San. Ve Tic. A.Ş.,
İzfaş İzmir Fuarçılık Hizmetleri Kültür Ve Sanat İşleri Ticaret Anonim Şirketi,
Karaman Doğaltaş Ve Mermer İnş. Nak. San. Tic. Ltd. Şti.,
Kar-Mar Madencilik San. Tic. Ltd. Şti.,
Kefeli Mermer Granit San Ve Dış Tic Ltd. Şti.,
Labrador Mermer Proje Tasarım iç ve Dış Ticaret Ltd. Şti.,
Mabella Marble Madencilik Yapı Elemanları Ve Teknolojileri San. Tic. A.Ş.,
Mcd Madencilik İnşaat San. Tic. A.Ş.,
Medmar Mermer Madencilik San Ve Tic. A.Ş.,
Mer-Ma Mermer Madencilik A.Ş.,
Mfc Madencilik İnşaat Otomotiv Petrol Gıda San. Tic. Ltd. Şti.,
Nakomar Madencilik Mermer Ve Enerji San. Tic. Ltd. Şti.,
Natura Mermer Madencilik İnşaat San. Ve Tic. A.Ş.,
Pınar Doğal Taş Mad. Nak. Akaryakıt Orman Urn. İnş. San. Ve Tic. Ltd. Şti.,
Rodos Madencilik Müh. İnş. San Ve Tic. A.Ş.,
Sdr Madencilik A.Ş.,
Stoneterroir Doğal Taş Mad. San. Ve Tic. A.Ş.,
Şahin Kardeşler Elekt. Mermer San. Taah. Tic. Ltd. Şti.,
Şenler Mermer Sanayi Ve Ticaret Limited Şirketi,
Tekmar Mermer Maden İşletmeleri Üretim İhracat Ve Tic. A.Ş.,
Unicorn Stone Madencilik Mühendislik İth. İhr. Paz. San. Tic. Ltd. Şti."





 **İLTAS**
marble

Revival Of Marble

Head Office

Address : Emlak Mahallesi, 415. Cadde, 405. Sokak, No:14/14. Gaziosmanpaşa / Ankara / Türkiye
Phone : +90 312 425 05 00 Fax : +90 312 425 05 38
e-mail : iltas@iltasmarble.com.tr



Factory

Address : Denizli Çarşamba Yolu, Zeytinli Mah. Köhük, Hınız / Denizli / Türkiye
Phone : +90 258 816 21 14 Fax : +90 258 816 21 10
e-mail : iltas@iltasmarble.com.tr

www.iltasmarble.com.tr



AFYON WHITE MARBLE

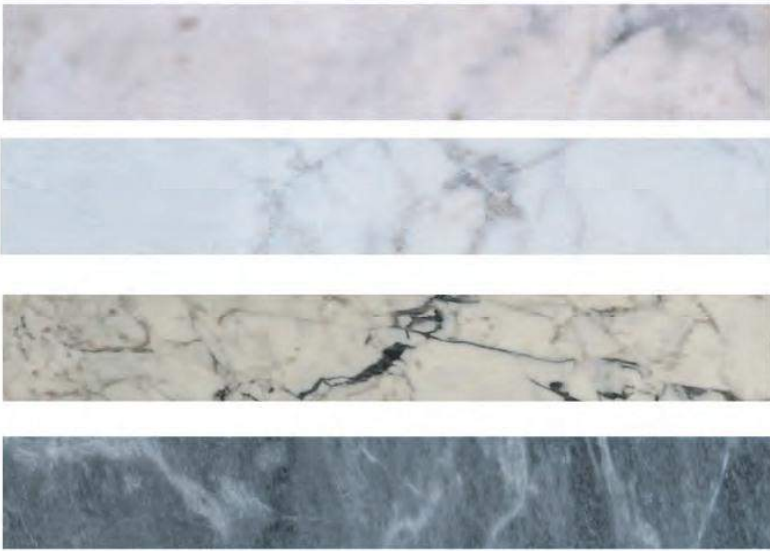

MARMARA WHITE MARBLE



WHITE TRAVERTINE



SILVER TRAVERTINE

