

Turquoise

International

Temmuz - Ağustos - Eylül 2023 Sayı:66 / July - August - September 2023 Issue:66
Mermer Doğaltaş Teknolojileri Dergisi / Journal Of Marble Stone and Technologies

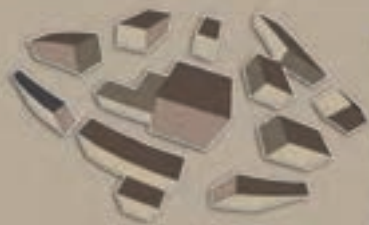

İltas
Marble

www.iltasmarble.com.tr

Revival of Marble



**modern
surfaces**
to experience the life



**more than
50 YEARS of**
passion





Doğal taş kesimiyle ilgili birikim ve tecrübelerimizi, daha aktif ve etkin olarak EKİP SOKET bünyesinde paylaşmaya başladığımız 2006 yılından bugüne, sektörün özlemini çektiği güven ve istikrar konusunda ilk sıralara yerleşmenin haklı gururunu yaşamaktayız.

Öncelikli olarak benimsediğimiz, "**kalite ve çözüm odaklı üretim**" vazgeçilmez şirket prensibimiz olmuştur.

Granit sektöründe, Multi ST konusunda büyük bir cesaret göstererek, AR-GE ve girişimciliğe imza atan Doğaltaşlar Madencilik, ilk yerli 105 testere STyi kullanmaya başlamıştır. Üretim kapasitesini çok üst seviyelere çıkaran bu projede, testere tedarikçisi olmaktan duyduğumuz memnuniyet, bize güç vermektedir.



EKİP

SOKET

KALİTE EKİP İŞİDİR

**EKİP SOKET
MAD. TAAH. SAN. TİC. LTD. ŞTİ.**

Adres: İvedik Organize Sanayi Bölgesi Güteryüz Sanayi Sitesi
1351.Sok. No:24 06370 Ostim / ANKARA
Tel: (0312) 395 63 77 Fax: (0312) 395 65 18
www.ekipsoket.com.tr info@ekipsoket.com.tr



4,3 mm, 5,3 mm, 6,3 mm, 7,3 mm

Cutting Technologies



Karayolları Mah. Cebeci Cad. 648 Sk. No: 16/A G.O.Paşa - İstanbul / TURKEY
Tel: +90 (212) 538 47 48 +90 (212) 535 00 17 Fax: +90 (212) 535 00 08
www.hartek.com.tr • hedel@hartek.com.tr
444 8 475

Multiwire

4,3 mm, 5,3 mm, 6,3 mm, 7,3 mm, 8,3 mm

HRK[®]
diamond tools



HARTEK

Karayolları Mah. Cebeci Cad. 648 Sk. No: 16/A G.O.Paşa - İstanbul / TURKEY
Tel: +90 (212) 538 47 48 +90 (212) 535 00 17 Fax: +90 (212) 535 00 08
www.hartek.com.tr • hedel@hartek.com.tr
444 8 475



ŞENBAK®
"44 YILLIK DENEYİM"



13 Ton Hidrolik Gergi Sistemi

- Hızlı Kesim
- Zamandan Tasarruf

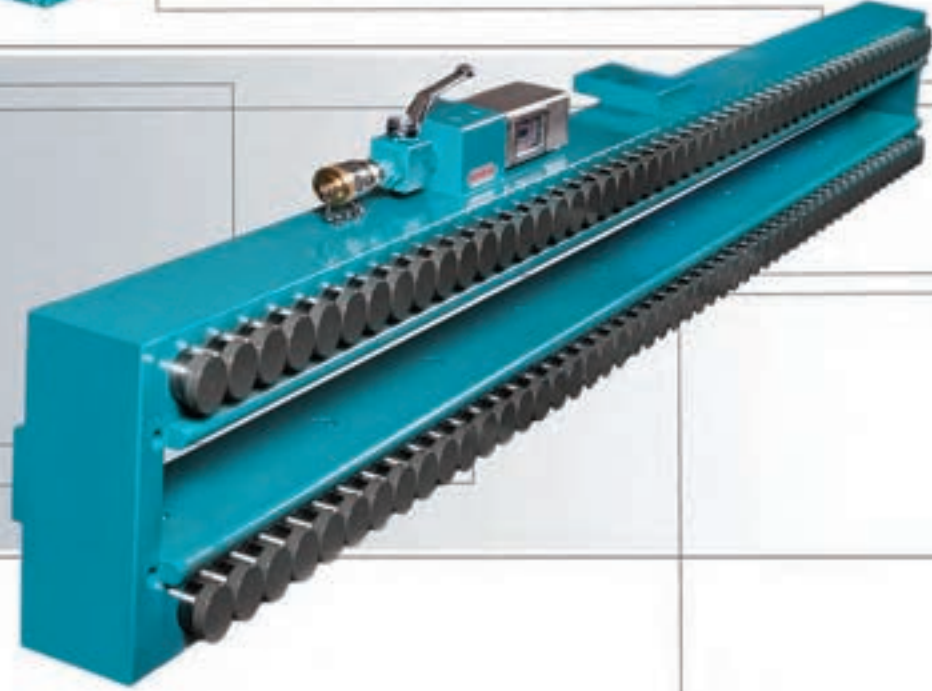
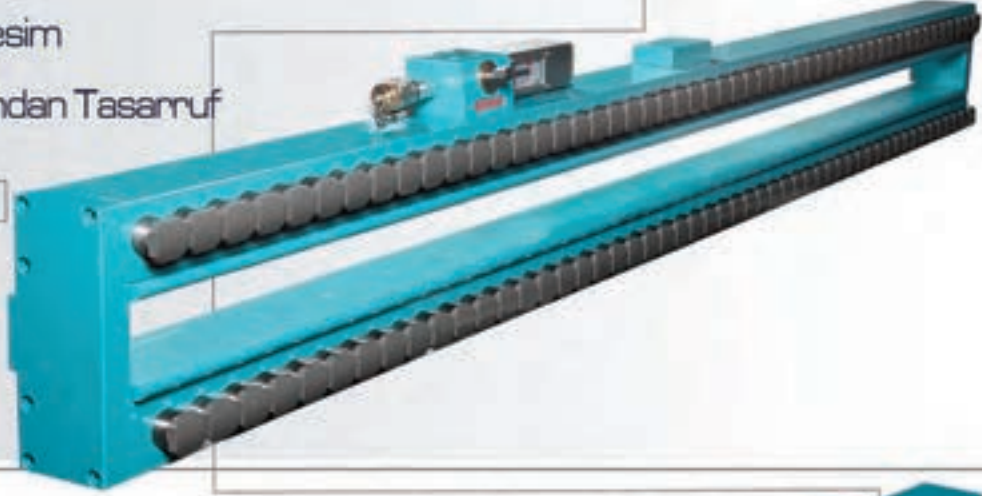

"YENİLİKLERİN ÖNCÜSÜ DÜNYA MARKASI"

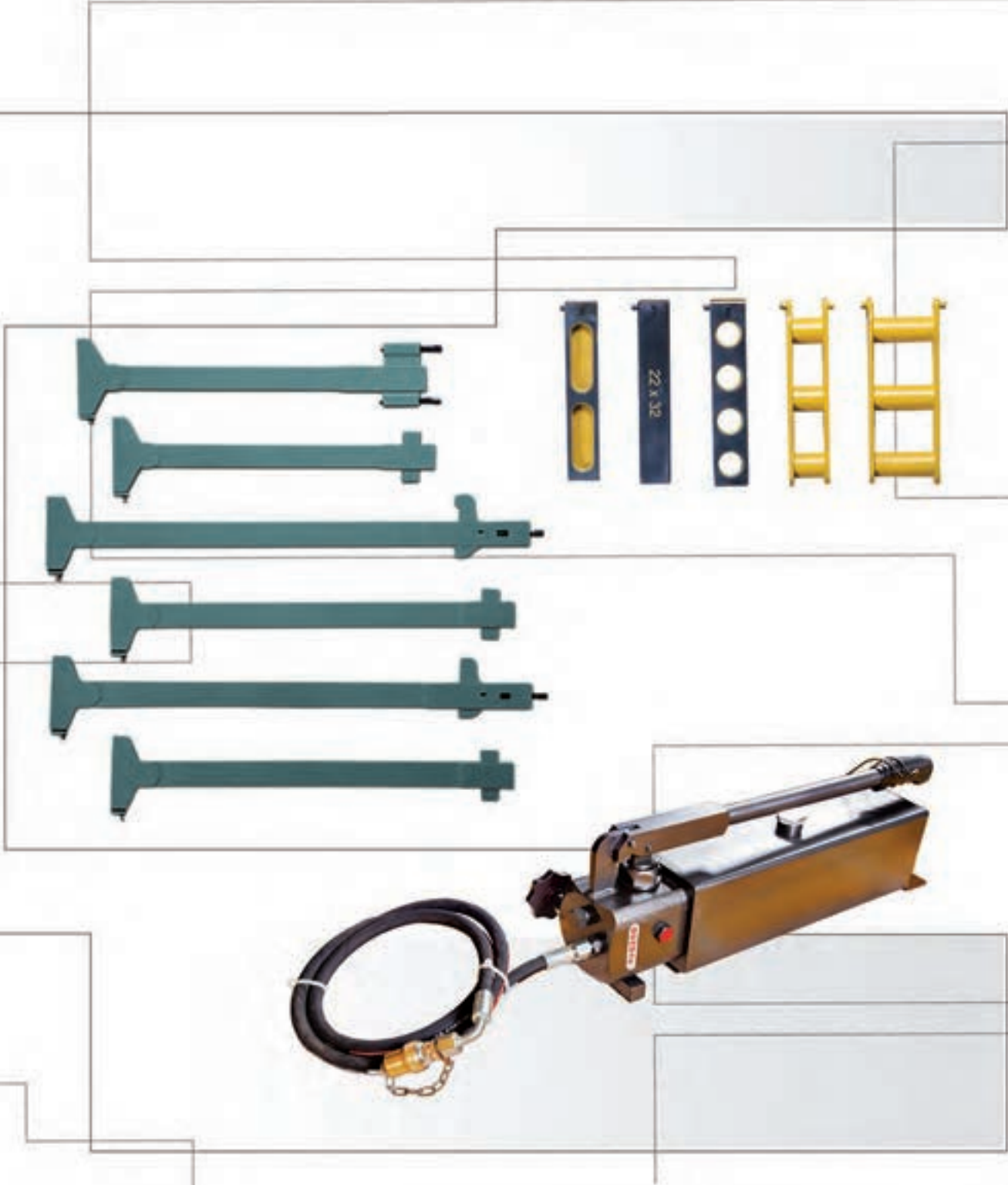

ŞENBAK MAKİNA ve OTOMOTİV SANAYİ ve TİCARET LTD. ŞTİ.
Yeniköy OSB, Mah. 504. Sokak No:3 İç Kapı No:0 Torbalı İzmir
Tel: 0232 855 40 41 - 0232 855 40 42 Fax: 0232 855 40 43

Yayın Sahibi / Yazı İşleri Müdürü

Zeliha ERTEK

Hukuk Danışmanları

Av. Şerife Zini
Av. Nilgün Seçen

Bilim Kurulu Başkanları

Scientific Committee Chairmen

Prof. Dr. Yaşar KİBİCİ
Maden Müh. Liyaddin YEŞİLKAY

Bilim Kurulu / Science Committee

Prof. Dr. Güner ÖNCE
Prof. Dr. Burhan ERDOĞAN
Prof. Dr. Mustafa KUŞÇU
Prof. Dr. R. Mete GÖKTAN
Prof. Dr. ADNAN KONUK
Prof. Dr. Remzi KARAGÜZEL
Prof. Dr. Ergüm TÜRKER
Prof. Dr. Turgay ONARGAN
Prof. Dr. Hüriyet AKTAŞ
Prof. Dr. Raşit ALTINDAĞ
Prof. Dr. Sedat BÜYÜKSAĞIŞ
Prof. Dr. Murat HATİPOĞLU
Yrd. Doç. Dr. Mahmut MUTLUTÜRK
Yrd. Doç. Dr. Metin ERSOY

Grafik & Tasarım / Graphic and Design

Zeliha Ertek

Baskı : Dijital

Hazırlık : TuRquoise

Adres : Dörtüyl Mahallesi 2085

Sokak B1 Tipi 6 Blok No: 7 / 6 Daire : 9

Merkez Afyonkarahisar

Mobil Tel : 0 539 730 00 03

Dergide yazılan yazıların sorumluluğu yazarına aittir. Gönderilen yazıların yayınlanmasın veya yayınlanmasın iade edilmez. Yazı ve fotoğraflar kaynak belirterek alıntı yapılabilir. Dergimiz basın ahlaki yasaların uymayı taahhüt eder.

Liability of the articles belongs to the writer. Sent articles will not be returned whether publish or not. Text or photographs could be received mentioning source. Our magazine undertakes to obey.

www.turquisedergi.com

turquoise.zeliha@gmail.com
info@turquisedergi.com

[@zeliha-turquoise](https://www.linkedin.com/company/zeliha-tertek)

[@zelihaertek](https://www.facebook.com/zelihaertek)

[@zelihaertek](https://twitter.com/zelihaertek)

İÇİNDEKİLER

MAPEG DE DEĞİŞİM



ARSLAN NARİN

14

CEVAT GENÇ Yerini ARSLAN NARİN'e Bıraktı



BURDUR'DA MERMER OCAKLARI YEMEŞİL ORMANA DÖNÜŞTÜ

Burdur'da Aytaş Akın Mermer tarafından hayata geçirilen mermer ocakları rehabilite projesi kapsamında, Karacaören ve İğdeli'deki ocaklar yemyeşil ormana dönüştü.

20



Çift yıldız Mermer Fabrikasına Bursa Valisi Mahmut Demirtaş'tan Ziyaret

28



MUĞLA MİLLETVEKİLİ SELÇUK ÖZDEMİR MUĞLA MERMERCİLER DERNEĞİ ZİYARET ETTİ

32



ÜYE ZİYARETLERİ DEVAM EDİYOR.

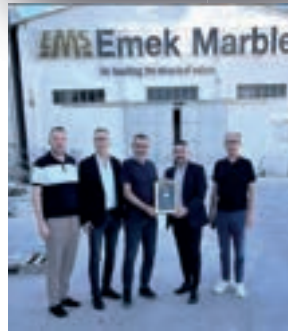

Afyonkarahisar Sanayici ve İşadamları Derneği (AFSİAD) Yönetim Kurulu Başkanı Kadir Sayın ve Yönetim Kurulu Üyeleri Abdurrahman Alp, Kirami Gürel, ve Nail Demirel üye ziyaretlerine devam ediyor.

213



224



İşehisar'ın İlk Kadın Kaymakamı Görevine Başladı

Göçmen Kılıçtürk, İşehisar İlçe Başkanı'nun 18.09.2023 tarihinde işehisar'ın ilk kadın kaymakamı olarak atanması, işehisar ilçesindeki kadınların için büyük bir başarıdır.

170



2023 İTALYA MARMOMACC FUARINDAN OBJEKTİFE YAKALANAN GÖRÜNTÜLER

Doğaltaş Sektörü Türk Bayrağını İtalya Marmomacc Fuarı'nda Dalgalandırdı

Turkish Stones, doğal taşın ana vatanı!

144

Turkish Stones, doğal taşın ana vatanı!



Doğaltaş Sektörü Türk Bayrağını İtalya Marmomacc Fuarı'nda Dalgalandırdı

134

I2P - Idea to Product" Stüdyosunda Üretilen "THE CUBE" Enstalasyonu Ziyarete Açıldı

IstanbulSMD girişimiyle, MEF Üniversitesi Sanat ve Tasarım Fakültesi (PADİ) iş birliğinde hayata geçirilen "I2P- Idea To Product" projesi stüdyosunda, programa katılan öğrenciler tarafından kolektif olarak hazırlanan "THE CUBE" isimli enstalasyon MEF Üniversitesi girişinde ziyarete açıldı.



köprü oluşturmayı hedefleyen "I2P- Idea To Product" projesi Kaseo Mühendislik, San, Alimoğlu Mermer tarafından desteklendi.

38

ANTALYA MERMERE BURDUR VALİSİ TÜRKER ÖKSÜZ' DEN ZİYARET



Burdur'u Her Alanda Hızlı Bir Şekilde Yakından Tanıtmaya Devam Eden Vali Öksüz, 2. OSB'de Fabrika Ziyaretlerinde Bulundu

24



+ 1 FARKLA KOŞULLAR

Tureks Turunç Madencilik Özel Gereksinimli Sporcuların Yanında!

34



İtalya Marmomac Fuarı'nda Afyonkarahisar rüzgârı

116



'ÖNCE İNSAN VE ÇEVRE, SONRA MADENCİLİK' ANLAYIŞIMIZ ESASTIR



Maden Platformu'ndan ortak mesaj: "Türkiye küresel büyümeden hak ettiği payı almalı"

190



Denizli Ticaret Odası (DTO), 30 Üyesini KOSGEB Desteğiyle MARMOMACC Mermer Fuarına Gönderdi

li Mermercilerden ya'ya Çıkarma

Denizli Ticaret Odası (DTO), yurt dışı fuarasyonları çerçevesinde 30 üyesini, İtalya'da düzenlenen mermer fuarına gönderdi.

130



Denizlili Mermerciler Marmomac Fuarı'nda boy gösterdi

İtalya'nın Verona kentinde düzenlenen Marmomac fuarına Denizli den 25 firma katıldı.

122

3S İNŞAAT	30-31
ALİMOĞLU	11
ARIMAN	108-109
AYYILDIZ	214-215
BLOK FUARI	73-169
BÜYÜKHELVACI	91
ÇAVDARLAR	240-241
ÇİFTYILDIZ	164-165
ÇOBANLAR	230-231
DBIUNITY	202-203
DEMMAK	50
DEMNER	51
DİLMER	86-87
EFESUS	ARKA KAPAK
EKİP SOKET	2-3
EROL MARBLE	105
ESTAŞ	23
FORMACH	196-197
GEDİZ	41
GMS	96-97
GÜRMAS	139
HRK	4-5
HTS	80-81
İLTAŞ	242- ARKA KAPAK İÇ
İMİB	65
İNFOMAR	26-27
İZFAŞ	174-175
KARAMEHMET	1- ÖN KAPAK İÇ
KAPTANLAR	154-155
MARBLE - İZFAŞ	114-115
MARBLE CITY	46-47
MARTURA	128-129
MEDMAR	19
MGS	108-109
MUTLU	36-37
NEK	74-75
OĞUZ	142-143
PINAR	60-61
ROTAMAR	209
SELİM KILIÇ	238-239
SESEMAK	54-55
STONEIUM	153
SONMAK	221
ŞENBAK	6-7
ŞENTAŞ	182-183
TUREKS	15
ULTRA	121



PUSULA

Zeliha Ertek

57. Marmomacc Fuarında 160 Yakın Türk Firması Türk Payragını Dalgalandırdı

Marmomac taş, tasarım ve teknoloji için önde gelen uluslararası ticaret fuarı olarak tanınan, doğal taş dünyasında yatan sınırsız olanakları görebilme fırsatı yaratan fuar 57. Kez düzenlendi. Etkinlik, dünyanın dört bir yanından üreticilerin ve işinde profesyonellerin uzmanlıklarını sergilemek ve fikir alışverişinde bulunmak için bir araya geldiği; yenilik, yaratıcılık ve işçiliğinin sergilendiği bir arena oldu. Her yıl olduğu gibi bu yılda İtalya'nın Verona şehrinde düzenlenen Marmomac 2023 Uluslararası Doğal Taş ve Teknolojileri Fuarı'na İstanbul Maden İhracatçıları Birliği tarafından milli katılım organizasyonu gerçekleştirildi. İMİB, sektör için önemli olan Marmomacc fuarına tüm paydaşların katılımı için özel uçak kaldırdı. Birlik fuarda 9 bin m2 lik bir alanda Türk katılımcılarına ev sahipliği yaparken, bu organizasyonda 55' e yakın firmayı ağırladı. Bu fuarda ülkemizden yaklaşık 160 firma katılımcı olarak fuarda yerini aldı. Ziyarete gidenlerin sayısı da oldukça fazlaydı.

İMİB Başkanı Rüstem Çetinkaya yaptığı açıklamada fuar hakkında bilgi verirken, 15 e yakın teknoloji üreten makine sektörümüzün fuarda yerini aldığını ve diğer ülkelerle yarışır bir konumda olduğunu altını çizdi. Elbette sektör adına sevindirici bir haberdir. Maarmomacc fuarında 6. hol İtalyan firmalarının ağırlıkta olduğu bir holdür. Bu yıl bu holde ülkemizden firmalar burada yer almayı başarmış. 11 ve 12. Holler de yoğunlukla Türk firmaları bulunurken, 9. Hol tasarıma yönelik katılımcıların yer aldığı bir holdür. Sevindirici bir haberde; İşte bu sene bizden de bu holde tasarımlarını sergilen firmalarımız bayrağımızı orada dalgalandırmış. Marmomac'taki atmosferin ilham verici olduğu, nefes kesen mermer görüntüleriyle çevrili, geleneksel işçiliğin en son teknolojiyle kaynaşmasına tanık olan fuar, doğal taşlarla nelerin başarılabilceğinin sınırlarını zorlayan, en son trendleri, teknikleri ve uygulamaları sergilemesine rağmen, kafalarda soru işaretleri ile dönen bir sektörle karşı karşıyayız. Kimileri fuarın güzel geçtiğini söylese de fuar sonrası dönüşlerin çok daha önemli olduğu hepimizce malum. Fuarda ki daralma, katılımcı firmalar ve ziyaret için gelen ülkelerdeki azalmalar dikkatlerden kaçmıyor. Yaşanan ekonomi de ki sıkıntılar, her ne kadar bizim sektörü etkilemezmiş gibi görünse de etkilemektedir. Sektörün birçok problemi var. MASİS Başkanı Naci İlci'nin yapmış olduğu açıklaması da oldukça önemli; sektör adına yapılan olumsuz algı operasyonları oldukça etkili oluyor ve sektörün işini zorlaştırıyor.

CİDDİ KAYGILAR YAŞIYORUZ

MASİS Başkanı İlci' bakın neye vurgu yaptı; " Toplumumuzdaki olumsuz algı ile ulusal ve uluslararası yatırımları askıya alma noktasına getiren yasal düzenlemeler nedeniyle madencilik geleceğine ilişkin ciddi kaygılar taşıyoruz. Ormanlarımızın sadece binde üçünde maden üretimi yapılırken tüm ormanlarımızın tahribata uğratıldığına yönelik olumsuz algı, milli kaynakların ekonomiye kazandırılması çabasını gölgeliyor. Bunun için madencilik kamu yararı penceresinden bakılmalı. Çevre ve madenin her ikisinden de vazgeçmek gibi bir lüksümüz söz konusu olamaz. Gerek toplum gerekse kamu otoritesi-

nin konuya olan yaklaşımlarını bu noktadan bakılmalı ve buna göre hareketlerini belirlemek durumunda." değerlendirmesini yaptı. Oldukça önemli bir konu!.. Rüstem Çetinkaya, ekibi ile birlikte bu konu üzerinde neredeyse her gün toplumu bilinçlendirici algıya yönelik çalışmalar yaparak videolar paylaşarak algıyı yönetmeye çalışıyor. Bence başarılı da oluyorlar. Sektörün artık ayağına takılan taşlardan kurtulması gerekiyor yoksa sektörün geleceği sıkıntıda.

29.Marble İzmir Danışma Kurulu Toplantısına gerçekleştirildi bizde oradaydık.

17-20 Nisan 2024 tarihinde gerçekleşecek Marble İzmir Uluslararası Doğaltaş ve Teknolojileri Fuarı hakkında yapılan toplantı da ilginç gelişme yaşandı. 25 Temmuz 2023'te yapılan Danışma Kurulu Toplantısı'nda Toplantıya damga vuran konu yapay ürünlerdi. Geçtiğimiz yıl önde gelen bir seramik firmasının stant açması dikkatlerden kaçmamıştı. Bunun üzerine İZFAŞ 'a talepte bulunan seramikçiler talepte bulundu. Seramik sektörü temsilcileri "Fuarda quartz ya da çimstone gibi doğal olmayan ürünler de sergilenirken seramik ya da porselene neden izin verilmiyor" tezini savunarak, fuara katılma talebinde bulunmuş; İZFAŞ tarafından seramikçilerin fuara katılım talepleri olduğu sektör temsilcileri ile bu toplantıda paylaşıldı.

Oldukça hareketli geçen toplantı da, gelen bu talebe tepkiler büyük oldu. Hararetili geçen toplantı da neden ve niçinler hava da uçuşurken böyle bir yaklaşımı sergileyen yetkililere sektör tepki verdi. **Bazıları** ' böyle bir talebin sektöre sorulmadan, önümüze gelmeden cevabı verilmeliydi' derken; **Kimileri de** ' Burada bizim sektörümüz doğal taş sektörü adı üstünde mermer üreticilerinin ve mermer üretime destek olan makine ve yan malzemecilerinin fuarı. Onlarında fuarları var oradaki fuara katılınsınlar, bizim yanımızda ne işi var. İşimize taş mı koymaya çalışıyorlar ' demekten de geri kalmadı. 'Bu toplantı sanki onlar için düzenlemiş, bu toplantıdan hiçbir şey anlamadık' diyenlerde oldu. **Haklılar mı?** Evet, haklılar: çünkü seramikçiler artık doğal taşı kopyalayarak nerdeyse aynısını yapar hale geldi ve rakip durumunda. Alıcının kafası karışacak ve ucuz olan seramik tercih edilir hale gelecek. Böyle bir durumda da sektörün bunu kabul etmesi beklenemez.

Nihayetinde bu konu orada sektör temsilcilerine soruldu; İzmir Büyükşehir Belediye Başkanı Tunç Soyer ise 17-20 Nisan 2024 tarihinde gerçekleşecek fuara seramik sektörünün girmeyeceğini açıklayarak, "Onları yapı fuarına alırsız ya da başka şekilde değerlendiririz" dedi. Birkaç kişinin itirazı sonucunda Soyer, salondaki görüşün seramik sektörünün girmemesi yönünde olsa da demokratik bir ortam için anket yapmayı önerdi, ardından kesin kararın verileceğini açıkladı. Gerekli miydi? gereksizdi. Çünkü orada zaten sektör temsilcileri vardı. Bu güne kadar alınan kararların hangisi sektöre soruldu ki?

SEKTÖRÜN EN AĞIR FUARI

25 – 28 Ekim 2023 tarihleri arasında düzenlenecek olan sektörün en ağır fuarı olarak adlandırılan 7. Bursa Blok fuarı, Tüyp Bursa Uluslararası Fuar ve Kongre Merkezi'nde konusunda sektörün tek ihtisas fuarı olarak kapılarını açıyor. Fuar, TÜYAP Bursa Fuarçılık A.Ş. ve Bursa Ticaret ve Sanayi Odası (BTSO) tarafından, İstanbul Maden İhracatçıları Birliği (İMİB) ve Maden Mermer Üretici ve Sanayici İş Adamları Derneği (MADSIAD) işbirliğiyle hazırlanmaktadır. Oldukça büyük bir gayret için de çalışan ekip taşın altına ellerini değil bedenlerini koyuyor. Bu fuar için 60 ülke ile işbirliği sağlandığını açıkladı. İş insanlarının ticaret için geleceği bir ticari merkez olmasını hedefleyen; Bursa Blok Mermer Fuarın da, sektörün liderlerinden 185 firma katılımcı olarak yerlerini almış. Bu fuarda ağırlıkları 10 tondan 26 tona kadar 650 renk ve desendeki 2.200 blok mermeri yerinde görmek mümkün olacak. Fuar çalışmaları Tüyp ekibi tarafından yılın ilk gününden hatta 2022 fuar bitiş tarihinden itibaren çalışmalarına kesintisiz devam etti. İMİB' in ve MADSIAD' ın destekleri bu fuarın sektörde ve dünya da kısa sürede adından söz ettirdi. Umarım bu yıl ki fuarda sektör temsilcileri aradıkları iş potansiyelini yakalar ve hedeflerini tuttururlar.

ART

comes from
the Nature

Enroll and experience
the beauty of the nature's
art with us!

NEW PRODUCT!
PALIA WHITE



ALIMOĞLU
M A R B L E

www.alimoglumarble.com
AFYONKARAHISAR



Samet Gündüz

maden mühendisi
samet@teknikmadencilik.com.tr

NÜKLEER GÜÇ

Atomun parçalanması sonucu açığa çıkan yıkıcı enerjinin ve radyasyonun özellikle silah sanayide kullanılmaya başlanmasıyla, insanlık 2.dünya savaşının sona ermesini sağlayan NÜKLEER GÜÇ (Japonya ya atılan 2 atom bombası) ile çok acı bir şekilde tanıştı.

1970 yılındaki petrol krizinden sonra dünyayı yöneten ileri teknolojiye sahip ama ellerinde petrol olmayan batı gelişmiş ülkeler nükleer enerjiden elektrik üretimine hız verdiler. Ülkelerinde tükettikleri elektrik enerjisinin büyük kısmını nükleerden elde eden gelişmiş ülkeler, gelişmekte olan diğer ülkelerin bu enerjiye ulaşmalarını için çeşitli bahaneler üretmeye başladı. Kendi ülkesinde başkentinin yakınına nükleer reaktör kuran Fransa bizim gibi gelişmekte olan tüm ülkelerin bu enerjiden faydalanmaması için elinden geleni yaptı.

Dünya bu gücün çok yüksek ve çok ucuz olduğunu ama bu gücü elde edebilecek ülkelerin ileri teknolojiye sahip olmaları gerektiği gerçeği ile yüz yüze geldi. İleri teknolojiyi elinde bulunduran ülkeler, diğer ülkelerin bu nükleer güç ile tanışmalarını özellikle de atom bombası gibi kitle imha silahlarına sahip olmaması için bu teknolojileri sır gibi sakladılar. Buna rağmen bazı ülkeler bu bilgiye sahip oldular. İleri teknolojiye sahip kendinin dünyanın sahibi sayan 3-5 ülke bu bilgiyi elde ederek atom bombası yapan ülkelere yaptırım kararı alarak bu ülkeler ile tüm ticari ve siyasi ilişkilerini kestiği gibi dünyadaki diğer ülkelerin bu ülke ile irtibatını kesmesi için büyük baskı yaptılar. Ama buna rağmen birçok gelişmekte olan ülke, ileri teknolojiye sahip ülkeler ne

kadar istemese bile atom bombasına sahip oldular. Buna en iyi ve son örnek ülke ise İRAN'dır. Dünyada bu gün 32 ülkede 441 nükleer reaktör var. Sınırımızda bulunan Bulgaristan, Ermenistan ve İran da nükleer tesis var biz ise dünyadaki 32 ülkeden biri hala değiliz. Yaklaşık 1 yıl sonra Akkuyu da nükleer enerjiden elektrik üretmeye başlayınca dünyadaki 33 ülke olacağız. Bitmemiş bir nükleer santrale sırf seçim propagandası için açılış yapıldı, adına da nükleer yakıt yükleme işlemi denildi.

Bugün itibarıyla dünyada 32 ülkede elektrik üreten nükleer tesis var ama kaç ülke nükleer güç yani kaç ülkede atom bombası var bunu sorgulamamız gerekir. 32 ülkede nükleer tesis var ama yaklaşık 10 ülke de atom bombası var yani 10 ülke NÜKLEER GÜÇ.

Akkuyu nükleer tesisi tamamen Ruslar tarafından yapılmaktadır. Nükleer yakıtın tamamı bu ülkeden gelecek ve atığın tamamı da bu ülkeye geri götürülecektir. Biz elektrik üreten bir nükleer tesise sahip olacağız ama hiçbir zaman NÜKLEER GÜÇ olamayacağız. Ruslar müsaade etmediği sürece atom bombasına sahip olamayacağız.

Bir ülkenin dünyada nükleer güç olabilmesi, yani atom bombasına sahip olabilmesi için tesisinden zenginleştirilmiş PLÜTONYUM üretmesi gerekmektedir. Ruslar tüm yakıtı kendileri hazır halde bize verecekleri ve atığın tamamını kendi ülkelere geri götüreceklerinden bizim bu tesiste plütonyum üretme imkanımız bulunmamaktadır.

Dünyada nükleer güç olabilmek için yani Atom bombası yapabilmek için zorunlu olan plütonyum üretimi şu anda bizim için sadece hayaldir. Bugün için nükleer enerji hammaddeleri kapsamına uranyum ve toryum girmektedir. Ancak, toryuma dayalı nükleer santrallerin henüz ekonomik boyutta devreye girmemeleri nedeniyle, toryum, halen sırasını bekleyen bir nükleer yakıt hammaddesi durumundadır. Son günlerde özellikle sosyal medyada TORYUM konusunda çoğu doğru olmayan birçok video çekilmekte ve halkımız yanlış bilgilendirilmektedir.

Madencilikle yakından bir ilişkisi olamayan toryum minerallerini görse tanıyamayacak olan, hayatında hiçbir maden ocağı görmeyen ama kendisini her konuda bilgili gören azgın bir grup, toryumun ülkeyi kurtaracağı varsayımı ile birçok asılsız dedikoduyu piyasaya sürmeye devam ediyorlar. Isparta da düşen uçakta bulunan fizikçilerin TORYUM konusunda önemli çalışmalar yaptığı ve sona geldikleri için öldürdükleri konusunda çok fazla komplo teorisi piyasada gezmektedir. Bu konuda elde yeterli bir bilgi ve belge yoktur.

Ölen fizikçilerinden arta kalan belgelerde bu konuda bir bilgi kırıntısına dahi ulaşılamadı. Kazadan bu yana dünyada birçok ülke özellikle Çin ve Hindistan bu konuda çok fazla çalışma yapmasına rağmen TORYUM kullanılarak elektrik üreten ekonomik bir tesisi inşa edilemedi. Biz ise bu konuda herhangi bir ilerleme sağlayamadık bir arpa boyu yol alamadık.

Bu bilgi şehir efsanesi olarak sosyal medyada günümüzde halen dolaşmaktadır. Nükleer enerji hammaddeleri esas olarak nükleer reaktörde elektrik enerjisi elde etmek için yakıt olarak kullanılmaktadır. Dolayısıyla tüketimi, kurulu nükleer enerji kapasiteleri belirlemektedir.

Dünya uranyum üretiminin yaklaşık %70'ini üç şirket elinde bulundurmaktadır. Bunlar; CAMECO (Canadian Mining Energy Co.) adlı Kanada şirketi, COGEMA Compagnie Générale des Matières Nucléaires) adlı Fransız şirketi ve RTZ (Rio Tinto Zinc Co.) adlı İngiliz şirkettir. Uranyum cevheri doğada bulunuş şeklienden nükleer reaktörde kullanılacak yakıt haline getirilinceye kadar birçok evreden geçer.

Bunlar:

- a-)Cevher Arama,
- b-)Cevher Yatağının İşletilmesi, Cevher Çıkarma,
- c-) Sarı Pasta Üretimi,
- d-) Sarı Pasta Arıtma (ADU yapımı),
- e-) Kalsinasyon ve UO₂ 'ye İndirgeme,
- f-) UO₂ 'nin UF₄ 'e Dönüştürülmesi,
- g-) UF₄ 'den UF₆ Yapımı.

Uranyum, uluslararası piyasalarda nükleer enerji hammaddesi olarak, sarı pasta halinde işlem görür. Ürün standardı olarak sarı pastanın en az % 60 U içermesi istenmekte ve

artılmış bir uranyum bileşiminde (UO₂, UF₆ gibi) diğer elementlerin toplamının 1gram uranyum için 300 ppm'den fazla olmaması gerekmektedir.

Türkiye'de uranyum aramalarına 1990 yılı sonuna kadar devam edilmiş ve 5 yatakta toplam 9.129 ton görünür uranyum rezervi ortaya konulmuştur. 1990 yılından sonra zaman, zaman yapılan aramalar kısıtlı bütçe ile sınırlı alanlarda yapılmıştır. Türkiye'de bugüne kadar bulunmuş uranyum yataklarının büyük bir çoğunluğu sedimanter tip yataklardır. Bu gruba, Köprübaşı, Fakılı, Küçükçavdar ve Sorgun uranyum yatakları girmektedir. Sadece Demirtepe yatağı damar tipi uranyum yatakları grubuna konulmaktadır. Bu 5 yatağın ortalama tenör ve rezervleri, aranıp buldukları yıllarda, dünyaca kabul edilen ekonomik sınırlarda olmalarına rağmen, bugün için, bu değerler söz konusu sınırların oldukça altında kalmıştır. Bunun nedeni, son yıllarda nükleer santral planlamalarındaki önemli değişimler ve özellikle Kanada ve Avustralya'da yüksek tenörlü, üretim maliyetleri çok düşük uranyum yataklarının bulunmasıdır. Türkiye'de geçmiş dönemlerde laboratuvar ve pilot çapta, önemli teknolojik çalışmalar yapılmıştır. Bu teknolojik çalışmalar sırasında Uranyum cevherinden sarı pasta üretilmesi ve sarı pastanın nükleer yakıt haline getirilmesindeki bütün aşamalar gerçekleştirilmiştir. Uranyum doğada hiçbir zaman serbest olarak bulunmaz. Çeşitli elementlerle birleşerek uranyum minerallerini meydana getirir. Yerka- buğunda yüzlerce uranyum minerali vardır; ancak bunların büyük çoğunluğu ekonomik boyutta uranyum içermezler. Ekonomik yatak oluşturanlar, autunite, pitchblende (uraninite), coffinite ve torbernite'tir.

Bu ülkenin sanayileşmesi için başta URANYUM ve TORYUM olmak üzere tüm yeraltı zenginliklerimizi kendi imkanlarımızla yeryüzüne çıkarmak ve ondan enerji başta olmak üzere en gelişmiş makine ve parçalarını üretmek zorundayız. Bunu başarabildiğimiz taktirde dünyanın en güzel kara parçası olan ANADOLU'da sonsuza kadar var olabiliriz.

MAPEG DE DEĞİŞİM



CEVAT GENÇ



ARSLAN NARİN

ARSLAN NARİN'İN ÖZGEÇMİŞİ

1970 Vezirköprü doğumlu olan Arslan NARİN, 1993 yılında Ankara Üniversitesi Hukuk Fakültesinden mezun oldu.

1994 yılında Maliye Bakanlığı tarafından yapılan Hazine Avukatlığı sınavını birincilikle kazanarak 1995 yılı Ocak ayında Yozgat ili Yerköy ilçesinde Hazine Avukatı olarak göreve başladı.

1995-2000 yılları arası Yerköy, 2000-2005 yılları arası Samsun ve Çarşamba'da Hazine Avukatı olarak görev yaptı.

2005 yılı Kasım ayında Radyo ve Televizyon Üst Kurulu'nda (RTÜK) Avukat olarak göreve başladı. RTÜK'te, 2008 yılında Hukuk Müşaviri, 2009 yılında 1. Hukuk Müşaviri olarak görev yaptıktan sonra 5 Nisan 2011 tarihinde Üst Kurul Başkan Yardımcısı olarak atandı.

RTÜK'te Üst Kurul Başkan Yardımcısı olarak görev yapmakta iken, 10 Haziran 2014 tarihli ve 29026 sayılı Resmi Gazete'de yayımlanan 2014/508 sayılı Kararname ile Maliye Bakanlığı Başhukuk Müşavirliği ve Muhakemat Genel Müdürü olarak atandı.

Maliye Bakanlığı Başhukuk Müşavirliği ve Muhakemat Genel Müdürü olarak görev yapmakta iken, 24 Haziran 2015 tarihli ve 29396 sayılı Resmi Gazete'de yayımlanan 2015/7867 sayılı Bakanlar Kurulu kararı ile Rekabet Kurulu II. Başkanı olarak atandı.

2 Kasım 2019 tarihli ve 30936 sayılı Resmi Gazete'de yayımlanan 2019/368 sayılı Cumhurbaşkanlığı kararıyla ikinci defa Rekabet Kurulu II. Başkanı olarak atandı.

10.09.2021-21.07.2023 tarihleri arasında Kardemir Karabük Demir Çelik Fabrikaları Anonim Şirketi'nde (KARDEMİR) hukuk, insan kaynakları ve idari işlerden sorumlu Genel Müdür Yardımcısı olarak görev yaptı.

25 Temmuz 2023 tarihinde Enerji ve Tabii Kaynaklar Bakanlığı'nda Bakan Müşaviri olarak göreve başlayan Sayın NARİN, 28 Temmuz 2023 tarihli Bakanlık Makamı Oluru ile vekaleten Yönetim Hizmetleri Genel Müdürü olarak görevlendirildi.

15 Eylül 2023 tarihli ve 30936 sayılı Resmi Gazete'de yayımlanan 2023/398 sayılı Cumhurbaşkanlığı kararıyla Maden ve Petrol İşleri Genel Müdürlüğü'ne Genel Müdür olarak atandı.

CEVAT GENÇ Yerini ARSLAN NARİN'e Bıraktı

Maden ve Petrol İşleri Genel Müdürlüğü'nün de 15 Eylül 2023 tarihli 2023 / 398 sayılı Cumhurbaşkanlığı kararıyla MAPEG Genel Müdürü olarak atanan Arslan Narin göreve başladı. Enerji ve Tabii Kaynaklar Bakanlığı'nda bazı genel müdürlük görevlerine atama kararları Cumhurbaşkanlığı Recep Tayyip Erdoğan'ın imzasıyla Resmi Gazete 'de yayımlandı; Karar da Cevat Genç' in yerine Arslan Narin atandı. 2023 / 398 sayılı kararnameyle atanan Arslan Narin 19 Eylül 2023 tarihinde göreve başladı.

MARBLE
SYSTEMS

TUREKS®
TURUNÇ MADENCİLİK



www.tureks.com
world.sales@tureks.com.tr

FACTORY : Organize San. Bol. 1. Cd. 5. Sk. Afyonkarahisar/Turkey Phone: +90 272 221 1600 | Fax: +90 272 221 1603
EXPORT DEPARTMENT : Ferhatpaşa Mah. Ulu Önder Bulv. No:32-36 Ataşehir, İstanbul/Turkey Phone: +90 216 580 84 30
TUREKS USA OFFICE: 2737 Dorr Avenue Fairfax, VA 22031 Phone: 703 204 4548 | Fax: 703 752 6590

Cumhurbaşkanı Yardımcısı Yılmaz maden sektörü ile Huber Köşkünde bir araya geldi



Türkiye İhracatçılar Meclisi (TİM) Maden Sektör Kurulu Başkanı ve İstanbul Maden İhracatçıları Birliği (İMİB) Yönetim Kurulu Başkanı Rüstem Çetinkaya, Cumhurbaşkanı Yardımcısı Cevdet Yılmaz ile Huber Köşkü'nde bir araya geldi. Yapılan görüşmede Orta Vadeli Program'da yer alan madencilik ile ilgili maddelerin sektör adına umut verici olduğunu aktardıklarını söyleyen Rüstem Çetinkaya, "İMİB Yönetim Kurulu olarak sürekli dile getirdiğimiz sektörümüzün sorunlarını Cumhurbaşkanı Yardımcımıza direkt olarak aktarma fırsatı bulduk. Göreve gelirken söz verdiğimiz gibi sektörümüzün sorunlarını en üst makamlarda gündeme getirmeye devam edeceğiz." dedi.





Kritik Mineraller Yasası planda yer almalı

Cumhurbaşkanı Yardımcısı Cevdet Yılmaz, Huber Köşkü'nde Türkiye İhracatçılar Meclisi (TİM) Maden Sektör Kurulu Başkanı ve İstanbul Maden İhracatçıları Birliği (İMİB) Yönetim Kurulu Başkanı Rüstem Çetinkaya ile bir araya geldi. Madencilik sektörünün sorunlarının ve gelecek planlarının masaya yatırıldığı görüşmenin ardından bir açıklama yapan Rüstem Çetinkaya, "Cumhurbaşkanı Yardımcımız ile yaptığımız görüşmede ele alınan konulardan biri Orta Vadeli Program (OVP) oldu. OVP'de madencilikle ilgili yer alan maddelerin memnuniyet verici olduğunu kendilerine de aktardık.

Maddeler arasında yer alan 'tek durak ofis' konusunun madencilik sektörü için çok önemli olduğunu, yasal düzenlemeleri de beklediğimizi ilettik. Görüşmede kritik mineraller yasası da gündeme geldi. 'Kritik Mineraller Yasası' ülkemiz için çok kritik. Bu

sebeple Cumhurbaşkanı Yardımcımıza kritik mineraller konusunun 12. Kalkınma Planı'nda yer almasının ülkemiz için faydalı olacağını dile getirdik." diye konuştu.

DÜZENLEMELER ZOR DURUMDA BIRAKIYOR

İMİB Yönetim Kurulu olarak uzun süredir madencilik sektörünün sorunlarını kamuoyunun gündemine taşıdıklarını, bu sorunları en yetkili isimlere aktarma noktasında da çalışmalarını sürdürdüklerini ifade eden Rüstem Çetinkaya, "Sayın Yılmaz ile yaptığımız görüşme bu manada çok verimli geçti. İMİB Yönetim Kurulu olarak gündeme taşıdığımız madencilik ruhsatlarından izin süreçlerine kadar sektörümüzün gündeminde yer alan sorunları ilk ağızdan aktarma fırsatı bulduk.

Madencilik sektörünün ülke ekonomisi ve ülkenin geleceği için çok önemli olduğunu söyleyen Sayın Cevdet Yılmaz'a, madencilik karşıtı bazı düzenlemelerin sektörü zor durumda bıraktığını, bir anlayış değişikliğine ihtiyaç duyulduğunu dile getirdik.

Madencilik faaliyetlerinin iletişimi noktasında da iş birliği yapılabileceğini istişare ettiğimiz Cumhurbaşkan Yardımcımıza, madencilik sektörüne göstermiş oldukları ilgi ve alaka için teşekkür ediyoruz.” diye konuştu.

SEKTÖRÜMÜZÜN SESİ OLMAYA DEVAM EDECEĞİZ

İMİB Yönetim Kurulu olarak madencilik sektörünün sorunlarını, Cumhurbaşkanlığı makamından siyasetin ve bürokrasinin her kademesine taşımaya devam edeceklerinin altını çizen Rüstem Çetinkaya, sözlerini şöyle sürdürdü: “İMİB yönetimine gelirken bir söz vermiştik. Sektörümüzün sesi olacağımızı, sorunlarımızın çözümü için çalışacağımızı, sorunlarımızı en üst makamlarda gündeme taşıyacağımızı söylemiştik. İşte, bu doğrultuda verdiğimiz sözü tutarak, sektörümüz için çalışmalarımızı sürdürüyoruz. Sayın

Cumhurbaşkanı Yardımcımız Cevdet Yılmaz ile yaptığımız görüşmeyi de bu çerçevede çok değerli görüyoruz. 6,5 milyar dolarlık ihracata imza atan madencilik sektörümüzün daha büyük hedeflere ulaşabileceğini biliyoruz.

Daha önce de defaatle belirttiğimiz gibi sektör olarak ihracatımızı 30-40 milyar dolar seviyelerine çıkarabiliriz. Bu hedefe ulaşmak için bizim yaptığımız çalışmaların dışında kamunun desteğine de ihtiyaç duyuyoruz. İMİB Yönetim Kurulu olarak bu desteği almak ve ülkemize daha fazla katma değer sağlamak için devletin en üst makamları ile görüşmelerimizi sıklaştıracağız. Sektörümüzün sesi olmaya devam edip, sorunlarımızı ve çözüm önerilerimizi paylaşmaya devam edeceğiz.”





· M · E · D · M · A · R ·
INTERNATIONAL

5 OWN QUARRIES

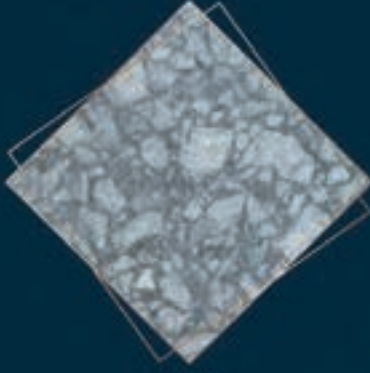

ELEGANCE

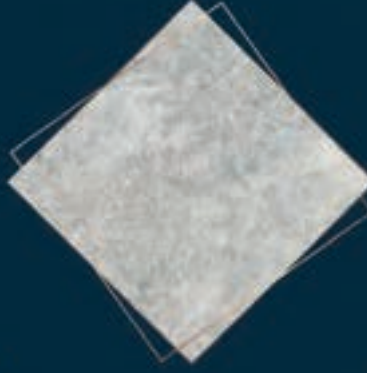

YUNAK GREY

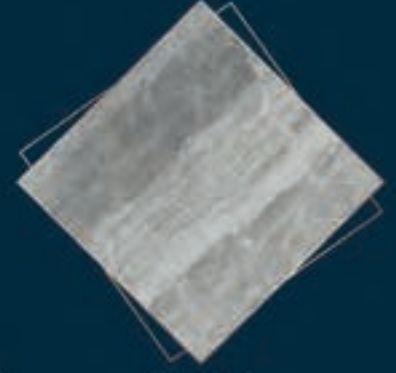

GRIGIO BELLA



MOON CREAM
BEŞEHR



CREMA DIVA



CAPPADOCIA NIGHTS

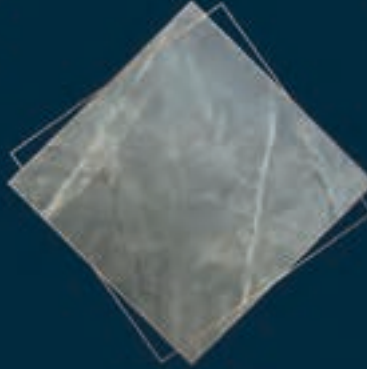

CAPPADOCIA GREY



TIGER SKIN

price gift of nature reliability service gift of nature reliability
respect win win continuity respect win win contin
it fairness mentality price trust fairness mentality p
ation win win quality empathy protection win win quality emp



Santa İş Merkezi Müselles Sokak No: 6 Kat: 10 Esentepe Şişli, İstanbul TURKEY

Phone: +90 212 266 40 55 (Pbx) Fax: +90 212 266 40 91  +90 530 548 29 92

sales@medmar.com • www.medmar.com



Aytaş Akın Mermer'in ocak rehabilitasyon projesinden olumlu sonuç geldi

Burdur'da Aytaş Akın Mermer tarafından hayata geçirilen mermer ocakları rehabilite projesi kapsamında, Karacaören ve İğdeli'deki ocaklar yemyeşil ormana dönüştü.

- **Proje :**
Aytaş Akın Mermer Yönetim Kurulu Başkanı Ercan Akın, Mermer Ocağı Rehabilitasyon Projesini Gururla Tamamladı
- **Doğaya Karşı Sorumluluk:**
Mermer Ocaklarının Rehabilitasyonu
- **Burdur'da Mermerciliğin İmaja Katkısı:**
Ekonomik Ömrünü Tamamlamış Mermer Ocaklarının Rehabilitasyonu
- **Topraktan Ormana Dönüş:**
Fidanlar Rehabilitasyon ile Yeşeriyor
- **2 Alanda Rehabilitasyon Tamamlandı:**
Hedef 5 Alan
- **Zor Alanlara Yeşil Dokunuş:**
Rehabilitasyon Süreci
- **Madenin Önemi:**
Doğaya Duyarlılık ve Sorumluluk

İlk olarak 2013 yılında Karacaören’de başladığı ve 2015 yılında İğdeli’de devam ettiği mermer ocakları rehabilite projesinde mutlu sona ulaşmanın gururunu yaşayan Aytaş Akın Mermer Yönetim Kurulu Başkanı Ercan Akın “doğaya karşı sorumluluklarımızı yerine getirdik ve getirmeye devam edeceğiz” dedi.

İlk olarak 2013 yılında Karacaören’de başladığı ve 2015 yılında İğdeli’de devam ettiği mermer ocakları rehabilite projesinde mutlu sona ulaşmanın gururunu yaşayan Aytaş Akın Mermer Yönetim Kurulu Başkanı Ercan Akın “doğaya karşı sorumluluklarımızı yerine getirdik ve getirmeye devam edeceğiz” dedi.

AKIN“ Dünyada mermerin marka şehirleri arasında bulunan Burdur’da hayata geçirilen bir proje mermerciliğin kötü imajına neşter oldu. Aytaş Akın Mermer Yönetim Kurulu başkanı Ercan Akın tarafından hayata geçirilen ekonomik ömrünü tamamlamış mermer ocaklarının rehabilitasyonu projesi ile yıllar önce toprakla buluşan fidanlar şimdi ormanlık alana dönüyor.” Açıklamasında bulundu.

“2 ALAN REHABİLİTE EDİLDİ HEDEF 5”

İlk olarak 2013 yılında Karacaören’de 50 dönüm alanda 40 bin fidanın dikilerek rehabilitasyon ve doğal ortamın iyileştirilmesi projesinin startının verildiğini ifade eden Akın, sonrasında 2015 yılın-



da da İğdeli’de 150 dönüm alanda 120 bin fidanın dikildiğini ifade etti. Aytaş Akın Mermer olarak iki alan haricinde 3 tane daha alanda rehabilite çalışması yaptıklarını da sözlerine ekledi.

“AĞACIN YETİŞMESİ ZOR ALANLARI YEŞİLENDİRİYORUZ”

Rehabilitasyon çalışmasının oldukça maliyetli ve meşakkatli bir süreç olduğunu söyleyen Aytaş Akın Mermer Yönetim Kurulu başkanı Ercan Akın iş makinaları ile kademeli olarak topraklar taşınarak alanı ağaç dikimine uygun hale getirildiğini söyledi. Ağaç yetişmesinin zor olduğu alanların rehabilitasyon sonucunda bin bir zahmetle önce fidan sonra da serpmeye tohumlama yapılarak doğal ortamda iyileştirme yapıldığını ifade etti.



“MADEN OLMADAN HAYAT OLMAZ”

Sözlerine doğaya karşı sorumluluklarımızı biliyoruz” diyerek başlayan başarılı iş adamı madenin gündelik hayatta ki önemine de vurgu yaptı. “Maden Olmadan hayat olmaz diyen” Akın, “Günümüzde içinde yaşadığımız konutlar, kullandığımız alet edevat, ekipman, bindiğimiz araba, yürüdüğümüz yol, elimizdeki telefonlar ve

hayatımızı ilgilendiren pek çok şey madenden yapılmaktadır. Ayrıca madencilik ihracata ve istihdama büyük katkısı olan bir sektördür. Ancak bunun sürdürülebilir olması şarttır. Biz de Aytaş Akın Mermer olarak çalışmalarımızı doğaya duyarlı bir şekilde yürütüp, doğaya karşı sorumluluklarımızı elimizden gelen en iyi şekil de yerine getirmeye çalışıyoruz” dedi.



1966



*Light Emperador Mermer de
Türkiye' nin En Büyük Mermer Ocağı
Estaş Mermer A.Ş.*

Light Emperador



Nişantaşı İhlamuryolu Sk. No: 77 / 15 Şişli / İSTANBUL



handan@estasmrble.com



www.estasmrble.com



+90 212 538 05 55



+90 212 538 25 42

ANTALYA MERMERE BURDUR VALİSİ TÜRKER ÖKSÜZ' DEN ZİYARET

Burdur'u Her Alanda Hızlı Bir Şekilde Yakından Tanımaya Devam Eden Vali Öksüz, 2. OSB'de Fabrika Ziyaretlerinde Bulundu



Burdur Valisi Türker Öksüz, Burdur 2. Organize Sanayi Bölgesinde bir dizi ziyaretlerde bulundu.

Programı kapsamında yaptığı ziyaretlerle Burdur'u her alanda hızlı bir şekilde yakından tanımaya devam eden Vali Öksüz, bu kapsamda 2. Organize Sanayi Bölgesinde incelemelerde bulundu.

Aynı zamanda 2. OSB Yönetim Kurulu Başkanlığı görevini de yürüten Vali Öksüz, OSB yönetiminde yer alan Belediye Başkanı Ali Orkun Ercengiz, BUTSO Başkanı Yusuf Keyik, İl Genel Meclisi Başkanı Murat Akbıyık'la birlikte Fabrikaları ziyaret ederek, firma yetkililerinden faaliyette bulunduğu sektörlerle ilgili yerinde bilgiler aldı.



Ziyaretler kapsamında doğal taş sektörünü de yerinde inceleyen Vali Öksüz, Burdur ilinin ihracatı ve istihdamının lokomotifi konumunda olan Antalya Mermer fabrikasını ziyaret ederek sahibi hayırsever iş insanı Emin Gülmez' den bilgi aldı.

Avrupa'nın en büyük mermer fabrikası olma özelliğini taşıyan Antalya Mermer Fabrikasının üretim alanlarını gezen Vali Öksüz, Emin Gülmez' den başta Burdur beji olmak üzere birçok bölgeden çıkarılan mermerlerin işlendiği fabrikanın üretim kapasitesi, pazar durumu ve ihracat gerçekleştirilen ülkeler hakkında mermer sektörüyle ilgili detaylı bilgi aldı.

Ziyaretlerine hayırsever iş insanı Ercan Akın'a ait, bimsblok fabrikası ile devam eden Vali Öksüz, uzun süren ARGE çalışmaları sonrasında faaliyete geçen mermer atıklarından üretilen yalıtım özelliği ile dikkat çeken inşaat yapı malzemesinin üretim alanlarını inceleyerek üretim sürecini yerinde gördü.



AİZANOİ GREY



AİZANOİ ANTIQUE GREY



CALACATTA MIELE



CALACATTA VIOLET





Çiftyıldız Mermer Fabrikasına Bursa Valisi Mahmut Demirtaş'tan Ziyaret

**Bursa Valisi
Mahmut Demirtaş,
Belediye Başkanı
Mehmet Kanar ve
Kaymakam Ahmet Altıntaş
Mustafakemalpaşa
Mermerciler İhtisas OSB'yi
ziyaret Etti**

Bursa Valisi Mahmut Demirtaş, Mustafakemalpaşa'da bir dizi ziyaretlerde bulundu. Belediye Başkanı Mehmet Kanar ve Kaymakam Ahmet Altıntaş ile bir araya gelen Vali Demirtaş, ilçenin sorunları ve çalışmalarını hakkında bilgi aldı.

Bursa Valisi Mahmut Demirtaş, Mustafakemalpaşa Belediyesi'nde Başkan Mehmet Kanar ve Kaymakam Ahmet Altıntaş ile bir araya geldi.

Başkan Mehmet Kanar, Bursa Valisi Mahmut Demirtaş'ın ziyareti sırasında ilçede devam eden ve planlanan projeler hakkında bilgi verdi. Görüşmede belediye ve kaymakamlık kanalıyla yürütülen çalışmalar hakkında bilgiler aktarıldı.





Vali Mahmut Demirtaş, Mustafakemalpaşa Kaymakamı Ahmet Altıntaş ve Mustafakemalpaşa Belediye Başkanı Mehmet Kanar'a iade-i ziyarette bulunup, Mustafakemalpaşa Organize Sanayi Bölgesinde bulunan dünya pazarlarına tarım makinesi ihracatı yapan ve ambalaj-paketleme malzemeleri alanında hizmet veren fabrikaları ziyaret etti.



Mustafakemalpaşa Organize Sanayi Bölgesindeki ziyaretlerinden sonra, Mustafakemalpaşa Mermerci-ler İhtisas OSB'de bulunan Çift Yıldız mermer fabrikasını yerinde ziyaret ederek, firma yetkililerinden faaliyette bulunduğu sektörlerle ilgili yerinde bilgiler alan Vali Mahmut Demirtaş ve heyet; doğal taşları yenilikçi ve estetik kavramlarıyla detaylandırarak yaşam alanlarının en basit köşelerinden devasa yapıların temel parçalarına kadar her alana uygulanan mermerlerin ürettiği mermer fabrikasında incelemelerde bulundu.

Demirtaş; Mermer fabrikasının dünya pazarlarına mermer ihracatı yaparak ülke ekonomisine ve şehre kazandırdıkları döviz girdisinden, istihdama kadar verdikleri destekten dolayı yetkililere ve emeği geçenlere teşekkür etti.



CNC VE WATERJET MAKİNELERİ

Mermer, Granit, Porselen ve Kuvars için



**3S INSAAT SAN. VE
DIS TIC. LTD. STI.**

Selcuk Celebi
Orucreis Mah. Ciyimkent Sit. 16.Sok.
No:21/A Esenler - İstanbul
Tel: +90 212 627 15 49
E-mail: info@3sinsaat.com
www.3sinsaat.com



**MARBLE IZMIR FAIR
HALL D / STAND 125**





Mermer, Seramik, Porselen ve Kuvarsda
Hassas Kesim ve İşleme Teknolojisi



3S İNŞAAT SAN. VE DIŞ TİC. LTD. ŞTİ.

Oruçreis Mah. Giyimkent Sit. 16.Sok. No:21/A Esenler - İSTANBUL
Tel: +90 212 627 15 49 Fax: +90 212 427 69 65
www.3sinsaat.com e-mail: info@3sinsaat.com



MUĞLA MİLLETVEKİLİ SELÇUK ÖZDAĞ MUĞLA MERMERCİLER DERNEĞİNİ ZİYARET ETTİ.

Özdağ; "Bölgelerin ve ülkelerin kalkınmasında yer altı zenginlikleri önemli bir yere sahiptir. Türkiye'de zengin mermer rezervlerine sahip bir ülke konumundadır. Muğla Beyaz Mermeri bir dünya markası durumundadır.

Dernek başkanı Mustafa Ercan, Muğla Milletvekili ve Gelecek Partisi (GP) Genel Başkan Yardımcısı Selçuk Özdağ'a Muğla mermer sektörü hakkında bilgi verdi. Mermercilik sektörü hakkında yanlış bilinen doğruları anlattı.



ÖZDAĞ; “Bazı sorunların olduğunu öğrendim. Bunların çözümü ve mermer sektörünün iyi yerlere gelmesi adına elimizden gelen yapacağız”



Muğla Milletvekili ve Gelecek Partisi (GP) Genel Başkan Yardımcısı Selçuk Özdağ Muğla Mermerciler Derneğini ziyaret etti. Muğla Mermerciler Derneği yönetim kurulu başkanı Mustafa Ercan ve dernek yönetim kurulu üyeleri Selçuk Özdağ'ı karşıladı.

Dernek başkanı Mustafa Ercan, Muğla Milletvekili ve Gelecek Partisi (GP) Genel Başkan Yardımcısı Selçuk Özdağ'a Muğla mermer sektörü hakkında bilgi verdi. Mermercilik sektörü hakkında yanlış bilinen doğruları anlattı.

Özellikle mermer artıklarının geri dönüşüm olarak değerlendirilmesi konusunda neler yapılacağını anlattı. Ayrıca Muğla'da mermer sektörü için OSB'ye ihtiyaç olduğunu belirtti. Muğla Mermerinin Muğla ve Türkiye için çok önemli olduğunu belirten Mustafa Ercan; üretim, istihdam, iç piyasa tüketimi ve yüksek ihracat potansiyeli konusunda da Türkiye ekonomisine önemli bir katkı sağladığını söyledi.

Muğla Milletvekili ve Gelecek Partisi (GP) Genel Başkan Yardımcısı Selçuk Özdağ; mermer sektörü hakkında bilgilendirildikleri için çok teşekkür etti. Özdağ; “Bölgelerin ve ülkelerin kalkınmasında yer altı zenginlikleri önemli bir yere sahiptir.

Türkiye'de zengin mermer rezervlerine sahip bir ülke konumundadır.

Özellikle Muğla'da üretilen Muğla Beyaz Mermeri bir dünya markası durumundadır. Tanıtım ve ar-ge çalışmaları sayesinde sektöre yeni bir bakış açısı getirileceğine inanıyorum.

Bazı sorunların olduğunu öğrendim. Bunların çözümü ve mermer sektörünün iyi yerlere gelmesi adına elimizden gelen yapacağız” dedi.

+1 FARKLA KOŞTULAR



Tureks Turunç Madencilik Özel Gereksinimli Sporcuların Yanında!

Tureks Turunç Madencilik,
Frig Ultra Maratonu'nda
sponsor olduğu
"+1 Farkla Koşuyoruz"
parkuruyla özel
gereksinimli
sporculara
destek
verdi.





Afyonkarahisar'da bu yıl 9. kez düzenlenen Frig Ultra Maratonu toplam 7 ülkeden 900 sporcunun katılımıyla gerçekleşti. Afyonkarahisar'ın Frigya Vadileri'nde 6K, 11K, 22K, 44K ve 68K parkurlarından oluşan arazi koşusuna bu yıl, Tureks Turunç Madencilik'in desteğiyle özel sporcular için "+1 Farkla Koşuyoruz" parkuru eklendi. Sporcu çocuklar için ayrılan toplamda 2,5km'lik iki farklı parkurda, koşarak ya da yürüyerek toplamda 60 çocuk yarıştı. 120 ailenin katıldığı etkinlikte dileyen çocuklar aileleriyle birlikte yarışı tamamladı.

Tureks Turunç Madencilik Yönetim Kurulu Başkan Yardımcısı Osman Turunç: "Spor, özel gereksinimli çocuklarımızın hayata tutunmalarında çok önemli bir etken."

Yarışmanın ardından düzenlenen ödül töreninde, tüm sporculara madalyalarını Tureks Turunç Madencilik Yönetim Kurulu Başkan Yardımcısı Osman Turunç teslim etti. Turunç, "Spor, bu özel çocuklarımızın gelişimi ve hayata tutunmaları adına oldukça önemli bir faaliyet. Tureks Turunç Madencilik olarak bu anlamda desteğimizi vermeye her daim devam edeceğiz. Milli güllercimiz sevgili Münevvere Yılmaz'ın annesi Hanife Yılmaz'ın, antrenör Oğuz Özavar'ın ve ailelerin bu projedeki emeği çok büyük. Kendisiyle uzun zamandır özel gereksinimli sporcular için çalışmalar yapıyoruz. Şimdi bu değerli çocukların arasına katılmak isteyen adaylar için de var gücümüzle iş birliği yapmaya devam edeceğiz. Bu değerli ve özel çalışmada emeği geçen herkese teşekkürlerimi sunmak isterim." sözleriyle günün anlamını paylaştı.





MUTLU

MAKINA

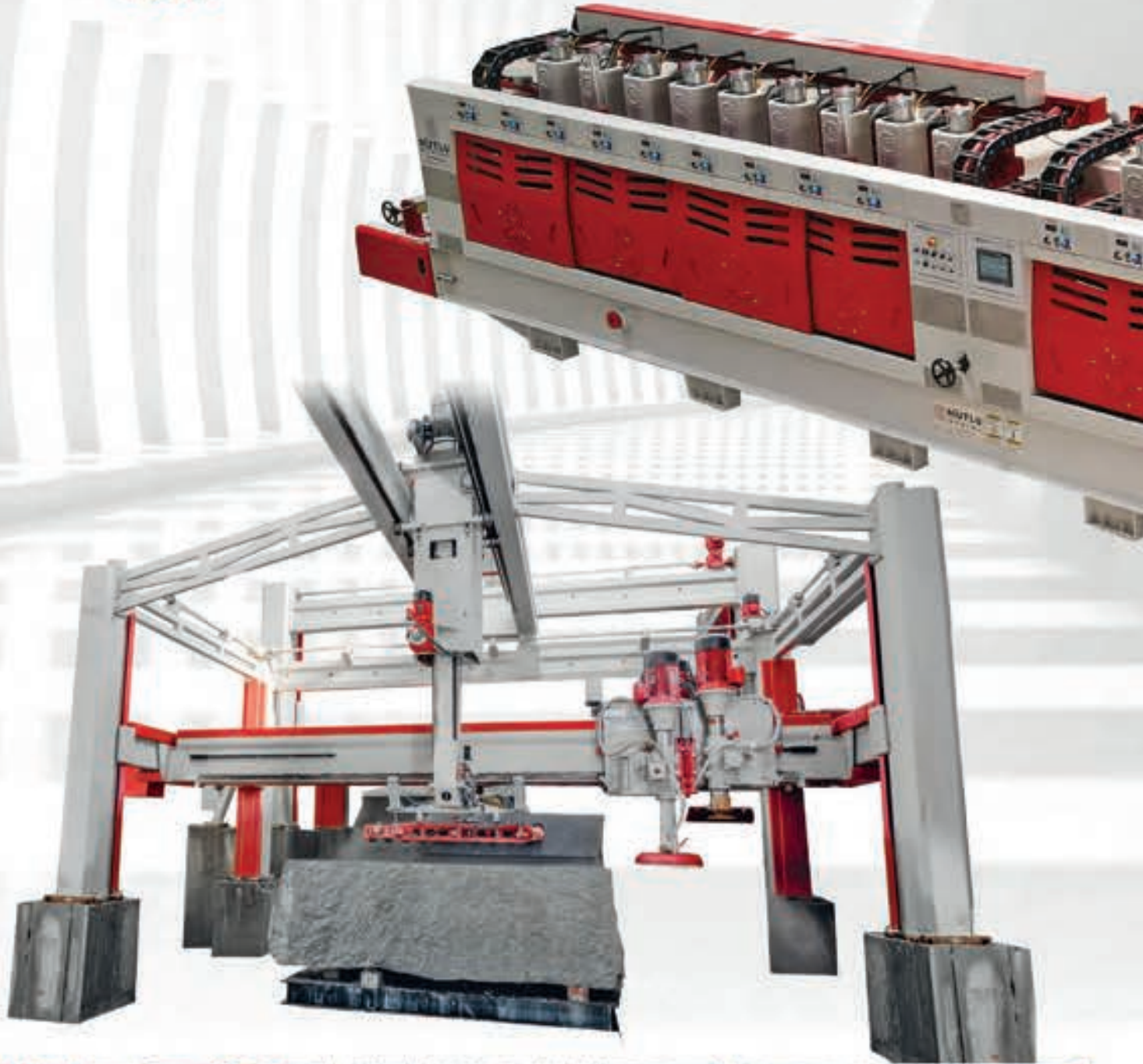

“ GÜÇ KALİTEYLE
BİRLEŞİNCE...”



• www.mutmak.com •

MUTLU MAKİNA SAN. TİC. LTD. ŞTİ

Tel: +90 248 317 12 20 Fax: +90 248 317 12 22

Çamlıca Osb Mah. Adnan Menderes Blv. No:12-14 BUCAK/BURDUR

e-mail: mutmak@mutmak.com

   [mutlumakina](https://www.youtube.com/mutumakina)

I2P - Idea to Product" Stüdyosunda Üretilen "THE CUBE" Enstalasyonu Ziyarete Açıldı

İstanbulSMD girişimiyle, MEF Üniversitesi Sanat ve Tasarım Fakültesi (FADA) iş birliğinde hayata geçirilen "I2P- Idea To Product" projesi stüdyosunda, programa katılan öğrenciler tarafından kolektif olarak hazırlanan "THE CUBE" isimli enstelasyon MEF Üniversitesi girişinde ziyarete açıldı.



Mimarlık öğrencilerinde temel malzeme bilgisini destekleyerek, pratikte farkındalığı artırmayı ve endüstri ile akademi arasında bir köprü oluşturmayı hedefleyen "I2P- Idea To Product" projesi Kasso Mühendislik, Ahşap Ürün San., Alimoğlu Mermer tarafından desteklendi.



Türkiye'nin önemli yapılarına imza atan İstanbul merkezli serbest mimarlık ofisleri ve yapı sektörünün tüm paydaşlarının desteğiyle 21 yıldır faaliyetlerini sürdüren İstanbul Serbest Mimarlar Derneği (İstanbulSMD), mimarlık eğitimindeki temel malzeme bilgisi ve pratiğe dair uygulamaların eksikliğine dikkat çekmek, konuyu çözümlü yönünde tartışmaya açmak üzere uygulamalı bir eğitim projesi olan "I2P- Idea To Product"ı hayata geçirdi.

İstanbulSMD Yönetim Kurulu Üyesi Y. Mimar Burak Pekoğlu tarafından geliştirilen ve yürütülen proje, MEF Üniversitesi Sanat ve Tasarım Fakültesi 2022-2023 bahar döneminde seçmeli ders olarak oluşturuldu. Mimarlık öğrencilerine yönelik bu stüdyonun müfredatı Burak Pekoğlu öncülüğünde ve Damla Soyseven asistanlığında hazırlandı. Fikirten ürüne inşa sürecindeki pek çok konuyu tek çatı altında buluşturan ve pilot bir eğitim programı olarak kurgulanan "I2P- Idea To Product"





projesi ile; endüstri ile akademi arasında bir köprü oluşturularak, mimarlık öğrencilerinin temel malzeme bilgisinin desteklenmesi, uygulamada malzemeye dair farkındalıklarının arttırılması hedeflendi. Proje kapsamında hedefe yönelik gerçekleştirilen

yapımlar. Programa katılan öğrenciler stüdyonun konusu olan üç ana materyal doğal taş, metal ve ahşap arasındaki bağlantı detaylarını kullanarak, tektonik ve malzeme özelliklerine dair edindikleri teorik ve pratik bilgiler ışığında, soyut bir fikri, bileşen tasarımıyla üretime dönüştürdüler.

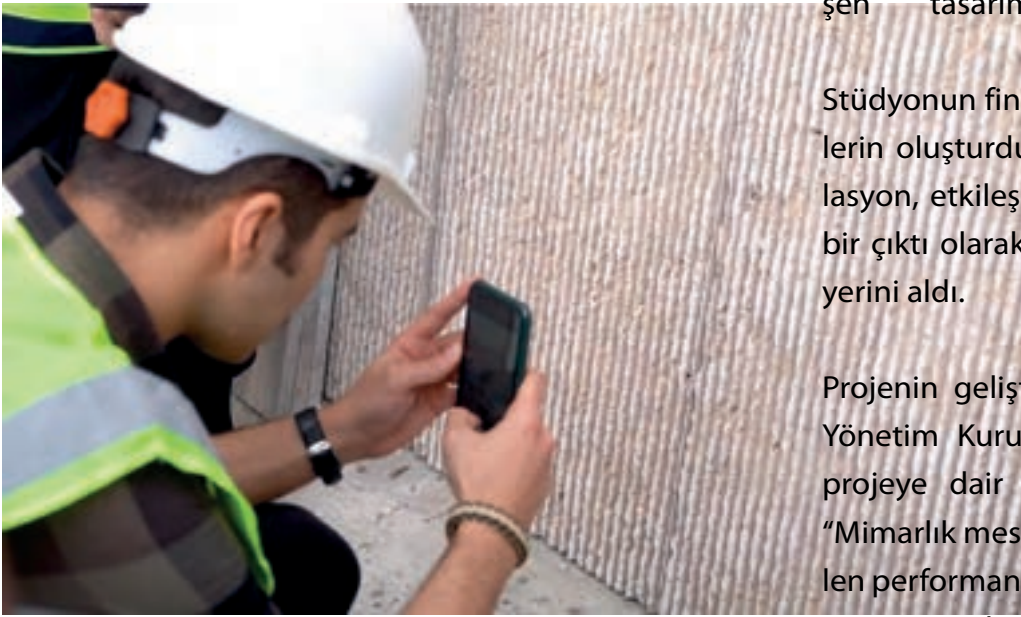

Stüdyonun final çıktısı olan 1m³'lük hibrit bileşenlerin oluşturduğu "THE CUBE" ismi verilen enstelasyon, etkileşimli mekansal bir yapı ve deneysel bir çıktı olarak MEF Üniversitesi giriş bölümünde yerini aldı.

Projenin geliştiricisi ve yürütücüsü İstanbulSMD Yönetim Kurulu Üyesi Y. Mimar Burak Pekoğlu projeye dair görüşlerini şu şekilde ifade etti: "Mimarlık mesleğini icra ederken bizler, işin istenilen performansta ortaya konması için üretim, tasarım ve uygulama alanlarını bir araya getiren takımlar kuruyoruz. Bu sürecin başarısı ve takımların uyumla çalışması mimarlık mesleğinde eğitim ile pratiğin bir arada verilmesiyle doğrudan ilintili. Mimarlık mesleğinin pratikte geliştirilmesinin, öğrencilerin akademik eğitimi sırasında başlamasının iyi bir temel atılması açısından büyük önem taşıdığına inanıyoruz.

tasarım & uygulama stüdyolarının yanı sıra üretimi yerinde görmeye olanak sunan fabrika gezileri de yer aldı.

MEF Üniversitesi mimarlık bölümü öğrencileri, 2022- 2023 bahar ders yılı boyunca seçmeli ders olarak aldıkları "I2P- Idea To Product" stüdyosunda, üretim ve uygulama süreçlerini yerinde dene-



"Şimdi
değişim zamanı"

GEDİZ AMBALAJ

INTERNATIONAL PAZARLAMA

Gediz Ambalaj
international Pazarlama

GEDİZ AMBALAJ INTERNATIONAL PAZARLAMA 2000 yılında kurulmuş olup endüstriyel paketleme alanında faaliyet göstermektedir. Kurulduğundan bu güne tekstil, ilaç, otomotiv yan sanayi, bordür, seramik, mermer, kuyumculuk vb. bir çok sektörde güvenilir tedarikçi olma pozisyonu güçlendirerek devam ettirmektedir. Bu gücümüzü Avrupa'nın en büyük üreticisi olan Gediz Ambalaj Sanayi Ticaret A.Ş 'den almaktayız. 2007 yılında AQA International Quality ISO 9001-2000 belgesi ile kalitemize dünya standartlarına çıkararak bir kez daha siz kıymetli üreticilerimize göstermiş olmaktan mutluluk duyduğumuzu belirtmek isteriz. Gediz Ambalaj International olarak müşterilerimize stoklarımızdan anında teslimat yaparak Gediz Ambalaj International ayrıcalığını yaşatmaktadır. Fiyat politikası olarak risklere ve dalgalanmalara karşı günlük, haftalık ve aylık değil, uzun vadeli yıllık planlarla müşterilerini bu konuda rahat hizmet almasını sağlamaktadır.

TÜRKİYEİN LİDER PLASTİK AMBALAJCISI OLARAK SİZ SAYIN ÜRETİCİLERİMİZE VE SANAYİCİLERİMİZE HAYIRLI İŞLER DİLERİZ.



İSTEDİĞİNİZ HER ÖLÇÜDE ÜRETİM YAPILMAKTADIR.



Gediz Ambalaj
international Pazarlama

Tel: 0274 412 32 98 Fax: 0274 412 74 44

Cumhuriyet Cad. Güllük Pasajı No: 10 GEDİZ/KÜTAHYA

Sağlık Cad. Gediz Plaza Kat: 5 No: 11 GEDİZ/KÜTAHYA

e-mail: gplast@mynet.com





Türkiye'nin önemli yapılarına imza atan İstanbul merkezli serbest mimarlık ofisleri ve yapı sektörünün tüm paydaşlarının desteğiyle 21 yıldır faaliyetlerini sürdüren İstanbul Serbest Mimarlar Derneği (İstanbulSMD), mimarlık eğitimindeki temel malzeme bilgisi ve pratiğe dair uygulamaların eksikliğine dikkat çekmek, konuyu çözümü yönünde tartışmaya açmak üzere uygulamalı bir eğitim projesi olan



"I2P- Idea To Product"ı hayata geçirdi.

İstanbulSMD Yönetim Kurulu Üyesi Y. Mimar Burak Pekoğlu tarafından geliştirilen ve yürütülen proje, MEF Üniversitesi Sanat ve Tasarım Fakültesi 2022-2023 bahar döneminde seçmeli ders olarak oluşturuldu. Mimarlık



öğrencilerine yönelik bu stüdyonun müfredatı Burak Pekoğlu öncülüğünde ve Damla Soyseven asistanlığında hazırlandı. Fikirten ürüne inşa sürecindeki pek çok konuyu tek çatı altında buluşturan ve pilot bir eğitim programı olarak kurgulanan "I2P- Idea To Product" projesi ile; endüstri ile akademi arasında bir köprü oluşturularak, mimarlık öğrencilerinin temel malzeme bilgisinin desteklenmesi, uygulamada malzemeye dair farkındalıklarının artırılması hedeflendi. Proje kapsamında hedefe yönelik gerçekleştirilen tasarım & uygulama stüdyolarının yanı sıra üretimi yerinde görmeye olanak sunan fabrika gezileri de yer aldı.

MEF Üniversitesi mimarlık bölümü öğrencileri, 2022- 2023 bahar ders yılı boyunca seçmeli ders



olarak aldıkları "I2P- Idea To Product" stüdyosunda, üretim ve uygulama süreçlerini yerinde deneyimlediler. Programa katılan öğrenciler stüdyonun konusu olan üç ana materyal doğal taş, metal ve ahşap arasındaki bağlantı detaylarını kullanarak,





teknik ve malzeme özelliklerine dair edindikleri teorik ve pratik bilgiler ışığında, soyut bir fikri, bileşen tasarımıyla üretime dönüştürdüler.

Stüdyonun final çıktısı olan 1m³'lük hibrit bileşenlerin oluşturduğu "THE CUBE" ismi verilen enstelasyon, etkileşimli mekansal bir yapı ve deneysel bir çıktı olarak MEF Üniversitesi giriş bölümünde yerini aldı.

Projenin geliştiricisi ve yürütücüsü İstanbulSMD

Yönetim Kurulu Üyesi Y. Mimar Burak Pekoğlu projeye dair görüşlerini şu şekilde ifade etti: "Mimarlık mesleğini icra ederken bizler, işin istenilen performansta ortaya konması için üretim, tasarım ve uygulama alanlarını bir araya getiren takımlar kuruyoruz. Bu sürecin başarısı ve takımların uyumla çalışması mimarlık mesleğinde eğitim ile pratiğin bir arada verilmesiyle doğrudan ilintili. Mimarlık mesleğinin pratikte geliştirilmesinin, öğrencilerin akademik eğitimi sırasında başlamasının iyi bir temel atılması açısından büyük önem taşıdığına inanıyoruz. Dernek çatısı altında yönetim kurulu üyesi mes-





İstanbulSMD "I2P- Idea To Product" Projesi

- **Stüdyo:** i2p - Idea to Product
- **Stüdyo Yürütücüsü:** Burak Pekoğlu
- **Stüdyo Asistanı:** Damla Soyseven
- **Stüdyo Katılımcıları:** Alp Mırıkyiğit, Aysu Karaduman, Çelik Berke Kas, Bora Aslan, Hande Nur Demircioğlu, Meris Eren, Ömer Güven Candemir, Sema Düzenli, Sıtkı Eray Çelikus, Sude Turan, Yiğit Balseven
- **İletişim Danışmanı:** Nurullah Kaya
- **Video Prodüksiyon:** Mehmet Güney
- **Destekçiler:** Ahşap Ürün Sanayi, Alimoğlu Mermer, Kasso Mühendislik



● i2p - Idea to Product Hakkında

● I2P Instagram:

<https://www.instagram.com/idea.2.product/>



Vanta Black

New Product

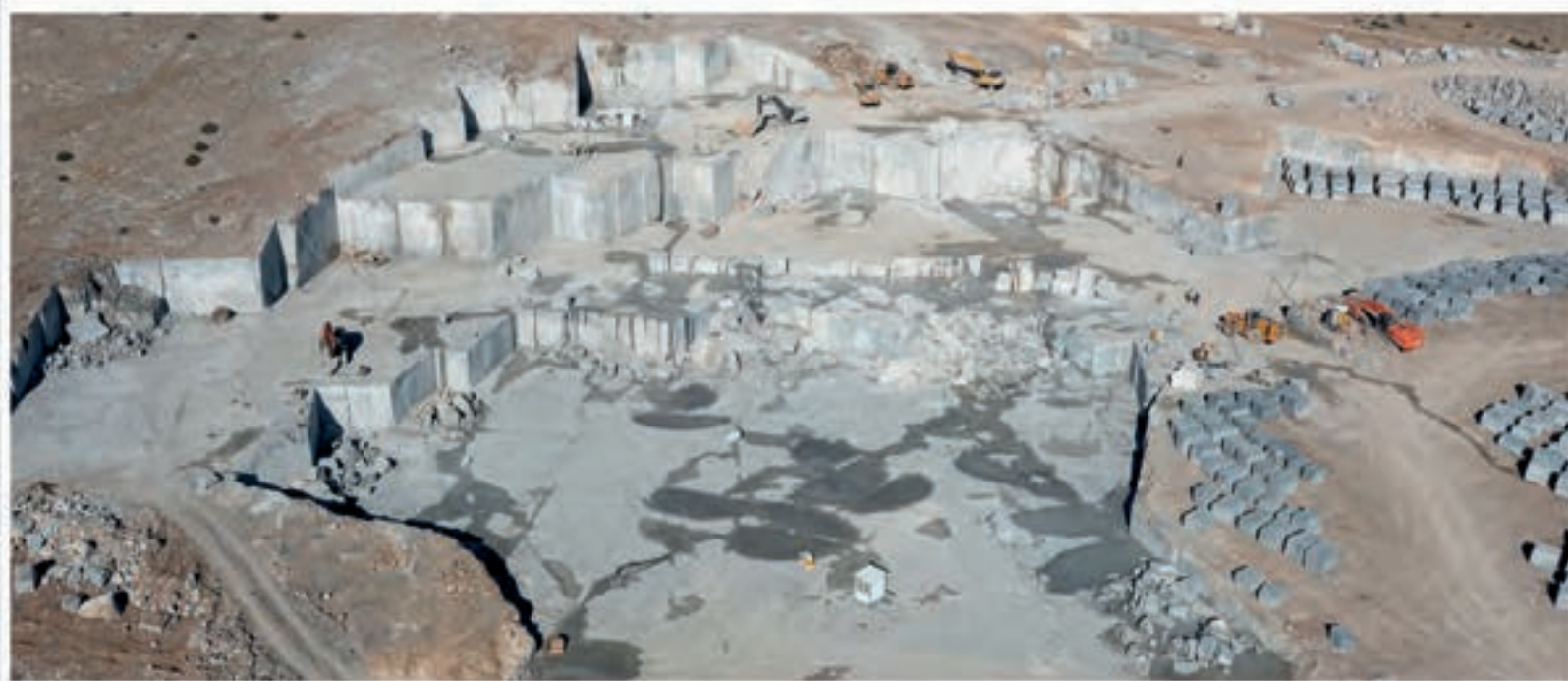

Vanilla Ice

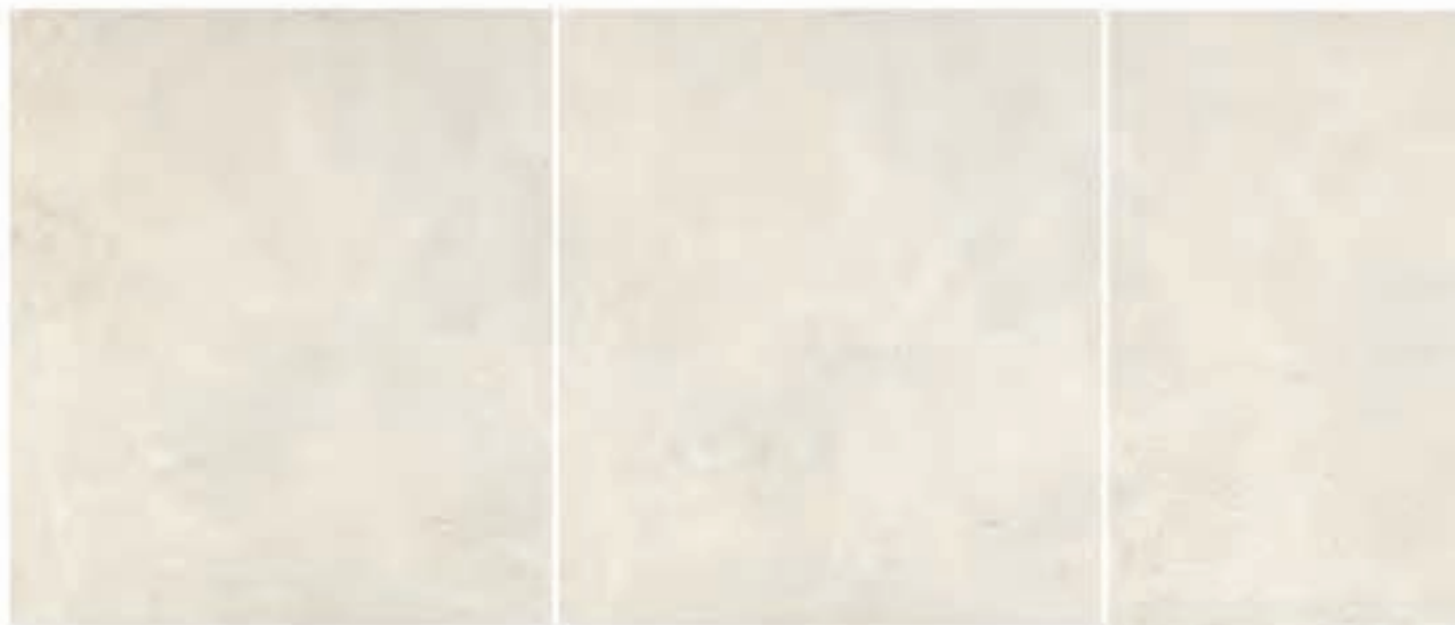



New Quarry



Office

Afyon - Ankara Karayolu
7. Km /Afyonkarahisar
export@marblecity.com.tr



Factory

Eşeler Mah. 64. Sok No:9
Karamanlı / Burdur
info@marblecity.com.tr

www.marblecity.com.tr



Bakan Bayraktar, Madencilik Sektörünün Temsilcileriyle Buluştu

Enerji ve Tabii Kaynaklar Bakanı Alparslan Bayraktar, Ankara'da madencilik sektörünün temsilcileriyle bir araya geldi.

Madencilik sektörünü temsil eden STK başkanları ile bir araya gelen Bakan Alparslan Bayraktar; 'Önümüzdeki dönemde cari açığa mücadele konusunda yer altı kaynaklarımızı katma değerli şekilde ekonomiye kazandırmak, en temel önceliklerimizden biri olacaktır.' açıklamasında bulundu.



Madencilik sektörünü temsil eden STK'ların başkanları, Enerji ve Tabii Kaynaklar Bakanı Alparslan Bayraktar'ı makamında ziyaret etti.

Sektörel dernek ve birliklerin başkan ve temsilcilerinden oluşan Maden Platformu, (ETKB) Enerji ve Tabii Kaynaklar Bakanı Alparslan Bayraktar, Bakan Yardımcısı Abdullah Tancan ve MAPEG Genel Müdürü Arslan Narin ile bir görüşme gerçekleştirdi.

Sektördeki güncel gelişmelerin ele alındığı toplantıyla ilgili açıklama yapan Bakan Bayraktar; "Madencilik sektörümüzün kıymetli temsilcileriyle Bakanlığımızda bir araya geldik. Önümüzdeki dönemde cari açıklama mücadelesi konusunda yer altı kaynaklarımızı katma değerli şekilde ekonomiye kazandırmak en temel önceliklerimizden biri olacaktır." ifadelerini kullandı.



T.C. ENERJİ
KAYNAKLAR





DEMMAK®

MACHINERY INDUSTRY



**ŞUAYP DEMİREL
IMPORT & EXPORT**

www.demmak.com

info@demmak.com

*Mermer Makinaları üretiminde
yarım asırlık tecrübe...*

Mermer Sanayi Bölgesi, P.K. 7 03750, İncehisar /AFYONKARAHISAR - TÜRKİYE
Tel: +90 272 341 22 50 - 341 22 61-62 Faks: +90 272 341 22 20 - 341 27 21



DEMMEER

MARBLE & TRAVERTINE

Üretimde **54. yıl**

Tüm inşaat ve doğaltaş projelerindeki güçlü ve güvenilir çözüm ortağınız...

- Uzman personel
- Yüksek üretim kapasitesi
- En iyi kalite ve süreklilik
- En yeni işleme teknolojileri
- Uluslararası standartlara uygunluk



LUGGA GREY

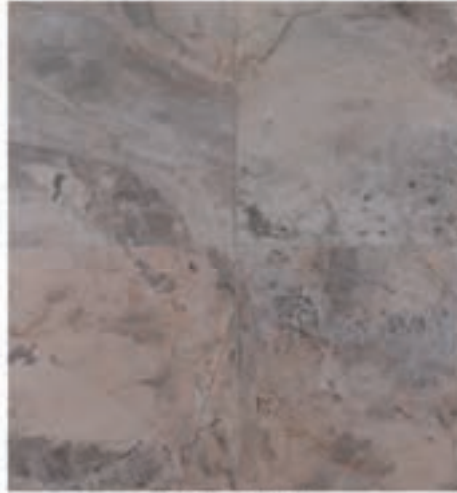

LUGGA SALMON



LUGGA WHITE

DEMIRELLER MERMER SANAYİ VE TİCARET A.Ş.
Tepecik Mah. Dangış Cad. No: 5, 03750 İncehisar/AFYONKARAHİSAR
Tel: +90 272 341 32 00 (10 Lines) • Fax: +90 272 341 27 21 • 444 71 03
www.demmermarble.com info@demmermarble.com



ŞUAYPDEMİREL
IMPORT & EXPORT



Maden Platformu Tarım ve Orman Bakanını Makamında Ziyaret Etti

Maden Platformunu oluşturan STK başkan ve temsilcilerini, Tarım ve Orman Bakanı İbrahim YUMAKLI makamında kabul etti.

Maden Platformu Sözcüsü Mehmet YILMAZ,
EMİB Başkanı İbrahim ALİMOĞLU,
TOBB Türkiye Madencilik Meclisi Başkanı İbrahim Halil KIRŞAN,
TMD Başkanı Ali EMİROĞLU,
KROMDER Başkanı Bülent AKSU,
AGÜB Başkanı Temel YAZ,
TÜMMER Yönetim Kurul Başkanı Hanifi ŞİMŞEK bakanın makamında toplantıda bir araya geldi.



Maden Platformunu oluşturan STK başkan ve temsilcileri 12 Eylül 2023 tarihinde Tarım ve Orman Bakanı İbrahim YUMAKLI, Afyonkarahisar AKP Milletvekili Ali ÖZKAYA ve Bakan Yardımcısı Ebubekir GİZLİGİDER ile bir araya geldi.

Afyonkarahisar AKP Milletvekili Ali ÖZKAYA ve Bakan Yardımcısı Ebubekir GİZLİGİDER, Tarım ve Orman Bakanı İbrahim YUMAKLI' nın makamında bir araya gelerek maden sektörünün güncel sorunlarını ve taleplerini bakana sundu.

Toplantıya, Maden Platformu Sözcüsü Mehmet YILMAZ, EMİB Başkanı İbrahim ALİMOĞLU, TOBB Türkiye Madencilik Meclisi Başkanı İbrahim Halil KIRŞAN, TMD Başkanı Ali EMİROĞLU, KROMDER Başkanı Bülent AKSU ve AGÜB Başkanı Temel YAZ, TÜMMER Yönetim Kurul Başkanı Hanifi ŞİMŞEK katılım sağladı.





SESEMAK

MERMER KESME & İŞLEME MAKİNALARI

www.sesemak.com

80 LM KATRAK

80 LM GANG SAW



ST 1750 4K BLOK KESME

4K BLOCK CUTTING

FABRİKA
KURAN
FABRİKA



SESEMAK
MERMER KESME & İŞLEME MAKİNALARI
www.sesemak.com

IT'S A FACTORY WHICH BUILDS A FACTORY

AKROBAT 1000

AKROBAT 1000

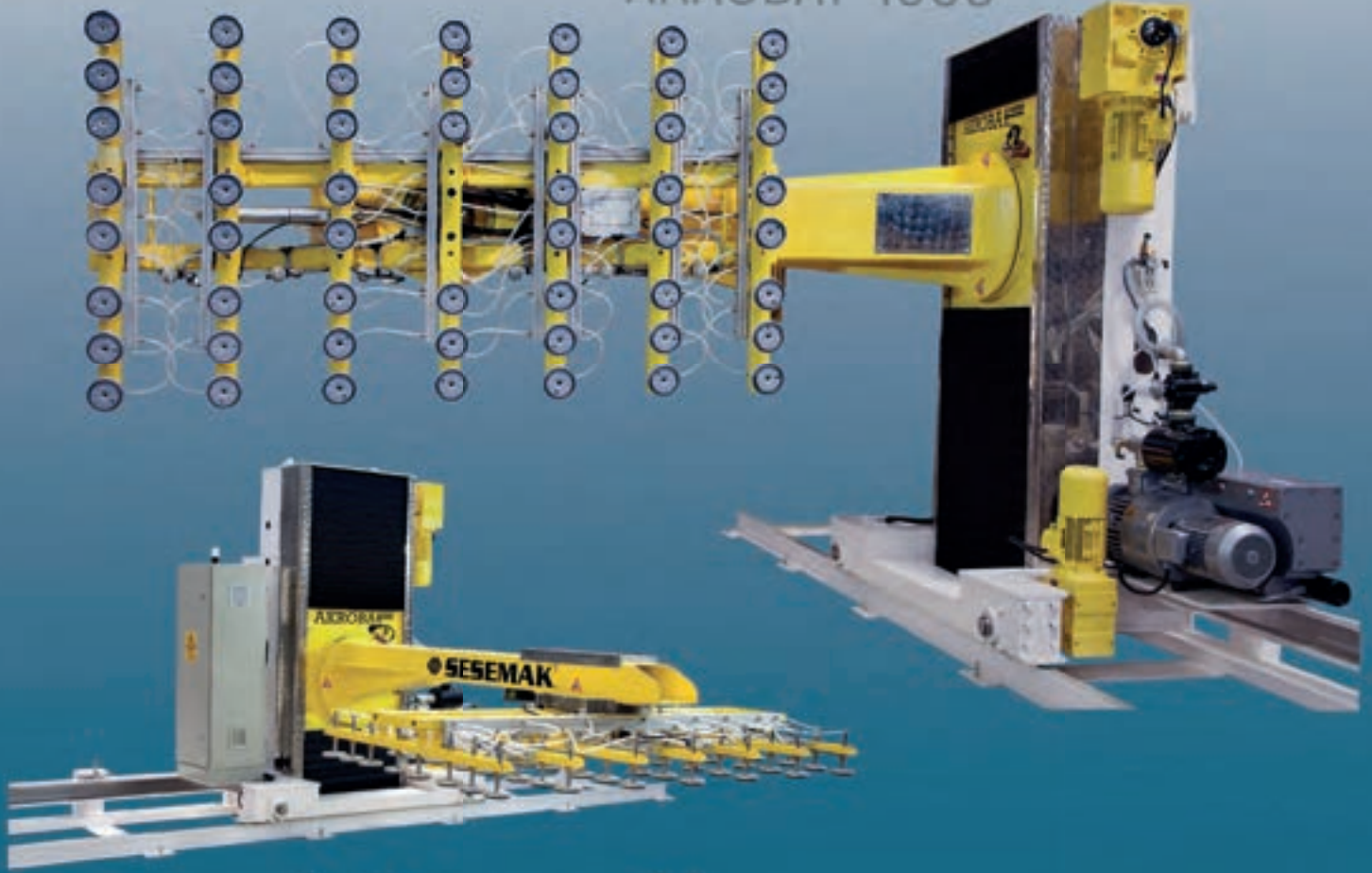

16x2000 PLAKA SİLİM

16x2000 PLATE TO POLISHED



Organize Sanayi Bölgesi 1. Cadde 4. Sokak Afyonkarahisar
Tel & Fax: +90 272 221 12 57 | +90 272 221 12 58
info@sesemak.com

"MADEN İHTİYACINI KARŞILARKEN 'ÖNCE İNSAN VE ÇEVRE' DİYORUZ"

Madencilik konusunda yeterli bilgi ve veriye sahip olmadan, bazı yanlış algıların ön plana çıkarılarak sektörün 'doğa düşmanı' ilan edilmesinin büyük bir haksızlık olduğunu belirten Maden Platformu Sözcüsü Mehmet Yılmaz, "Madencilik sektöründe faaliyet gösteren 18 birlik ve dernek olarak ülkemizin maden ihtiyacını karşılarken 'önce insan ve çevre' diyoruz. Madenciliğin ülke ekonomisi ve toplumumuzun refahı için vazgeçilmez bir faaliyet olduğunu kamuoyunun dikkatine sunmak istiyoruz." dedi.

Türkiye madencilik sektörünün çatı örgütlenmesi olan Maden Platformu, son günlerde madenciliğin doğa düşmanı bir faaliyet olarak gösterilmesine yönelik gelişen eylem ve söylemlere ilişkin bir açıklama yaptı.

Madenlerin ülkelerin en önemli doğal kaynaklarından olduğunu belirten Maden Platformu Sözcüsü Mehmet Yılmaz, "Dünyada madenlerinden vazgeçip onları yeraltında bırakan bir ülke yok. Gelişmiş ülkelerde madencilik nasıl yapılıyorsa biz de aynı şekilde maden çıkarılan bölgenin havasına, suyuna, toprağına zarar vermeden, madenlerimizi buldukları yerden çıkarıp ekonomik ve sosyal kalkınmamız için değerlendirmek zorundayız." dedi.

Madencilerin yer seçme lüksü yok Madencilerin diğer yatırımcılar gibi yer seçme lüksü bulunmadığına dikkat çeken Yılmaz, "Madenleri bulunduğu yerden çıkarmak zorundayız. Bir köprüyü, bir yolu, bir fabrikayı, bir yapıyı başka bir yere yapabilirsiniz bir ağacı, bitkiyi başka bir yere fazlası ile dikebilirsiniz ama madenin bulunduğu yeri değiştiremezsiniz. Bu evrensel gerçeği göz ardı ederek madenciliği doğa düşmanı bir faaliyet olarak gösterilmesine yönelik açıklamalar sektörün itibarsızlaştırılmasına neden olmaktadır." şeklinde konuştu.



“Ekonomimizin ihtiyaçlarını nasıl karşılayacağız?”

Madencilik konusunda yeterli bilgi ve veriye sahip olmadan, bazı yanlış algıların ön plana çıkarılarak sektörün tamamının ‘doğa düşmanı’ ilan edilmesinin büyük bir haksızlık olduğunu vurgulayan Yılmaz, “Unutmayalım ki, günlük yaşamımızda kullandığımız tüm araç ve gereçler, sahip olduğumuz modern yaşam madencilerin yer kabuğundan çıkardıkları madenler sayesinde mümkün olabilir.” diye konuştu.

Yılmaz, şöyle devam etti:

“Toptancı bir bakış açısıyla madenciliği kötülemeye ve itibarsızlaştırmaya yönelik söylemler nedeniyle kendi yeraltı zenginliklerimizi araştıramaz ve keşfedilenleri buldukları yerden çıkaramaz hale geldik. Madenleri bulunduğu

yerden çıkarılmasını ‘doğa düşmanı bir faaliyet’ ilan edip madenciliği yapılamaz hale getirerek ekonomimizin ve vatandaşlarımızın enerji, hammadde ve ara mal ihtiyacını nasıl karşılayacağız? Bu nedenle madenciliğin ölçülü ve dengeli bir bakış açısı ile ele alınması gerekiyor. Madencilik sektöründe faaliyet gösteren 18 birlik ve dernek olarak ülkemizin maden ihtiyacını karşılarlarken önce insan ve çevre diyoruz. Madencilik sektöründe faaliyet gösteren 18 birlik ve dernek olarak ülkemizin maden ihtiyacını karşılarlarken ‘önce insan ve çevre’ diyoruz. Madenciliğin ülke ekonomisi ve toplumumuzun refahı için vazgeçilmez bir faaliyet olduğunu kamuoyunun dikkatine sunmak istiyoruz.”

MADENCİLİK SEKTÖRÜNE İLİŞKİN BAZI ÇARPICI VERİLER: Türkiye’nin Enerji ve Maden İthalat ve İhracat Dengesi (2022, Milyar \$)

Emtia	Dışa Bağımlılığımız (%)	İthalat	İhracat	Fark
Petrol	93	83,5	13,1	-70,4
Doğal Gaz	99			
Kömür	60	8,8	0,4	-8,4
Petro Kok	100	2,4	0,6	-1,8
Altın	85	21,6	9,2	-12,4
Demir Çelik & Hurda	65	30,9	24,1	-6,8
Demir Cevheri	55	1,4	0,26	-1.14
Alüminyum	95	7,5	6,7	-0.8
Bakır	75	5,5	2,6	-2.9
Çinko	98	1,3	0,14	-1.16
Petrol ve Doğal Gaz Toplamı		83,5	13,1	-70,4
Maden Toplamı		79,4	44.0	-35,4
Genel Toplam		162,9	57,1	-105,8

Madencilikte dışa bağımlılığımız artıyor

- Enerji, maden, metal ara ürünleri ithalatında 2022 yılında dış ticaret açığımız 106 milyar dolara ulaşmıştır.
- Ülkemiz doğal gazda %99, petrolde %93, kömürde %60 (kalori bazında), demir cevherinde %55, metal ve ara ürün olarak sırasıyla; çinkoda %98, alüminyumda %95, altında %85, bakırda %75 oranında dışa bağımlıdır.
- Sanayimiz üretimini sürdürebilmek için 2022 yılında yurtdışından petrol ve doğal gaz ithalatına 93,5 milyar dolar, demir çelik ve hurda ithalatına 30,9 milyar dolar, altın ithalatına 21,6 milyar dolar, kömür ithalatına 8,8 milyar dolar, alüminyum ithalatına 7,5 milyar dolar, bakır ithalatına 5,5 milyar dolar ödemiştir.
- Türkiye’de maden çıkarılmak için kazılan alanlar ülkemizin yüzölçümünün binde 1’ini teşkil etmektedir.
- Ülkemizde 12 milyon hektar alan madencilik faaliyetlerine kısıtlıdır. Madencilğe kısıtlı olmayan yerlerde Maden ve Petrol İşleri Genel Müdürlüğü tarafından verilen ruhsatlarda sürdürülen maden arama ve çıkarma faaliyetlerinin doğayı katleden yasa dışı faaliyetlermiş gibi sunulması ülkemiz madencilğine zarar vermektedir.

Orman alanlarımızda madencilği payı

- Ormanlık alanlarda ağaç kesme dahil olmak üzere madencilik amaçlı tüm faaliyetler için Tarım ve Orman Bakanlığı’ndan izin alınması zorunludur. Bakanlık onayı alınmadan herhangi bir işleme başlanması mümkün değildir.

- Ülkemizdeki orman alanlarının binde 3’ü tüm madencilik faaliyetleri için geçici olarak kullanılmaktadır.
- Ormanları gençleştirmek amacıyla Dünya’da ve Türkiye’de her sene ormanlardan ağaç kesimi yapılmaktadır. Orman Genel Müdürlüğü tarafından ormanlarımızın üretim kapasitesi göz önüne alınarak 2022 yılında 25,5 milyon m³ endüstriyel odun, 4,5 milyon m³ yakacak odun üretimi olmak üzere toplam 30 milyon m³ kesimi gerçekleştirilmiş olup kesilen 100 bin ağaçtan sadece 1 tanesi madencilik faaliyetleri için kesilmektedir.
- Orman alanlarında gerçekleştirilen madencilik faaliyetleri için geçici olarak kullanılan alanlar Orman Genel Müdürlüğü’nün onayladığı rehabilitasyon projesine göre rehabilite edilerek Orman İdaresine teslim edilmesi yasal bir zorunluluktur. Ülkemizde rehabilite edilerek doğaya yeniden kazandırılmış pek çok maden sahası bulunmaktadır.
- Türkiye’de 2022 yılında toplam 830 milyon ton maden çıkarıldı. Yerin altındaki madenlerimizi çıkarıp maden çıkarılan alanları ilgili yasaların öngördüğü şekilde rehabilite edip tekrar doğaya kazandırarak vatandaşlarımızın maden taleplerini karşılamak zorundayız.

Enerji üretiminde kömürün payı

- 2022 yılı itibariyle birincil enerji tüketiminde fosil yakıtların payı (petrol, doğal gaz ve kömür) Dünya’da ve Türkiye’de % 83’tür.
- 2022 yılında Dünya kömür üretimi yaklaşık 8.5 milyar ton olup, Türkiye’nin Dünya

kömür üretimindeki payı yaklaşık %1'dir.

- 2022 yılında Türkiye'de elektrik üretiminde kömürün payı %34,6, doğal gazın %22,2, su kaynaklarının %20,6, rüzgarın %10,8, güneşin %4,7, jeotermal enerjinin %3,7 diğer kaynakların payı ise %3,3'tür.
- 2022 yılı itibariyle 328 milyar KWh olan elektrik tüketimimiz, 2035 yılında ise 510 milyar KWh seviyesine ulaşması beklenmektedir.
- Fosil yakıtlara %83 oranında bağımlı olan ülkemizin kısa zamanda bu bağımlılığını %40'-

lara düşürmesi söz konusu olamaz. Türkiye'nin fosil yakıtlardan aşamalı olarak çıkmasından başka seçeneği yoktur.

- Türkiye'nin toplam elektrik ihtiyacının yüzde 2,5'ini, Ege Bölgesi'nde kullanılan elektriğin yüzde 62'sini karşılayan Muğla'daki kömür santrallerinin mevcut kömür rezervleri bitinceye kadar çevre standartlarına uygun olarak yörenin havası, suyu ve toprağına zarar veremeyecek şartlarda üretimlerine devam etmesi sanayimiz ve bölgede yaşayan vatandaşlarımız için önem arz etmektedir

Maden Platformu üyeleri:



AGREGA ÜRETİCİLERİ BİRLİĞİ



ALTIN MADENCİLERİ DERNEĞİ



AYDIN SANAYİ ODASI



BATI AKDENİZ İHRACATÇILAR BİRLİĞİ



ÇANAKKALE MADENCİLER DERNEĞİ



EGE BÖLGESİ MADENCİLER DERNEĞİ



EGE MADEN İHRACATÇILARI BİRLİĞİ



İSTANBUL MADEN İHRACATÇILARI BİRLİĞİ



KİREÇ SANAYİCİLERİ DERNEĞİ



TÜRKİYE KÖMÜR ÜRETİCİLERİ DERNEĞİ



KROM ÜRETİCİLERİ DERNEĞİ



MADEN SANAYİİ İŞVERENLERİ SENDİKASI



SERAMİK CAM VE ÇİMENTO HAMMADDE ÜRETİCİLERİ BİRLİĞİ



TÜRKİYE ÇİMENTO SANAYİCİLERİ BİRLİĞİ



T. MERMER DOĞALTAŞ VE MAKİNALARI ÜRETİCİLERİ BİRLİĞİ



TÜRKİYE MADENCİLER DERNEĞİ



TOBB MADENCİLİK MECLİSİ



YURT MADENCİLİĞİNİ GELİŞTİRME VAKFI



LUCIDA LUNA **new**

OCEAN BLUE **new**

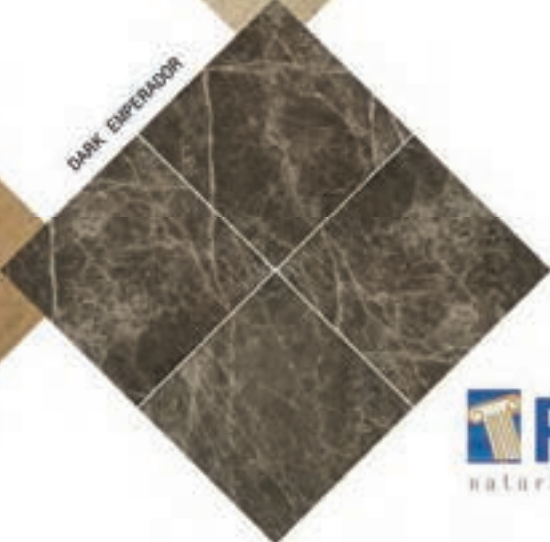
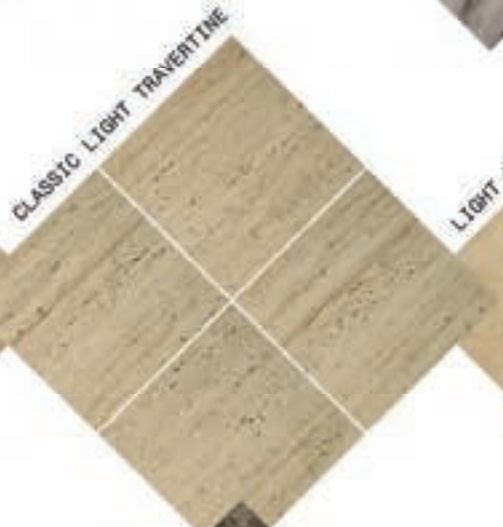



Ankara Karayolu 10.km İncehisar / Afyonkarahisar | Faks : +90 272 223 45 47 | www.pinarmarble.co
Tel : +90 272 223 45 46 - +90 272 223 58 58 | e-mail : info@pinarmarble.com





Enerji İşleri Genel Müdürü Ahmet Özkaya oldu

Enerji Piyasası Düzenleme Kurumu Başkan Yardımcısı ve aynı zamanda Enerji Uzmanları Derneği Yönetim Kurulu Başkanı olan Ahmet ÖZKAYA, 14.09.2023 tarihli ve 2023/398 sayılı Cumhurbaşkanlığı Kararı ile Enerji ve Tabii Kaynaklar Bakanlığında Enerji İşleri Genel Müdürü olarak atandı.



Enerji Bakanlığın- da atama ve görevden almalar yapıldı

Bazı kurum ve kuruluşlarına ilişkin atama ve görevden alma kararları Cumhurbaşkanı Recep Tayyip Erdoğan'ın imzasıyla Resmi Gazete'de yayımlandı.

Resmî Gazete'de yayımlanan Cumhurbaşkanı Kararları ile Enerji ve Tabii Kaynaklar Bakanlığı'nda atamalar gerçekleştirildi. 2023/398 sayılı Cumhurbaşkanı Kararı ile Enerji İşleri Genel Müdürlüğüne Ahmet Özkaya, Maden ve Petrol İşleri Genel Müdürlüğüne Arslan Narin, Maden Tetkik ve Arama Genel Müdürlüğüne Vedat Yanık, Türkiye Taşkömürü Kurumu Genel Müdürlüğü ve Yönetim Kurulu Başkanlığına da Muharrem Kiraz atandı.

T.C. Resmî Gazete

Başbakanlık
Mevzuatı Geliştirme ve Yayın Genel Müdürlüğüne Yayımlandı
Kuruluş: Ekim 1920

2023/404 sayılı Cumhurbaşkanı Kararı ile de Hukuk Hizmetleri Genel Müdürü Süleyman Önel, Strateji Geliştirme Başkanı Mutlu Koç, Türkiye Taşkömürü Kurumu Genel Müdürü ve Yönetim Kurulu Başkanı Hasan Hüseyin Erdoğan görevlerinden alındı.

Tarım ve Orman Bakanlığı taşra teşkilatına atamalarda ise;

Türkiye Elektromekanik Sanayi AŞ Genel Müdürlüğünde açık bulunan yönetim kurulu üyeliğine Ebubekir Akbina getirildi. Öte yandan, Tarım ve Orman Bakanlığının, 12 tarım ve orman il müdürü görevden alınırken, 45 tarım ve orman il müdürlüğüne ise atama yapıldı.



T.C. ENERJİ VE TABİİ KAYNAKLAR BAKANLIĞI

1984 yılında Afyon Dinar'da doğdu. 2007 yılında Dokuz Eylül Üniversitesini İngilizce İktisat bölümünden mezun oldu.

İş hayatına 2008 yılı Ağustos ayında Ziraat Bankasında Müfettiş Yardımcısı olarak başladı. 17 Şubat 2009 tarihinde Enerji Piyasası Düzenleme Kurumunda Enerji Uzman Yardımcısı olarak göreve başladı. Elektrik Piyasası Dairesi Başkanlığında çalışırken "Elektrik Piyasasında Etkin Regülasyon ve Piyasa İzleme" başlıklı uzmanlık tezini yazarak 14 Mayıs 2012 tarihinde Enerji Uzmanı oldu. 2013 yılı Mayıs ayından itibaren Tarifeler Dairesi Başkanlığında sırasıyla Enerji Uzmanı, Grup Başkanı, Daire Başkanı ve Başkan Yardımcılığı unvanları ile görev yaptı.

30 Aralık 2021 tarihinde EPDK Başkan Yardımcısı olarak atanan Özkaya; 15 Eylül 2023 tarihinde Enerji İşleri Genel Müdürü olarak atandı. Özkaya, evli ve iki çocuk babasıdır.

Coverings 2024 Milli Katılım Başvuruları Alınmaya Başlandı!

22-25 Nisan 2024 | Georgia World Congress Center

Satış Fiyatı: 1200 USD/m²



Başvuru ve Bilgi için:
devrim.taskiran@immib.org.tr

“Bürokrasideki engelleri aşamıyoruz”



Afyon İsehisar Mermerciler Derneği Başkanı Muharrem Çakmak, mermercilik sektöründe kadın istihdamında artışa yönelindiklerini, “Dünya Mermer Başkenti” ve “Dünya Mermer Borsası” özelliklerine sahip Afyonkarahisar ve İsehisar’da çevre ve maden dengesini en güzel sağlayanların Afyonkarahisarlı ve İsehisarlı mermerciler olduğunu söyledi.

Afyon İsehisar Mermerciler Derneği Başkanı Muharrem Çakmak ve dernek yönetim kurulu üyesi Şaban Ceylan ile Afyonkarahisar Ticaret ve Sanayi Odası Mermer Grup Başkanı Serkan Sarıççek, Afyon Gazeteciler Cemiyeti’ni ziyaret etti.

AGC Yönetim Kurulu Başkanı Sezer Küçükkurt ve yönetim kurulu üyeleri kurulu üyeleri İsmail Akar, Mehmet Abdioğulları, Hakan Dilek, Faruk Kılıç tarafından ağırlanan mermer sektörünün temsilcileri Afyonkarahisar ve Türkiye açısından mermerciliğin önemine işaret etti.

“Mermercilerin Güç Birliği De Şehrin Yararına Olur”

Mermercilik sektöründe birliktelik çalışmalarına ağırlık verdiklerini ve bunun olumlu yansımalarını gördüklerini belirten Afyon İsehisar Mermerciler Derneği Başkanı Muharrem Çakmak, merkezi İzmir’de olan Ege Maden İhracatçılar Birliği (EMİB) Başkanı’nın geçmiş dönemlerde sürekli İzmir’den seçildiğini hatırlattı. Şu anda Afyonkarahisar’ın önde gelen işinsanlarından



İbrahim Alimoğlu'nun EMİB'e başkanlık yaptığını ve EMİB'de Afyonlular'ın ağırlığı olduğunu belirten Çakmak "Güç birliği çalışmalarını her zaman olumlu yansıyor.

Basın-yayın sektöründe olduğu gibi biz de sektörümüzde bunu yaşıyoruz. Örneğin bir ay kadar önce bizim TÜMMER yönetim kurulu toplantısı vardı. Ankara'da bizim genel merkezimiz var. Ben orada da yönetim kurulu üyesiyim. Afyon'da ev sahipliği yaptık, şehrimize davet ettik. Elazığ'ından, Diyarbakır'ından, İzmir'inden yani birçok madencilik olduğu farklı illerden şehrimize insanlar geldi ve misafirlerimizi ağırladık. Toplantımızı yaptık. Şehrin kültürel yemeklerini yedirdik. Müzemizi gezdirdik. Böylece şehrin tanıtımı adına da faaliyetler yapmaya çalışıyoruz." diye konuştu.

"Maliyetler Arttı, Sektör Yavaşladı, Mermercilik Sektörü Sıkıntıda"

6 Şubat 2023 tarihinde arka arkaya meydana gelen Kahramanmaraş merkezli büyük depremler nedeniyle Afyonkarahisar'da Madencilik Kurultayı yapma düşüncesini hayata geçiremediklerini belirten İncehisar Mermerciler Derneği Başkanı Muharrem Çakmak, "Düzenli olarak her yıl yapılan madencilik kurultayını Afyon'da yapmayı düşündük, planladık. Ama depremden sonra ötelemek zorunda kaldık. Şu anda sektörümüzde döviz artışı nedeniyle ihracatçı açısından durum iyi gibi bakılsa da diğer maliyetleri-

miz dövizden daha çok artıyor. Şu anda mermer sektörü gerçekten sıkıntılı bir dönemdedir. Genel seçimden bu yana mazot yüzde yüz oranda zamlandı. Bizin en büyük ana giderlerimizden birisi de; Elektrik, işçi maliyetleri, vergiler, harçlar, KDV'ler çok ciddi anlamda arttı. Yani maliyetlerin aşırı yükselmesiyle birlikte piyasada da ciddi bir yavaşlama var. Yani hem ihracatta hem iç piyasada. Şu anda mermercilik sektörü biraz önünü göremiyor, tedirgin durumdadır." şeklinde konuştu.

"Bürokrasi Bizim Kanayan Yaramız Bir Türlü Sorunlar Bitmiyor"

Mermerciler olarak bürokratik sıkıntıları her zaman yaşadıklarını ifade eden Çakmak, "Bürokratik sıkıntılar yaşıyoruz, o bizim kanayan yaramız ve bir türlü bitmiyor. Ben ikinci dönem dernek başkanı olarak 4'ncü yılımdayım. Dernek Başkanlığı görevine ilk geldiğimizde biriken sorunlar vardı. Biz bunları Cumhurbaşkanlığı Külliyesi'ne kadar taşıdık. Sayın Cumhurbaşkanımıza çıkamadık. Ama orada Metin Kıratlı Bey var. Bütün izinlerin başında olan bir isim. Ona kadar çıktık. Bütün sorunlarımızı anlattık. Birçok şeyden haberdarlar. Ama maalesef yeterli bir çözüm bulamadık. Daha sonraki zamanlarda bizim bölgelerden, sektörden toplanan sorunlar Ankara'da TÜMMER dediğimiz üst birlikte biz bu sorunları masaya yatırıyoruz.

Bu birlik Bakanlar Kurulu kararıyla kurulmuş bir birlik-tir. Devletin de muhatap kabul ettiği bir yer TÜMMER. Sorunları bu birlikte masaya yatırıyoruz. Ne yapabilirizi birlikte tartışıyoruz. Sayın Bakanlarla da görüşüyoruz, basında da yer alıyoruz. Ama maalesef istediğimiz kolaylığı, destekleri bulamıyoruz. Çok ciddi sorunlarımız var." ifadelerini kullandı.

"Mermercilerin Her Kazdığı Yerden Mermer Çıkmayabiliyor"

Madencilik sektörüne mermerciler için çıkarılan ruhsatların kötü niyetle kullanılmasının mümkün olmadığını vurgulayan Çakmak, "Çıkarılan ruhsatı kötü niyetli kullanmak mümkün değil. Şöyle bir örnekle konuyu anlatayım. Örneğin bir dağ köyünde sade bir vatandaşsınız. Oraya iş makineleri girdi, kazmaya başladı. Diyelim ki iki ay kadar çalıştı. Sonuç olumsuz çıktı. Hemen o etiketi yapıştırırlar. 'Madenci geldi burada define vardı. Aldı gitti.' gibi. Oysa öyle bir şey yok. Olursa da belki milyonda bir ihtimaldir olursa bilemiyorum. Ama öyle bir şey kesinlikle yoktur. Zaten harcanan rakam bulunma ihtimali milyonda bir olan defineden çok daha fazladır." dedi.

"Bürokratik Sorunlar Da Kısmi Çözümler Elde Ediliyor"

Bürokratik sorunların kısmen çözülebildiğine değinen Çakmak, şöyle konuştu: "Birlikteliğimiz sayesinde bürokratik sorunlarımızın çözülebildiği de oluyor. Örneğin 20 tane sorunumuz varsa belki çoğalmasını bu girişimlerle önlüyoruz. Veya 20 tane sorunun hepsini çözemezsek içinde iki tanesini çözersek sayı 18'e düşüyor. Böyle küçük gelişmeler olabiliyor. Ama sorun çözümünde istediğimiz mesafeyi kat edemiyoruz. Yakın zaman önce torba yasada bir yönetmelik çıkacaktı.

Taslak hazırlandı. Yasada, 'Ormanlık alanlarda maden işletmeciliğine izin verilir.' maddesi var. Yükümlülükleri yerine getirdiğin zaman izin verilir. Bunu değiştirmeye çalıştılar, cümle sonunda verilebilir denilerek ucu açık keyfiyet haline dönüştürmek istediler. Zaten zorda olan sektör iyice zora girecekti, girişimlerde bulduk ve onu olduğu şekliyle bıraktırdık. Aynı şekilde iki tane sıkıntılı konu vardı. Birini hallettirdik biri olduğu şekliyle kaldı."





“Deprem Pazar Anlamında Bölgemize Etkisi Yok”

Asrın felaketi olarak adlandırılan Kahramanmaraş merkezli depremlerin Afyonkarahisar'daki iç pazarı biraz hareketlendirmeye katkı sağlamadığını belirten Çakmak, şunları kaydetti: “Şu an için iç pazarın hareketlenmesi gibi deprem felaketinin farklı bir etkisi çok fazla yoktur. Ama ileride olur mu bilmiyorum. Ama bölge olarak o bölgedeki firmaları kesinlikle artı olarak etkiler. Bilhassa duyduğum kadarıyla bölgeye yakın olan bölgelerdekilerin şu anda dolu olduklarını öğrendik. Bizim bölgemize çok fazla bir etkisi yoktur.”

“5 Yıldızlı Otel Sayısının Artışı Mermer İstihdamını Etkiledi”

İstihdam konusunda personel eksiliği sorununun çoğalarak devam ettiğini dile getiren İsehisar Mermerciler Derneği Başkanı Muharrem Çakmak, sözlerini şöyle sürdürdü: “Personel eksiliği istihdam sorunu-muz çoğalarak devam etmektedir. En büyük sıkıntılarımızdan birisi maliyet artışları, ikincisi de personel sıkıntısıdır. Her geçen gün personel bulmakta zorlanıyoruz. İleriye baktığımızda ileriki yıllarda daha çok

zorlanacağımızı görüyoruz. Çözümü bayan işçileri istihdama katmakta görüyorum. Şu anda kısmen firmalarımız buna başladılar. Şimdilik başka bir çözüm yoktur. Sektörümüzde ödediğimiz ücretler asgari ücretin üzerindedir. Ona rağmen son yıllarda mermer sektörü artık biraz daha tercih edilmemeye başladı. Sebebi mermer sektörü çok ağır veya riskli olmasa bile, ağır ve riskli işler grubuna girdiği için işte bir de çalışma esnasında, fabrikada makineler suyla çalışıyor. Çalışanların üzeri ıslanıyor v.s.

Tüm bu nedenlerle daha kolay işlere yönelmeye başladılar. Ben bizim mermer sektörü istihdamına Afyon'da çoğalan otellerin etki ettiğini düşünüyorum. Afyon'da beş yıldızlı otellerimiz malum çoğaldılar. Çoğalması da gerekiyor. Gurur da duyuyoruz. Ama her bir otelde 350 tane çalışan var. Adam, mermer fabrikasında çalışacağına o tür yerlerde çalışmayı tercih ediyor. Onun da etkisi var. Mermerciler olarak gerekli işlemleri yapıyoruz. Hatta tekrar müracaatlar yapıyoruz. Red cevabı verilen ruhsatlar var. Hiçbir gerekçe de göstermiyor. 'Görünen lüzum üzerine.' deniliyor. Red cevabını alan adam belki 15 sene o ocağı ocak etmek için uğraştı. Belki ondan sonra para kazanacak.” “

Afyon Mermercileri İtalya'nın Önüne Geçmiş Durumda"



**RAHMETLE ANIYORUZ
SMAİL BAYRAM**

Afyon İscehisar Mermerciler Derneği Başkanı Muharrem Çakmak, sözlerini şöyle sürdürdü: "Nur içinde yatsın 'Dünya mermerinin başkenti' sloganı rahmetli İsmail Bayram'ın sloganıdır. Ben o zaman Belediye Meclis üyesiydim.

Merfes diye bir organizasyon düzenlerken biz maden ve mermerciliği nasıl markalaştırabiliriz diye kafa yordığımızda 'Dünya Mermer Başkenti' olarak yola çıktık.



Bu yola çıkışla şu anda 'Dünya Mermer Borsası' haline geldi. Afyonkarahisar, bu nimetin farkında bile değil. Bunun medyamızda özellikle işlenmesini istiyoruz. Biz artık sadece mermer üreten değil mermerin ticaretini yapan, dünya borsası haline geldik. Bir çok fabrikamız bir taraftan üretim yaparken birçok fabrikamız oluşturdukları şovroomlarla dünyanın her türlü taşını temin edecek tek merkez İtalyan'ın bile önüne geçmiş durumdayız. Zorluklarımız var mı? Var. Biz devletten destek alamıyoruz.."

"Çevre-maden Dengesini En Güzel Kuran Afyonlu Ve İsceli Mermercilerdir"



Çakmak, şu ifadeleri kullandı: "Şunu da belirtmekte fayda görüyorum. Madenci 'tu kaka' değildir. Artık bunu kafamızdan bir silmek lazım. Çünkü gerek Ege'de çıkan yangınlarda gerekse Karadeniz'deki sel afetinde gerekse deprem bölgesinde devletimizin



en sağ kolunda olan madenciler ve mermercilerdir bunu tüm medyadan gördük. Gerek iş makinalarıyla, gerek ekipmanlarıyla bu ülkenin sıkıntıları atlatması için gönül rahatlığıyla malından, mülkünden vazgeçebiliyorlar. Lakin Türkiye genelindeki ormanlarda tüm madenciler ve mermerciler on binde iki yer kullanmaktadır. Ağaçlandırmaya zararımız varken biz on binde on binin bedelini ödüyoruz zaten.

Ödmeden sonra çalıştığımız madeni rehabilite ederek bırakıyoruz. Devlet çam dikiyor. Bizim madenciler zeytin dikiyor, fındık dikiyor, fıstık dikiyoruz. İmkân var. Sivas'ta toprak yapısına bakarak elma ve vişne dikiyorlar. Şimdi madenciye artık bu bazı vakıflar bilhassa Alman Vakıfları ve çevre dernekleri madencilerin üstüne aşırı gitmektedir. Şimdi de bir çatışma yaşanıyor. Umarım sağlıklı neticelenir. Bizim çevreye de madene de ihtiyacımız var. Bunu en sağlıklı yapan, en güzel yapan Afyonlu ve İsehisarlı madencilerimizdir. Çünkü kökten madencilik tecrübeleri vardır. Bu adamlar doğaya saygılı, doğanın içinde yaşıyorlar. Hiçbir yeri talan etmemize bizim imkan yok."

"Birlik Ve Beraberlik İçinde İhracatı Artırmak İçin Çalışıyoruz"

Afyon İsehisar Mermerciler Derneği Yönetim Kurulu Üyesi ve Ticaret Odası Mermer Grup Başkanı Serkan Sarıççek'e, sektörel anlamda iki ayrı

seçimde iki ayrı grupta çalışmasının ardından birlik beraberlikle ilgili çalışmalar yapıp yapmadığı soruldu. Soruyu yanıtlayan Sarıççek, şunları söyledi: "Biz ATSO bünyesinde 5, 10 ve 21'nci gruplar olmak üzere üç mermer komitesindeyiz. Seçimlerde rekabet yaşansa da artık bir rakiplik görmüyoruz. Yani birlik beraberlik içindeyiz. Hatta geçen hafta bir komite toplantısı gerçekleştirdik. Bu komitede aldığımız kararlar yaklaşık 3 yılda 10 ülkeye iş gezisi düzenlemek oldu. Bunu bakanlığa onaylatarak 61 milyon TL ödenek aldık.

Yaklaşık 3 yıl 10 tane farklı bakir olan ülkelere yeni pazar bulmak için bu insanlarla beraber, bizle beraber 32 firmayı da götürüp, gezdireceğiz. Başkanın dediği gibi artık birlik, beraberlik günüdür. Çünkü bizim artık rakibimiz çok fazladır.

Bizim rakibimiz Mısır, bizim rakibimiz İran. Biz kendi kendimize çelme takarsak, kısır döngüye girersek biz ciddi şekilde büyük yara alıyoruz. Şu an ihracatta ciddi gerilemeler var. Bu ticaret verilerine de yansıyor görüyoruz. Ciddi oranda mermer ihracatında şu anda yüzde 40 ile yüzde 50'ye yakın bir gerileme var. Bizim taş ocaklığı ile metal maden ocaklığını ayırmamız lazım. Torba yasalar nezdin-



Serkan SARIÇÇEK

Afyon İsehisar Mermerciler Derneği Yönetim Kurulu Üyesi
Ticaret Odası Mermer Grup Başkanı

de metal maden ocakçılığı ile taş ocakçılığı aynı yerde olduğu için sıkıntı yaşıyoruz. Oranlardaki sıkıntılar, meradaki sıkıntılar, o bürokrasi de ki uzamalar bundan dolayı olmaktadır. Bir mera izni 1-2 sene sürüyor.

Doğal taş bir modadır ve biz bu modayı takip etmek zorundayız. Bugün bir gri moda ise yarın beyaz moda, kırmızı moda, siyah moda. Biz modayı kaçırıyoruz. Yurt dışına böyle değil. İzinler bir yerde toplanıyor. Bir yerden ve hızlı çıkıyor. Ama biz burada 28 tane yerden izin görüşü alıp bekliyoruz. Mesela bir köyde muhtara takılıyor. Muhtar izin vermezse ocak açılmıyor. Böyle olmamalı. Yani bizler iş adamıyız. Büyük yatırımlar yapıyoruz. Büyük girdilerle geliyoruz. Ama maalesef çok böyle kısır döngüler içinde, keyfi uygulamalarla izinlerimiz iptal edilebiliyor. Ruhsat güvenliği yok. En büyük kanayan yaramız bu. İnsanlar bu yüzden yatırım yapmaya korkuyor. Yarın ruhsatımız iptal olabilir. Aldığınız yer 6 ay bir sene sonra iptal edilebilir. Bir güvenliği yok. Biz bununla çok uğraştık. Bürokrasinin iki dudağının ucundayız."

Diğer iller kadın istihdamın da bizden önce harekete geçti." dedi.

Mermerciler Derneği Başkanı Muharrem Çakmak, konu hakkında şunları söyledi: "Son yıllarda yeni yapılan fabrikalarımız, tesislerimiz zaten son derece modern yapılıyor. Şu anda Afyon'da da bayan istihdamı ciddi anlamda vardır. Yüzde 20-30 civarında, fabrika kapasitesine göre bu oran değişmektedir. Bayan çalıştıran firmalarımız var. Bir dönem biraz Suriyelilerle falan ihtiyaç çözülmeye çalışıldı. Suriyeliler'i de zaten herkes çalıştırmıyor. Onlar küçük ve atölyevari işletmelerde çalıştırıldılar. Büyük firmalar önceleri çalıştırmadılar. Sonradan birkaç onlardan da çalıştıran oldu ama burada da ayrı bir nokta var. Biz bunu daha önceden bakanlara da söyledik.

Suriyeliler ülkemizde eğer ikamet ediyorlarsa yasal hakıyla yasal olarak çalışma izni de verilsin. Kaçak şekilde çalışmak zorunda kalmassınlar. Bu



"Kadın İstihdamının Önü Açılmalı"

Burdur ve İzmir'deki işyerlerinde yüzde 90 oranda kadın çalışanı olduğunu kadın istihdamının önünün açılması gerektiğini vurgulayan Serkan Sarıçiçek, "Örneğin İzmir'de toplam 50 çalışan varsa bunun 40'ı bayandır. Afyon'dan daha çok özellikle Burdur, İzmir, Antalya gibi kesimlerde ciddi bayan istihdamı var.

nedenle bazen baskınlar yapılıyor. Eğer saklanamıyorsa ceza yazılıyor. Burada bir sıkıntı var. İkamet var, çalışma izni vermiyorsun. Çalıştığını da biliyorsun. Ama bu konu çözülmedi. Niye çözmedilerse bilemiyorum."



BURSA 7.ULUSLARARASI
BLOK MERMER FUARI
BURSA 7TH INTERNATIONAL MARBLE BLOCK FAIR

25-28 Ekim 2023
October

YÜZLERCE YENİ RENK, BİNLERCE A KALİTE BLOK MERMER

HUNDREDS OF NEW COLORS, THOUSANDS OF A QUALITY NEW BLOCKS

blokmermerfuari.com

marbleblockfair.com

[f BursaBlokMermereFuari](https://www.facebook.com/BursaBlokMermereFuari)

[@marbleblockfair](https://www.instagram.com/marbleblockfair)

[in BursaUluslararasıBlokMermereFuari](https://www.linkedin.com/company/BursaUluslararasıBlokMermereFuari)



BURSA



TÜYAP BURSA ULUSLARARASI FUAR VE KONGRE MERKEZİ
TÜYAP BURSA INTERNATIONAL FAIR AND CONGRESS CENTER
Altınova Mah. Fuar Cad. 25/1 16250, Osmangazi Bursa/Türkiye



"Bursa'nın Gücü"
"Power of Bursa"

DIAMOND
BLADES



DIAMOND
WIRES



SPECIAL
TOOLS



DIAMOND
CIRCULAR
BLADES



22
YEARS

NEK

DIAMOND TOOLS

www.nek.com.tr

Merkez: İTOB Organize Sanayi Bölgesi 10008 Sk. No:11 Tekeli Köyü / Menderes / İZMİR-TÜRKİYE
Tel: +90 232 799 03 15 Fax: +90 232 799 03 14 E-mail: info@nek.com.tr

DOUBLESPEED



To the **BEST**
To be **FIRST**



NEK NERGİS

DIAMOND TOOLS

www.nek.com.tr • www.nergisticaret.com

Merkez: İTDB Organize Sanayi Bölgesi 10008 Sk. No:11 Tekeli Köyü / Menderes / İZMİR-TÜRKİYE
Tel: +90 232 798 03 15 Fax: +90 232 799 03 14 E-mail: info@nek.com.tr
Şube: Aöçer İşleri Sanayi Sitesi 501 Sk. No 2 -VOGSAN / Ostim / ANKARA
Tel: +90 312 395 04 40 Fax: +90 312 395 04 35



Tureks Turunç Madencilik, Afyonkarahisar Basınıyla Gelecek Planlarını Paylaştı

Tureks Turunç Madencilik, Halka Arz Sürecinde Sona Geldi

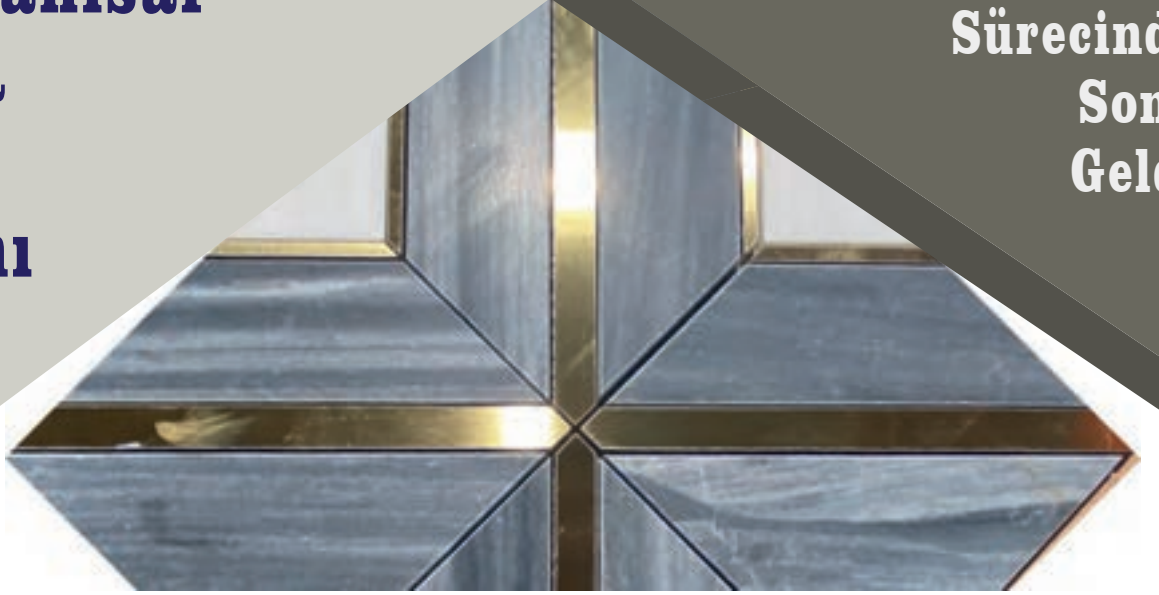

41 yıl önce, günün ötesinde bir vizyonla kurulan, Tureks Turunç Madencilik Amerika'daki, markası olan Marble Systems ile Afyonkarahisar'da başlayan hikâyesini, bugün geniş ihracat yelpazesi ve ABD'deki şirketiyle, tüm dünyaya duyurmayı başardı. Halka arz yolunda emin adımlarla yürüyen firma, doğduğu topraklarda Afyonkarahisar basınıyla bir araya gelerek gelecek planlarını paylaştı.

Afyonkarahisar'da faaliyet gösteren ve 1987 yılından beri gerek bölgesel gerekse sektörel olarak mermer ihracatında ilk 5 firma arasında yer alan Tureks Turunç Madencilik, markası Marble Systems ile halka arz yolunda emin adımlarla ilerliyor.

Bu zamana kadar yaptığı ve gerektiğinde açıklıkla sektör ile paylaştığı AR-GE yatırımlarının yanı sıra sahip olduğu patentleriyle sektör geçmişindeki önemli kilometre taşlarında imzası bulunan firma, her geçen yıl başarılarına bir yenisini ekliyor.



Tureks
Turunç
Madencilik,
halka arzdan
kaynağın
yüzde 40'ını
işletme
sermayesi
ihtiyacı için
kullanmayı
hedefliyor.

9 adet işletme ruhsatlı maden sahasıyla, Tureks Turunç Madencilik; 30'dan fazla ülkeye ihracat yapıyor. 2022 yılında yaklaşık konsolide 72,5 Milyon USD tutarında ciro elde eden firmanın, 2023 yılının ilk 6 ayında ise konsolide cirosu yaklaşık 35,5 Milyon USD tutarında.

2022 yılının aynı dönemine göre, 2023 yılının ilk yarısında yaşanan %34 oranındaki büyümesiyle dikkatleri üzerine çeken firmanın ilk yarı FAVÖK tutarı ise 122.397.573 TL. Yaptığı yatırımlar ile kendi firmasının yanı sıra sektör paydaşları için de fark yaratan firma, karlılık oranını da yukarıya



**Tureks Turunç Madencilik
Yönetim Kurulu Başkan
Yardımcısı Osman Turunç:**

“Bizim için en önemli konu sadece mermerin yeni kullanım alanlarını bulmak değil, aynı zamanda kaynaklarımızı daha sürdürülebilir şekilde kullanmak hatta bu konuda sektörel çözümler tasarlamak.”

taşımaya devam ediyor. 2022 yılının aynı dönemine oranla net kar değişimi pozitif yönde %58 olan Tureks Turunç Madencilik, halka arzdan kaynağın yüzde 40'ını işletme sermayesi ihtiyacı için kullanmayı hedefliyor.



Tureks Turunç Madencilik Yönetim Kurulu Başkan Yardımcısı Osman Turunç: “Bizim için en önemli konu sadece mermerin yeni kullanım alanlarını bulmak değil, aynı zamanda kaynaklarımızı daha sürdürülebilir şekilde kullanmak hatta bu konuda sektörel çözümler tasarlamak.” Olduğunun altını çizdi.

Buluşmada gelecek dönem yatırımlarına değinen Osman Turunç: “Halka arzla birlikte gelecek kaynağın yüzde 40'ını işletme sermayesi ihtiyacı için kullanılacağız. Yüzde 30'unu ile güneş enerjisi yatırımı ve otomasyon makine sistemleri yatırımı ile pazarlama ağırlıklı yeni yatırımlar adına kullanacağız. Kalan yüzde 30'luk kısmı ise finansal giderlerin azaltılmasında kullanılacak.



Ayrıca halka arzdan elde edilecek gelirle ABD'de geliştirip sağlamlaştırdığımız bayi sistemini, başta Avrupa olmak üzere dünya genelinde yaygınlaştırmayı hedefliyoruz. Borsaya açılmamızın asıl amacı kurduğumuz sistemin sürdürülebilirliğini sağlamak ve kurumsal yapımızı daha da güçlendirmek.

AR-GE yatırımı ise bizim kurum kültürümüzün ana yapı taşlarından biri. 2023 yılında hayata geçirdiğimiz Doğal Şartlarda Mermer Plaka Resinleme Verimliliğinin Sağlanabilmesi projesi de bunlardan bir tanesi. Proje kapsamında kurum ve sektöre sağlanan tasarrufla birlikte Sürdürülebilir Kalkınma Amaçları kapsamında çevresel sürdürülebilirliğin sağlanmasına da katkıda bulunuyoruz." dedi.





Introduce your

OTTO A 2200



HTS MAKİNE



NOVA S LINE

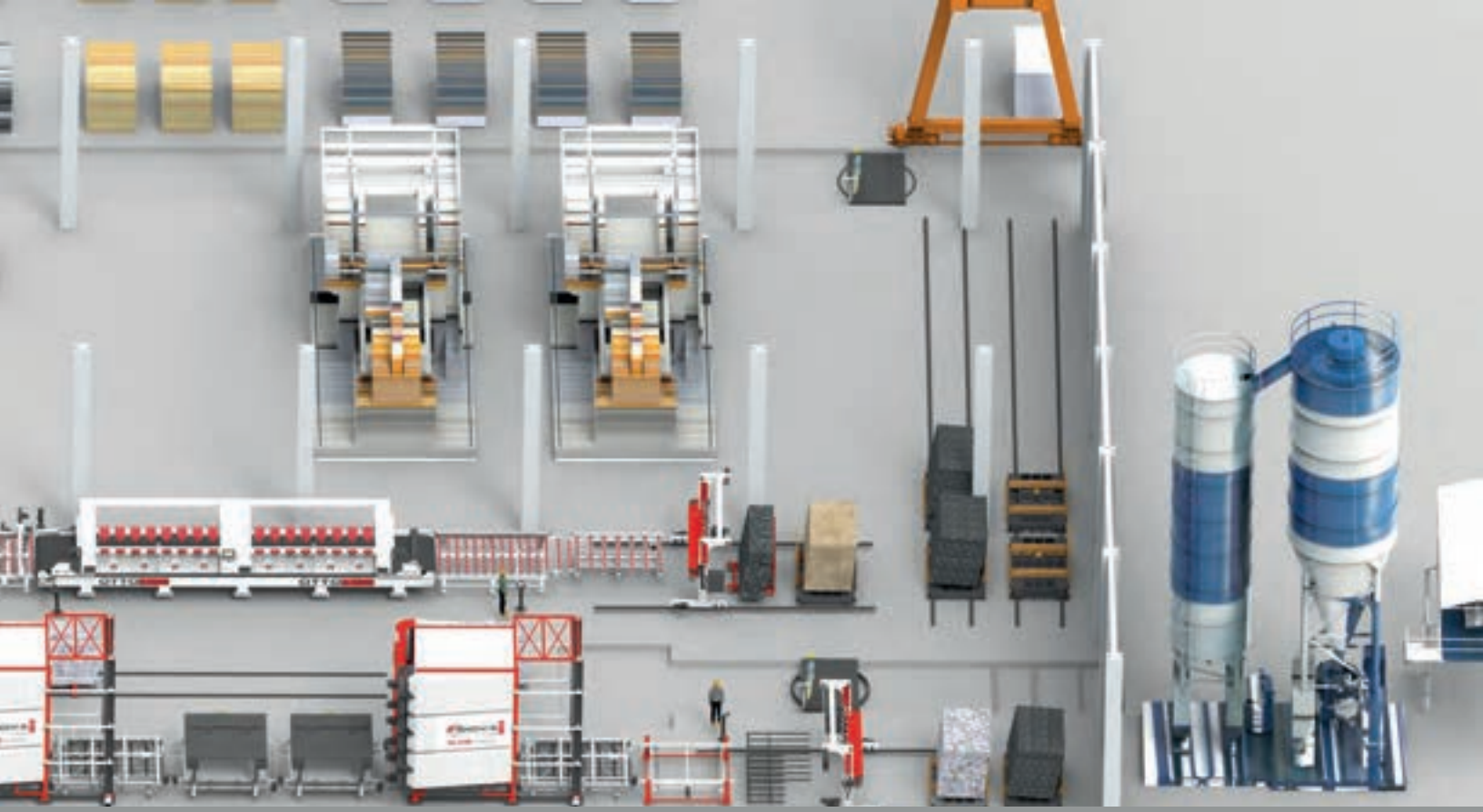

stone to world



EDGE A 2200

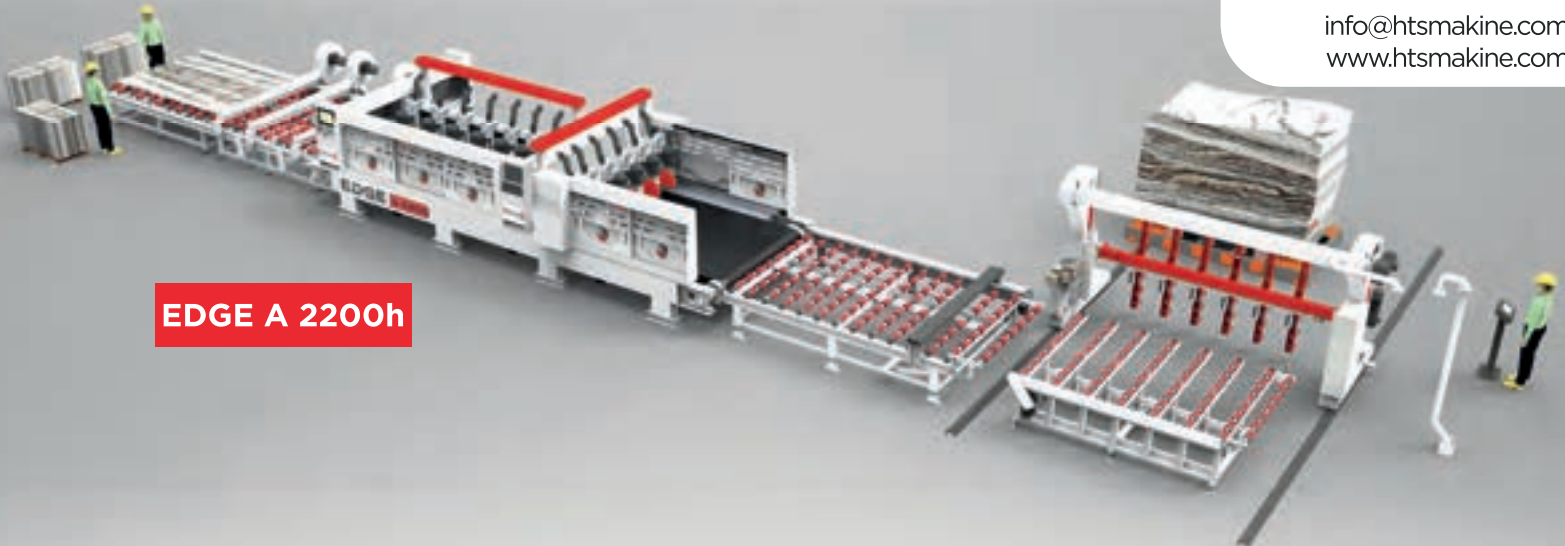

EDGE A 2200h

Çamlıca Osb. Mah.
Kadir Koçdemir Cad. No:39
Bucak/Burdur/ Turkey

Tel: +90 543 271 73 71
+90 505 030 65 36

info@htsmakine.com
www.htsmakine.com

"CİDDİ KAYGILAR TAŞIYORUZ"

MASİS Başkanı İlci:

"Madenciliğin geleceğine ilişkin ciddi kaygılar taşıyoruz"



Maden Sanayii İşverenleri Sendikası (MASİS) Yönetim Kurulu Başkanı Naci İlci, "Toplumumuzdaki olumsuz algı ile ulusal ve uluslararası yatırımları askıya alma noktasına getiren yasal düzenlemeler nedeniyle madenciliğin geleceğine ilişkin ciddi kaygılar taşıyoruz." dedi.

Maden Sanayii İşverenleri Sendikası (MASİS) Yönetim Kurulu Başkanı Naci İlci, "Toplumumuzdaki olumsuz algı ile ulusal ve uluslararası yatırımları askıya alma noktasına getiren yasal düzenlemeler nedeniyle madenciliğin geleceğine ilişkin ciddi kaygılar taşıyoruz." ifadelerini kullandı.

İlci, yaptığı yazılı açıklamada, madencilik sektörünün ilk ve tek işveren sendikası MASİS üyelerinin ülke ekonomisine toplam katkısının 3,5 milyar doların üzerinde olduğunu, Türkiye'nin toplam altın üretiminin yarısından fazlasının MASİS üyelerince gerçekleştirildiğini aktardı.

Kamuoyunda yıllardan beri madencilığe karşı olumsuz bir algının hakim olduğunu, madenciliğin öneminin yeterince anlaşılmadığını ifade eden İlci, şunları kaydetti:

"Cumhurbaşkanımız Recep Tayyip Erdoğan tarafından geçtiğimiz günlerde açıklanan Orta Vadeli Ekonomik Program'da madencilığe özel bir vurgunun yapılmış olması sektörümüz açısından umut verici. Böylelikle ülkemizin ekonomik performansı üzerinde madencilik sektörünün ne denli etkili olduğu en yetkili makamca teyit edilmiş oldu.

Milli kaynakların ekonomiye kazandırılmadığı hiçbir programın başarıya ulaşması söz konusu değildir. Bu düşünceyle madenciliği kamu yararına faaliyet olarak tanımlayan, milli kaynakları aramayı ve üretmeyi stratejik bir ekonomi politikası sayan ve madencilik sektörünün sürdürülebilirliğini odağına almış bir iktisadi programın uygulamaya konması, karamsarlık içindeki madencilığe yeni bir can suyu olacaktır."



NACİ İLCİ (MASİS) Yönetim Kurulu Başkanı

Tarım ve Orman Bakanlığının yeni yasama yılında madencilik faaliyetlerini sınırlandıran bir yasal düzenlemeye gideceği yönündeki söylentilerin sektörde ciddi endişeye yol açtığını belirten İlci,

"Toplumumuzdaki olumsuz algı ile ulusal ve uluslararası yatırımları askıya alma noktasına getiren yasal düzenlemeler nedeniyle madenciliğin geleceğine ilişkin ciddi kaygılar taşıyoruz.

Ormanlarımızın sadece binde üçünde maden üretimi yapılırken tüm ormanlarımızın tahribata uğratıldığına yönelik olumsuz algı, milli kaynakların ekonomiye kazandırılması çabasını gölgeliyor. Bunun için madencilğe kamu yararı penceresinden bakılmalı. Çevre ve madenin her ikisinden de vazgeçmek gibi bir lüksümüz söz konusu olamaz. Gerek toplum gerekse kamu otoritesi konuya olan yaklaşımlarını bu gerçekten hareketle belirlemek durumunda." açıklamasında bulundu.

Ege Maden İhracatçıları Birliği, yıllık 1,5 milyar doları aşkın doğal taş ithalatı yapan Güney Kore'de yapı malzemeleri sektörlerinin buluşma noktası olan Korea Build Week (KINTEX) Fuarına Türkiye Milli Katılım Organizasyonu düzenlemek için harekete geçti.



Türk doğal taş sektörü Güney Kore yolcusu

Dünya'nın 10 büyük ekonomisi arasında yer alan, doğal taş ihtiyacını ithalatla karşılayan, işlenmiş doğal taş ithalatında dünya üçüncüsü olan Güney Kore Türk doğal taş sektörünün hedef pazarı oldu.

Ege Maden İhracatçıları Birliği, yıllık 1,5 milyar doları aşkın doğal taş ithalatı yapan Güney Kore'de yapı malzemeleri sektörlerinin buluşma noktası olan Korea Build Week (KINTEX) Fuarına Türkiye Milli Katılım Organizasyonu düzenlemek için harekete geçti.

Dünya'nın en büyük doğal taş fuarı olan Xiamen Doğal Taş ve Teknolojileri Fuarı'nın Türkiye Milli Katılım Organizasyonunu uzun yıllardır başarıyla yaptıklarını anlatan Ege Maden İhracatçıları Birliği Başkanı İbrahim Alimoğlu, bu süreçte Türkiye'den Çin'e yapılan doğal taş ihracatının büyük bir gelişme gösterdiğini, Korea Build Week (KINTEX) Fuarı'nda Türk doğal taşlarını tanıtarak Güney Kore pazarında da benzer bir gelişim hedeflediklerini dile getirdi.

Güney Kore'nin yıllık 1,5 milyar doları aşan doğal taş ithalatından Çin'in 955 milyon dolarlık pay aldığı bilgisini veren Alimoğlu, ithalatında öne çıkan diğer ülkelerin Japonya, ABD, Vietnam ve İtalya olduğunu, Türkiye'nin Güney Kore'ye yıllık 7 milyon dolar seviyesinde olan ihracatını geliştirmeyi amaçladıklarını kaydetti. Türkiye ile Güney Kore arasındaki tarihi dostluk bağlarının ticaret yapma zeminini güçlendirdiğini aktaran Alimoğlu, "Aralarında Hyundai, LG, KT & G gibi dev şirketlerin de yer aldığı 226 Kore'li firmanın ülkemizde başta otomotiv, bilişim ve elektronik, madencilik, turizm ve imalat sanayi olmak üzere çeşitli alanlarında yaklaşık 451 milyon ABD Doları yatırımı mevcut.



En son T.C. Seul Büyükelçiliği Ticaret Müşavirliğinin de katkılarıyla çelik devi POSCO'nun Bursa'da 24 milyon ABD Doları tutarında yatırım yapma kararı alması

Güney Kore'li firmaların küresel kriz döneminde dahi ülkemizi bölgesel bir üretim ve dağıtım üssü olarak değerlendirmeye devam ettiğinin somut bir göstergesidir. Türkiye-Güney Kore arasında Türkiye aleyhine 7 milyar doları aşan dış ticaret açığımızı azaltmak istiyoruz" diye konuştu.

Ticaret Bakanlığı'nın Uzak Ülkeler Stratejisi kapsamında Güney Kore'nin hedef ülkeler listesinde yer aldığını paylaşan Başkan Alimoğlu, Korea Build Week (KINTEX) Fuarına katılacak firmaların devlet desteklerinden 20 puan ilaveli yararlanabileceklerini belirtti.

Korea Build Week (KINTEX) Fuarı 1986 yılından beri her yıl düzenleniyor. 2023 yılında Başta Çin Halk Cumhuriyeti olmak üzere, Hindistan, Almanya, Vietnam, İtalya, Yunanistan ve Türkiye'den 54 yabancı firma toplamda 654 firma katılırken, 68 bin 28 kişi fuarı ziyaret etti. Fuar yeni teknolojilerin ve ürünlerin sergilenmesinin ötesinde endüstriyel trendlerin takibi ve Kore pazarına giriş yapmak isteyen firmalar için büyük öneme sahip.

Korea Build Week (KINTEX) Fuarına katılmak isteyen doğal taş ihracatçısı firmalar www.eib.org.tr web sitemizde bulunan Korea Build Milli Katılım Organizasyonu Duyurusu üzerinden veya maden@eib.org.tr adresine taleplerini iletterek başvurularını yapabilirler.



DILMER® MAKİNA

Mermer Ocak Makineleri İmalatı ve Ekipmanlar



The Art Of

Marble Machinery...

DILMER MAKİNA

Mermer Ocak Makineleri İmalatı ve Ekipmanlar

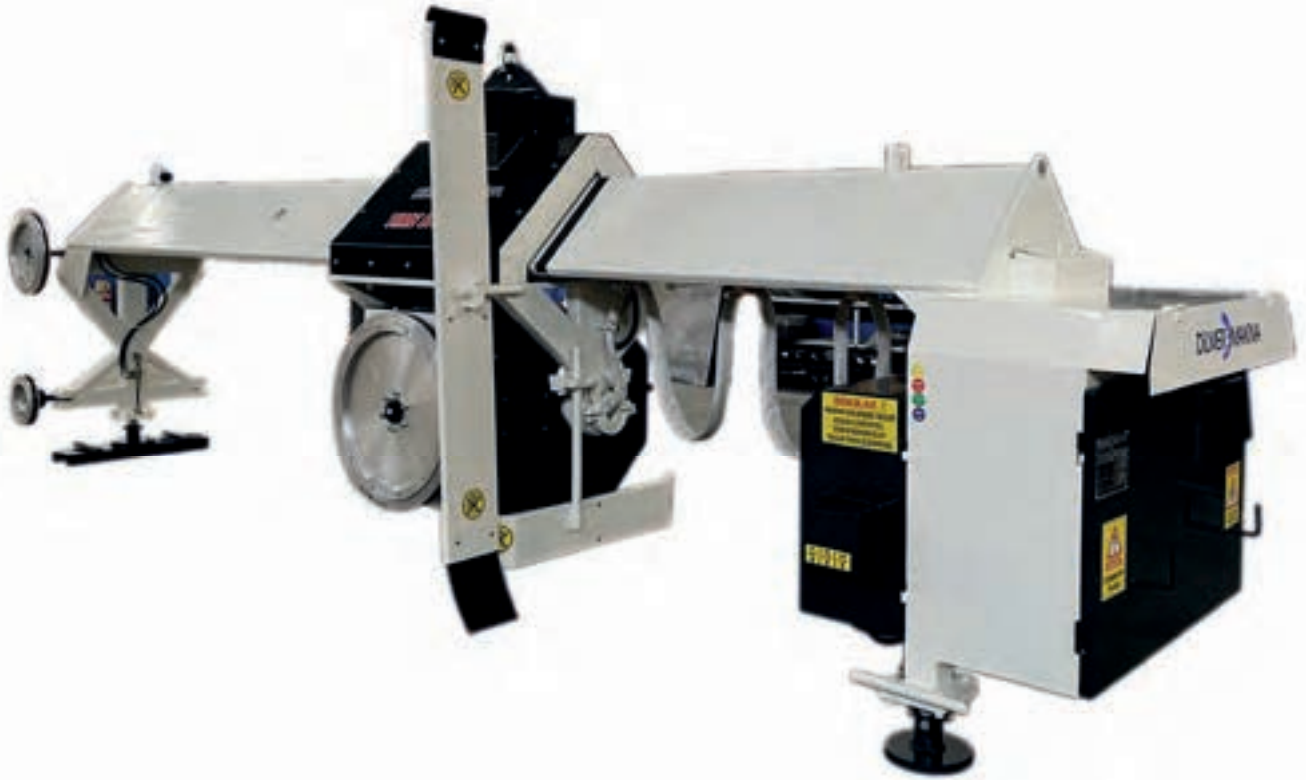

www.dilmermakina.com.tr

Tel : +90 (248) 325 89 45
Fax : +90 (248) 325 36 08
Gsm : +90 (533) 328 27 67

info@dilmermakina.com.tr
export@dilmermakina.com.tr
Bucak / Burdur / Turkey

T. C. MUĞLA VALİLİĞİ



Muğla Mermereciler Derneği Yönetimi Muğla Valisi İdris Akbıyık'ı ziyaret etti

Muğla Mermereciler Derneği Yönetim Kurulu Başkanı Mustafa Ercan ve Yönetim Kurulu Üyeleri Mehmet Sungur, Hacı Gülçek, Erkan Çakım, Ersin Çakım, Ali Arslan, Erbil Özdemir, Kamil Koçar, Ali Koç ve Dernek Genel Sekreteri Hüseyin Işık Muğla iline yeni atanan Vali İdris Akbıyık'ı makamında ziyaret ederek hayırlı olsun temennisinde bulundu.



Muğla Mermerciler Derneği Yönetim Kurulu Başkanı Mustafa Ercan ve üyeleri, Muğla Valisi İdris Akbıyık'ı ziyaret ederek, mermer sektörünün Muğla ekonomisine olan katkılarını ve ihracat rakamlarını paylaştı. Vali Akbıyık da mermercilik sektörünün istihdam ve ekonomiye sağladığı katkılardan dolayı dernek yöneticilerine teşekkür etti.

10 Ağustos 2023 tarihinde yayımlanan 2023/376 sayılı Cumhurbaşkanlığı Atama Kararnamesi ile Muğla Valisi olarak atanan ve 16.08.2023 tarihinde Muğla'ya gelen Vali İdris Akbıyık, 'a ziyaretler devam ediyor. Akbıyık'ı makamında ziyaret eden mermerciler sektör hakkında bilgi aktardı.

Muğla Mermerciler Derneği Başkanı Mustafa Ercan Vali Akbıyık'a Muğla'nın mermer sektöründeki yerini, ocak ve fabrika sayısı hakkında bilgi verirken, gerçekleştirilen ihracat konusunda da rakamlar verdi.

Muğla Valisi İdris Akbıyık mermercilik sektörünün Muğla istihdamına ve ekonomisine yaptığı katkılardan dolayı firma yetkililerine teşekkür etti.

Vali İdris Akbıyık'a yeni görevinde başarılar dileyen başkan Mustafa Ercan, Muğla mermer sektörü hakkında bilgi verdi. Sektörün sorunlarını anlattı. Özellikle sektörün Organize Sanayi Bölgesi ihtiyacı ve mermer atıklarının döküm sahaları konularındaki sıkıntıları anlattı. İstihdam ve Muğla ili ekonomisine sağladıkları katkıları ve ihracat konularında görüş alışverişinde bulundu.

Vali İdris Akbıyık da nazik ziyaretlerinden dolayı başkan Ercan ve yönetim kurulu üyelerine teşekkür ederek, mermercilere ait organize sanayi sitesinin olmamasının Muğla adına büyük bir eksiklik olduğunu belirterek, "Konunun takipçisi olacağız ve yerel yönetimlere konunun çözümü noktasında ortak çalışmalar yapacağız" dedi ve çalışmalarında başarılar diledi.



İDRİS AKBIYIK KİMDİR ?

1971 yılında Malatya'nın Doğanşehir İlçesinin Çavuşlu Köyünde dünyaya geldi. İlkokulu Çavuşlu Köyü İlkokulunda, ortaokul ve lise tahsilini Polat Kasaba sında tamamladı.

1986 -1990 yılları arasında Ankara Üniversitesi Siyasal Bilgiler Fakültesi Kamu Yönetimi Bölümünü derece ile bitirdi. Erciyes Üniversitesi Sosyal Bilimler Enstitüsü İktisat Anabilim dalında "Türkiye'de Doğrudan Yabancı Sermaye Yatırımları ve İstihdam" konulu tezi ile Yüksek Lisansını tamamladı. Halen Sakarya Üniversitesi Sosyal Bilimler Enstitüsü Siyaset Bilimi ve Kamu Yönetimi bölümünde Doktorasına tez aşamasında devam etmektedir.

1991-1992 yılları arasında Polis Akademisinde gördüğü özel eğitimden sonra, Bursa Emniyet Müdürlüğünde iki yıl Komiser Yardımcısı olarak hizmet etti. 1994 yılında Mülki idare Amirliğine geçti. Sinop Kaymakam adaylığı, Yeşilyurt Kaymakam Refikliği yaptı. Ankara'da aldığı İngilizce kursundan sonra İngiltere'de eğitim, inceleme ve araştırma amacıyla bulundu. Elazığ'da Mülkiye Müfettişi refakatında teftiş stajını yaptı. Afyon'un İhsaniye ve

Denizli'nin Güney İlçelerinde Kaymakam Vekilliğinde bulundu. Ankara'da İçişleri Bakanlığında Kaymakamlık kursundan sonra, Rize İli İkizdere İlçe Kaymakamlığına atandı.

1997-1999 yılları arasında İkizdere İlçesinde, 1999-2001 yılları arası Elazığ-Ağın İlçesinde, 2001-2005 yılları arası Diyarbakır'ın Çınar İlçesinde, 2005-2006 tarihleri arası Balıkesir'in Sındırgı İlçesi 2006-2010 tarihleri arası Kayseri'nin Yahyalı İlçesi 2010-2015 tarihleri arası Sakarya'nın Geyve İlçesi 2015-2016 tarihleri arası Sakarya'nın Hendek İlçesi de kaymakamlık görevlerinde bulunmuştur,

05.11.2018-15.08.2023 arasında Hakkâri Valisi

18.10.2019-15.08.2023 Hakkâri Belediye Bşk. Vek.

10.08.2023 tarihli Cumhurbaşkanlığı kararnamesi ile Muğla Valisi olarak ataması yapılan İdris Akbıyık, 16.08.2023 tarihinde başladığı Muğla Valiliği görevi ni halen sürdürmektedir.

Görev yaptığı süreler boyunca başlattığı projelerle bulunduğu yerlerin çehresini değiştiren, vizyonunu geliştiren İdris Akbıyık birçok önemli çalışmaya imza atmıştır.



BÜYÜKHELVACI MADENCILIK



www.palissandromarble.org

Büyükhelvacı Mad. Mer. Müş. San. Tic. Ltd. Şti.
Sakarya Mah. Kıbrıs Şehitleri Cad. No:31
Kat: 1/B Osmangazi/Bursa

0 542 637 21 92 Hülya User / 0 545 895 51 37 Tahir User

İMİB' İN DURAĞI KAYSERİ

İstanbul Maden İhracatçıları Birliği (İMİB), Üyelerine Yönelik Düzenlediği Sektörel İstişare Toplantılarına Devam Ediyor



İstanbul Maden İhracatçıları Birliği (İMİB) , üyelerine yönelik düzenlediği ve daha önce birçok ilde gerçekleştirilen sektör istişare toplantısının yeni durağı Kayseri oldu.

İstanbul Maden İhracatçıları Birliği (İMİB) 14 Eylül 2023 tarihinde sektörel istişare toplantısı için gittikleri Kayseri ilinde Kayseri bürokrasisini ziyaret etti. İMİB yönetim kurulundan oluşan heyet, Kayseri Valisi Gökmen ÇİÇEK, Kayseri Sanayi Odası Meclis Başkanı Abidin ÖZKAYA, Kayseri Ticaret Oda Başkanı Ömer GÜLSOY' u makamlarında ziyaret etti.

Türkiye İhracatçılar Meclisi (TİM) Maden Sektör Kurulu Başkanı ve İstanbul Maden İhracatçıları Birliği (İMİB) Yönetim Kurulu Başkanı Rüstem Çetinkaya, " Seçimlerde söz verdiğimiz gibi sözümüzü yerine getiriyoruz. İMİB olarak sektör istişare toplan-





tımızı bu kez Kayseri-
'de gerçekleştirdik.
İstişare toplantıları-
mızda sektörümü-
zün kıymetli
temsilcileriyle
buluşmaya devam
edeceğiz" dedi.

Kayseri de bulunan
doğal taş sektör
temsilcileri ile bir
araya gelerek onları
dinleyen başkan
Çetinkaya biz birlik
olarak sektörü
müzün yanındayız
mesajını verdi.



İMİB, GÖKMEN ÇİÇEK ile Bir araya geldi

Kayseri ziyaretin de bulunan İstanbul Maden İhracatçıları Birliği yönetim kurulu üyelerinden oluşan heyet Kayseri Valisi Gökmen ÇİÇEK' i makamında ziyaret etti. Gerçekleştirilen ziyarette Başkan Rüstem Çetinkaya ve heyet sektör ve İMİB' in çalış-

maları hakkında Vali Çiçek'e bilgi verdi.

Kayseri Valisi Gökmen Çiçek yapılan ziyareten dolayı heyete teşekkür ederek, günün anısına objektiflere heyet ile birlikte resim verdi.



İMİB, ABİDİN ÖZKAYA İLE BİR ARAYA GELDİ.

Valilik makamından sonra Kayseri Sanayi Odasını ziyaret eden heyet Meclis Başkanı Abidin ÖZKAYA ile bir araya geldi. Sanayi Odası Meclis Başkanı Özkaya İMİB yönetiminden oluşan heyeti makamında ağırladı. Kayseri Sanayi Odası Meclis Başkanı Abidin Özkaya " Türkiye İhracatçılar Meclisi (TİM) Maden Sektör Kurulu Başkanı ve İstanbul Maden İhracatçıları Birliği

(İMİB) Yönetim Kurulu Başkanı Rüstem Çetinkaya'ya ve yönetim kurulundan ve sektör temsilcilerinden oluşan heyete, nazik ziyaretlerinden dolayı teşekkür ederiz." Dedi. Başkan Özkaya İMİB Başkanı Rüstem Çetinkaya'ya bir plaket takdim etti. İMİB başkanı Rüstem Çetinkaya " Bizi makamında kabul eden ve ağırlayan Sayın Sanayi Odası Meclis Başkanımız Abidin Özkaya ' ya misafir perverliklerinden ve sektöre verdikleri desteklerden dolayı teşekkür ederim" dedi.

İMİB, ÖMER GÜLSOY İLE BİR ARAYA GELDİ





Kayseri Sanayi Odasının ziyaretini gerçekleştiren heyetin bir sonraki ziyareti Kayseri Ticaret Odası oldu. Kayseri Ticaret Odası Yönetim Kurul Başkanı Ömer GÜLSOY, Yönetim Kurul Üyesi Erol SIRIKLI ve Disiplin Kurul Başkanı Ahmet TURAL, İstanbul Maden İhracatçıları Birliği (İMİB) Başkanı Rüstem ÇETİNKAYA ve Yönetim Kurul Üyelerinden oluşan heyeti odasında misafir etti.

Ziyarete sektör hakkında bilgi alış verişi yapan Gülsoy ve heyet gündemi de değerlendirdi. Rüstem Çetinkaya, sektörün yanında ve destek olan Ticaret Odası Başkanına ve yönetim kurulu üyelerine teşekkür etti.

Ticaret Odası Başkanı Ömer GÜLSOY; Nazik ziyaretlerinden dolayı Başkana ve yönetim kurulu üyelerine teşekkür ederek plaket takdim etti.



granit hat

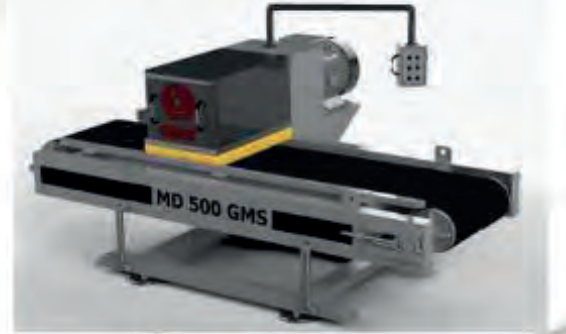

GMS MERMER MAK. S.
FEVZİ ÇAKMAK MAH. AYY
NO:103/E KAR.

E-mail: info@gmsmakine.com.tr
Tel: 0332 345 1125-26

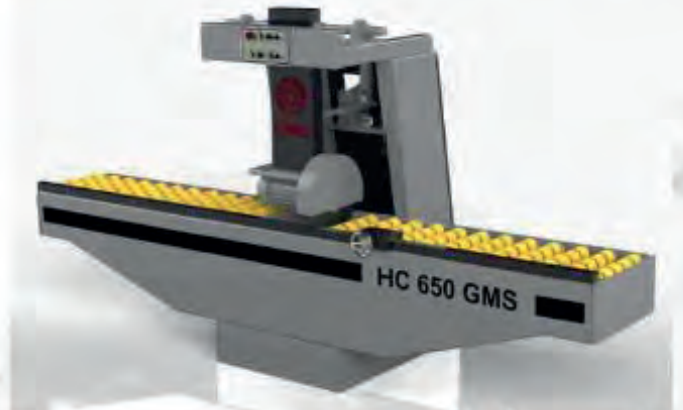
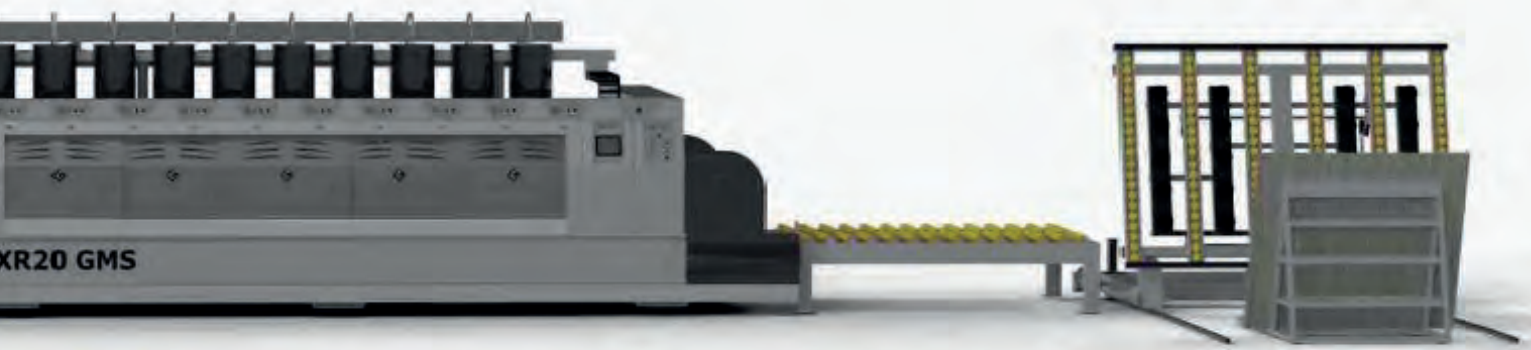

SAN. VE TİC. LTD. ŞTİ.
YILDIZ CAD. ELİT SAN. SİT.
ATAY/KONYA

WEB: www.gmsmakine.com.tr
Faks: 0332 345 1124



29. MARBLE Danışma Kurulu Toplantısı Tarihi Havagazı Fabrikasında Gerçekleşti



İzmir

Tarihi Havagazı Fabrikasında
İzmir Büyükşehir Belediye
Başkanı Tunç Soyer'in Başkanlığında
MARBLE 2024 Danışma Kurulu Toplantısı
gerçekleşti.

Toplantı İZFAŞ Genel Müdürü Canan Karaosmanoğlu Alıcı'nın MARBLE 2023 fuarımızla ilgili değerlendirmelerini içeren bilgilendirme sunumu ile başladı. Ege Maden İhracatçıları Birliği Başkanı İbrahim Alimoğlu, Türkiye Madenciler Derneği Başkanı Ali Emiroğlu, TÜMMER Başkanımız Hanifi Şimşek ve İzmir Büyükşehir Belediye Başkanı Tunç Soyer'in protokol konuşmalarının ardından soru-cevap bölümü ile devam etti.

Toplantıda 17-20 Nisan 2024 tarihinde 29'uncusu gerçekleşecek olan Marble 2024 Fuarımızın takvimi, yükleme-boşaltma hizmetleri, alan tahsisleri, yapay taş ürün grubunun fuara katılım durumunun istişaresi ve yabancı katılımcıların durumu konu olarak alındı.

İzmir Büyükşehir Belediye Başkanı Tunç Soyer, 17-20 Nisan 2024 tarihlerinde düzenlenecek Marble İzmir'in danışma kurulu toplantısında konuştu. Marble İzmir fuarını her yıl daha da iyisini yaparak ileri taşımak istediklerini belirten Başkan Soyer, "Büyük bir heyecanla fuarın 29'uncusunu bekliyoruz. Sorumluluklarımız çok büyük" dedi.

Doğal taş sektörünün en büyük küresel buluşması 29. Marble İzmir-Uluslararası Doğaltaş ve Teknolojileri Fuarı, 2024 yılında 17-20 Nisan tarihleri arasında düzenlenecek. Dünya doğal taş sektörünü İzmir'de buluşturan Marble İzmir öncesinde danışma kurulu Tarihi Havagazı Fabrikası'nda bir araya geldi. İzmir Büyükşehir Belediye Başkanı Tunç Soyer'in ev sahipliğinde yapılan toplantıya; Ege Maden İhracatçıları Birliği Başkanı İbrahim Alimoğlu, Türkiye Madenciler Derneği Başkanı Ali Emiroğlu, Türkiye Mermer Doğaltaş ve Makinaları Üreticileri Birliği (TÜMMER) Başkanı Hanifi Şimşek, İZFAŞ Genel Müdürü Canan Karaosmanoğlu Alıcı, sektör profesyonelleri, katılımcı firma sahipleri ve basın mensupları katıldı.



Soyer: “Daha iyisini başarmak mecburiyetindeyiz”
Fuarı her yıl daha da ileriye taşımak mecburiyetinde olduklarını belirten İzmir Büyükşehir Belediye Başkanı Tunç Soyer, “Sadece kendi sektörünüzde kendiışlerinizi, kendi ekmeğinizi büyütmele kalmıyorsunuz. İzmir'in topyekün ekmeğini ve bereketini artırılıyorsunuz. O yüzden çok kıymetlisiniz. Aranızda bulunmak tan büyük gurur duyuyorum.

Ama bir laf var; hiçbir başarı cezasız kalmaz. Eğer böyleyse daha önce yaptığımızdan daha iyisini başarmak mecburiyetindeyiz. Pedal basmazsanız düşersiniz bisikletten, bu öyle bir şey. Her sene daha iyisini yaparak ileri taşımak zorundayız Marble İzmir Fuarı'nı. Büyük bir





heyecanla 29'uncusunu bekliyor olacağız. Sorumluluklarımız çok büyük. İZFAŞ olarak fuara ev sahipliği yapmaktan gurur duyuyoruz. Sektörün işini kolaylaştırmak, kapasiteyi büyütmek ve İzmir'in faydası için elimizden gelen gayreti göstereceğiz. Sektör en güçlü ve organize sektörlerden biri. Sektör temsilcileri mize teşekkür ediyorum” dedi.

“Anket yapacağız”



Başkan Soyer, danışma kurulu toplantısında seramik sektörünün fuara katılıp katılmaması hakkında katılımcıların görüşünü aldı. Kurul üyeleri seramik sektörünün fuarda olmaması gerektiğini söyledi.

Başkan Tunç Soyer de, katılımcıların görüşlerine başvuracaklarını söyledi. Soyer, “Bizde tüm katılımcıların iletişim bilgileri var. 2-3 sorulu anketi tüm katılımcılara göndereceğiz. Kritik bir karar, tüm katılımcıların, herkesin görüşünü almamız lazım. Anket formu hazırlayıp katılımcılara göndereceğiz. Sonucu sizlerle paylaşacağız. Karar için sizden onay isteyeceğiz” dedi.

Fuara sahip çıkalım



Türkiye Mermer Doğaltaş ve Makinaları Üreticileri Birliği Başkanı Hanifi Şimşek, “Bu fuarı hep beraber büyütmemiz lazım. Sektörümüze sahip çıkalım” dedi.

Türkiye Madencilik Derneği Başkanı Ali Emiroğlu, “Marble İzmir'in dünyanın 3 önemli fuarından en önemlisi olduğunu belirtmek istiyorum. Daha da büyümesi hepimizin katkısıyla olacak” dedi.



Ege Maden İhracatçıları Birliği Başkanı İbrahim Alimoğlu, “Fuar sektörümüze çok büyük katkı sağlıyor” diye konuştu.

İZFAŞ Genel Müdürü Canan Karaosmanoğlu Alıcı, Marble İzmir Fuarı hakkında sunum yaptı.

Sunum sonrasında soru ve cevaplar değerlendirerek, söz almak isteyenlere mikrofon uzatıldı.



**İscehisar Mermerciler Dernek Başkanı
MUHARREM ÇAKMAK**

Görüşmelerimizde aldığımız taleplerin arasında, blok sahasında yaşanan sıkıntılardan bir tanesi, alana bir seyyar tuvalet temin edilmesi katılımcıları ve ziyaretçileri rahatlatacaktır. Fuarın giriş ve çıkış alanında trafik büyük problem halen daha bu sorun devam ediyor. Biran önce çözülmesi gerekmektedir. Sayın başkanım bir diğer konuda, bu fuarımıza seramikçilerin katılması taraftarıyım. Fakat burada da başka bir talep önüme geldi, bir mermer firmasının şirket ünvanının devamında seramik ve fayans ismi geçtiği için fuardan olumlu yanıt almadıklarını, ancak bizim işimiz mermer icra ediyor, bu konunun değerlendirilmesini ve başvuru yapan firma incelenerek taraflara bilgi verilmesini talep edenler var.

Bu fuara yapay taş alınmaması konusunda kararımızı diyerek danışma kuruluna katılan sektör temsilcilerine sorsun Başkan Soyer; EVET yanıtının üzerine " BİZ BU FUARA YAPAY TAŞ SEKTÖRÜNÜ ALMAMAYA KARAR VERMİŞ OLDUK " dedi.



MEVLÜT KAYA

Bazen fırsatlar değerlendirildiği zaman anlamlı olur. Şu anda geçtiğimiz yıllarda yaşanan korana dan dolayı Çin'in, Verona'nın geldiği noktada Dünyanın üç fuarından biri diye söylediğimiz Marble fuarı dünyanın bir numarası olma noktasındadır. Dolayısı ile dünyanın bir numara olmasının yükü ve ağırlığı da var. Türkiye genelinde bulunan 23 derneğimiz ve TÜMMER in size vereceği destekle siyasi çıkacak olumsuzluklarda sektör olarak yanınızda durunca birçok sorunun çözüleceğini düşünüyorum. İzmir Büyükşehir olarak sektörümüze verdiğiniz sözlerin arkasında durdunuz ve geçte olsa yaptınız. Sektörde blok satışları da önemli, yeni yapacağınız alana bloklar içinde yeni bir kapalı alan yapılmasının sektörümüz adına sözünü almak istiyorum. Bizi büyüttüğünüz sürece sizlerin öncülüğün de sektör olarak biz daha ne harikalar yaratacağımızdan eminim. Yeni fuarımızın hayırlı olmasını dilerim.



**Muğla Mermerciler Dernek Başkanı
MUSTAFA ERCAN**

Muğla Mermerciler Dernek Başkanı ve Ermaş Mermer Yönetim Kurul Başkanım. Fuarın kuruluşundan bugüne fuara katılıyoruz. Kuvars esaslı kompozit taş üreticisiyiz. Bizim gibi 5 firma daha bu işe yatırım yapmış üretim ve ihracat yapıyor, müşterilerimiz aynı kişiler. Geçmişte de biz bu fuarın danışma kurulundaydık ve en güzel hollerde İtalya'nın marka firmalarına yer vermeyelim dedik ve D holün attık onlarda küstüler ve gelmediler, fuarımız küçüldü ve uluslararası adı sorgulanır hale geldi. Kuvars üreticileri İtalya ve Çin de ki fuarlara katılıyorlar, eğer bu üreticiler Marble katılmazlarsa o zaman müşteriler bize soracaklar. Ayrıca diğer bir konu ise, uzun yıllardır 20 senedir, 5 senedir, 3 senedir marble fuarına katılan kuvars üreticisi firmalar var, bunlara ne söylemeyi düşünüyorsunuz? Çok büyük çapta müşteriler bu fuara alım yapmak için geliyorlar, seramikçilerin ise kendi fuarları var zaten, fakat kuvars kompozit taş üreticilerinin başka fuarları yok sadece bu fuarda ürünlerini sergileyebiliyorlar karar verirken bunu göz önünde bulundurarak karar vermeliyiz.



İzmir Büyükşehir Belediye Başkanı TUNÇ SOYER

Soruyu ben yanlış sordum, karar verilecek olan konu seramikçilerin konusudur. Sorarken Seramikçiler ile ilgili herkes mutağıp mıyız diye sormalıydım.



TÜMMER Başkanı HANİFİ ŞİMŞEK

Biz Canan Hanım ile bir toplantı yapmıştık, bu toplantıda seramikçiler ve diğer malzemeciler İzmir de bir fuar yapmak istiyorlarsa yapı fuarı değil de bir proje fuarı yapalım. Buraya proje ile çalışan firmalar katılır. Seramikçiler mademki bu kadar hevesliler izfaş tan bir tarih alırlar, bu fuarın içinde yapay malzemecilerde, fayansçılar ve diğer proje firmaları da olabilir.



**Eğre Maden İhracatçılar Birlik Başkanı
İBRAHİM ALİMOĞLU**

Muğla da bir tek kuvars üreticisi Mustafa kardeşimizdir, Kuvars seramiğin ham maddesidir. Fakat Muğla'da ki diğer mermercilerin önerileri ve düşünceleri nelerdir? Bunu öğrenmek lazım. Şahsi olarak söyledikleri çok doğru biz de katılıyoruz. Fakat biz doğaltaş fuarıysak seramik'in (S) sinden sonuna kadar hiç bir şey katmayalım. Mustafa kardeşimiz mutlu olacak ise tekrar oylayalım, herkes yapay taşı, kuvarsını, kumunu vb istiyor mu? İstemiyor mu? Onu da soralım.



FARUK ÇALAPKULU

Burada seramikçiler, bizim taşlarımızın renklerini desenlerini basarak yüzey işlemlerimizi yapıyorlar, bu bir taklit olayıdır. Şuna katılıyorum İtalya fuarı ile aynı tarihte Cersaie fuarı var tüm porselen ve fayans üreticileri o fuara katılıyor Verona ya katılmıyorlar. Mermerle seramiği ayırmış durumdadır. İkinci konu ise kuvars önümüzdeki yıllarda durmaya doğru gidiyor. Bu gün tartıştığımız konu ise kuvars taşı, Türkiye de 7 tane kuvars stone üreticisi mevcut ve bunların yanılmıyorsam 4 tanesi aynı zaman da doğal taş üreticisi ve ticaretini yapan firma var. Bu konu da şuna dikkat edilmesi gerekiyor. Buradaki birinci soru; Kuvars stonenun bize ticari tehditti nedir? Diğer konu ise Çin fuarına gittiğimiz de kuvarsın yerini seramik almış gördük. Öyle ki seramiği öyle güzel yapıyorlar ki yakinen incelemeden fark bile edemiyoruz. Bu nedenle bu bizim için ciddi bir problem ama kuvars stone fuara zenginlik katan bir olay. Bu nedenle bu iki konunun ciddi ele alınarak incelenmesinin doğru olacağını düşünüyorum. Bunun bize bir zararı olacağını arkadaşlarımız cari olarak açıklar ikna edebilirse mutlu olurum. Ama seramikte yüzde yüz haklılar ciddi bir problemimiz var.



AHMET TAŞPINAR

Kuvars mutfak tezgâhlarında kullanılan, yurt dışına ihracata gider ve yurtiçi piyasasında giden bir malzemedir. Seramik ise tamamen apayrı bir şeydir, mermerin alternatifi ve her alanda kullanılan bir malzemedir. Porselende aynı şunda kuvarsın alternatifi olarak çıkarıldı. İtalya örneği yanlış bir örnek oldu İtalya fuarına Çimstone yıllardır katılıyor, yurtdışından katılan kompozit firmaları da bu fuara katılıyorlar o yüzden yanlış bir örnek oldu bunu belirtmek istedim. Burada tanımı iyi koymak gerekiyor. Bende seramikçilerin ve porselencilerin satıcısı olmama rağmen karşıyım. Ama kompozit malzemeler mermerin hiçbir zaman rakibi olamaz.



FUNDA BEKİŞOĞLU

Seramik mermerin bir alternatifi değilse zaten mermer fuarında da yer almaması gerekir. Başta da konuştuğumuz gibi lütfen bunu oylama yapın. Tüm firmalar bizim dostumuz ama gelecekte ki yatırımcılarda bizim dostumuz durumunda. Bu yatırımı yaparken hangi fuarda kendini temsil edeceğini bilmeli, çünkü bir firmaya bu hakkı verip başka bir firmaya vermemekte olmaz. Bu firmalara bu fuarda bir alternatif oluşturmaya çalışmak yerine başka bir fuar yaparak alternatif yaratmamız lazım. Biz üç nesildir bu fuara yatırım yapıyoruz çünkü mermer fuarı olduğu için ileride yapı fuarına dönüşecekse biz yatırım yapmayabilirdik.



İzmir Büyükşehir Belediye Başkanı TUNÇ SOYER yapılan toplantıdan çıkan sonuca göre bir anket yapılmasının doğru olacağını düşünüyoruz. Bizde tüm katılımcıların iletişim bilgileri mevcut. Bu karar çok kritik ve stratejik bir karar o nedenle tüm katılımcılara ulaştırılmak üzere iki, üç soruluk bir anket hazırlayıp tüm katılımcılara göndereceğiz, oradan çıkan sonucu herkesle paylaşacağız. Ondan sonra bir karar için sizden onay isteyeceğiz.





EROL / **MARBLE**

www.erolmarble.com



Maden Sektör Kurulu İstanbul'da bir araya geldi

Her toplantısını farklı bir ilde gerçekleştiren, 7 bin üyesiyle 6,5 milyar dolarlık ihracata imza atan Türkiye İhracatçılar Meclisi (TİM) Maden Sektör Kurulu, bu kez İstanbul'da bir araya geldi. İstanbul Maden İhracatçıları Birliği (İMİB), Ege Maden İhracatçıları Birliği (EMİB), Doğu Karadeniz İhracatçılar Birliği (DKİB), Batı Akdeniz İhracatçılar Birliği (BAİB) ve Denizli İhracatçılar Birliği'nden (DENİB) oluşan Maden Sektör Kurulu'nun toplantısında gelecek hedefleri ve madencilik sektörünün sorunları ele alındı.

7 bin üyesiyle 6,5 milyar dolarlık ihracata imza atan, İstanbul Maden İhracatçıları Birliği (İMİB), Ege Maden İhracatçıları Birliği (EMİB), Doğu Karadeniz İhracatçılar Birliği (DKİB), Batı Akdeniz İhracatçılar Birliği (BAİB) ve Denizli İhracatçılar Birliği'nden (DENİB) oluşan Türkiye İhracatçılar Meclisi (TİM) Maden Sektör Kurulu, İstanbul'da bir araya geldi.

Madencilik sektörünün hedeflerinin ve sorunlarının masaya yatırıldığı TİM Maden Sektör Kurulu ve İMİB Yönetim Kurulu Başkanı Rüstem Çetinkaya'nın başkanlığındaki toplantıya;

Ticaret Bakanlığı İhracat Genel Müdür Yardımcısı Tayfun Kılıç, Ticaret Bakanlığı İhracat Genel Müdürlüğü Maden, Metal ve Orman Ürünleri Daire Başkanı



Ali Rıza Oktay, Ticaret Bakanlığı İhracat Genel Müdürlüğü Ticaret Uzman Yardımcısı Dursun Tekdemir, TİM Maden Sektör Kurulu Başkan Yardımcısı ve EMİB Yönetim Kurulu Başkanı İbrahim Alimoğlu, TİM Maden Sektör Kurulu Başkan Yardımcısı ve DKİB Yönetim Kurulu Üyesi Ali Can, BAİB Yönetim Kurulu Başkanı Ümit Mirza Çavuşoğlu ve DENİB Yönetim Kurulu Üyesi Celil Kılınc katıldı.

SEKTÖR İÇİN BİRLİK VE BERABERLİK VURGUSU

Türkiye İhracatçılar Meclisi Maden Sektör Kurulu'nda, Orman Kanununun 16. Madde Yönetmeliği'nde yapılması planlanan değişiklik, Turquality Tanıtım Projesi destekleri, Avrupa'da zeytincilik alanlarının maden sahalarıyla olan ilişkileri, UMREK kodunun madencilik sektörüne olan etkileri, kritik mineraller yasası, ihracatçıların finansmana erişimini destekleme amacıyla reeskont kredilerin KOBİ limitlerinin güncellenmesi, 'Hayatımız Maden Çalıştayı'nın 5'inci kez düzenlenmesi, yer bilim-

leri öğrencilerine yönelik mentorluk projesi geliştirilmesi gibi konular ele alındı. Son dönemlerde küresel ekonomilerde yaşanan gelişmelerin maden ihracatını etkilediğini, yurt içinde de madencilik faaliyetlerinin topluma daha iyi anlatılması gerektiğini ifade eden Rüstem Çetinkaya, birlik ve beraberliğin sektör için çok önemli olduğunu dile getirdi.

KRİTİK MİNERALLER KONUSUNDA ÖNCÜ OLMALIYIZ

Kritik mineraller konusunda da Maden Sektör Kurulu'nun öncü olması gerektiğine vurgu yapan Rüstem Çetinkaya, "TİM Maden Sektör Kurulu olarak, kritik ham maddeler planını hazırlamalı ve bunu bakanlığa sunmalıyız. Bunun da Cumhurbaşkanlığı Kalkınma Planı'na girmesi için çalışmalıyız. Ülkemiz ekonomisi için temel ve kritik madenler belirlenmeli. Temel ve kritik madenlerin ve nadir toprak elementlerinin güvenli teminine yönelik yol haritası hazırlanmalı. Bu madenlerle ilgili stratejik rezerv, stok ve ihracat kısıtlaması konularında düzenlemeler yapılmalı. Tüm bunlar için de Maden Sektör Kurulu olarak elimizden geleni yapmalı ve öncü olmalıyız." dedi.







MGS MERMER GÜÇLENDİRME SANAYİ

Organize Sanayi Bölgesi A1 Blok No:12 Afyonkarahisar

Tel: +90 272 221 1647 Faks: +90 272 221 1637

Gsm: +90 532 385 5716

www.mgsmakina.com

Türkiye Turkish Stones

Egeli madenciler İtalya'ya 100 milyon dolar ihracat hedefliyor



Türkiye'de doğal taş ihracatının lideri Ege Maden İhracatçıları Birliği (EMİB), İtalya'da konumunu güçlendirmek için 25-29 Eylül tarihlerinde iki fuarı birden ziyaret etti. EMİB üyeleri iki fuarda dünyanın dört bir tarafından gelen ithalatçılar ve mimarlarla verimli görüşmeler gerçekleştirdi. EMİB, Ticaret Bakanlığı desteğiyle sürdürdüğü Yeni Dönem Doğal Taş Pazarlama ve Strateji Geliştirme UR-GE Projesi kapsamında İtalya'daki pazarlama faaliyetlerine mermer ve doğal taş sektöründe dünyanın en önemli fuarlarından olan ve bu alandaki trendleri belirleyen





Marmomac -Mermer, Doğal Taş ve Taş İşleme Makinaları Fuarı ile başladı.

Türkiye'nin maden ihracatında İtalya'nın 2023 yılının Ocak - Ağustos dönemindeki 163 milyon dolarlık tutarla dördüncü sırada yer aldığı bilgisini veren Ege Maden İhracatçıları Birliği Başkanı İbrahim Alimoğlu, "Verona Marmomac Fuarı'nda 53 ülkeden 1400 firmanın standı vardı. Dünya'nın her tarafından mimarlar, ithalatçılar, ihracatçılar bu fuarda buluşuyor. Türk doğal sektörü olarak Marmomac fuarında 155 Türk firmamızla güçlü bir şekilde yerimizi aldık.

İtalya, Türk ihracatçıları açısından güçlü bir ihracat pazarımız. EMİB olarak 8 aylık dönemde İtalya'ya 70 milyon dolarlık ihracat gerçekleştirdik. 2023 yılı sonunda İtalya'ya ihracatımızı 100 milyon dolara çıkarmayı hedefliyoruz" diye konuştu.

Yeni Dönem Doğal Taş Pazarlama ve Strateji Geliştirme UR-GE Projesi'nde yer alan 13 firmadan 22 katılımcıyla İtalya'da temaslarda bulduklarını dile getiren Alimoğlu sözlerini şöyle sürdürdü; "Verona'daki Marmomac Fuarı'ndan sonra Bolonya'da düzenlenen, seramik ürünlerin ağırlıkta olduğu Cersaie -Uluslararası Yapı, Sanayi, Seramik Fuarı'nı ziyaret ettik.

İtalyan alıcıların yanı sıra, fuar ziyaretlerimizde tüm dünyadan maden ve doğal taş firmaları ile iş görüşmeleri gerçekleştirdik, tasarımcılar ve mimarlar ile buluşma zemini bulduk. Aynı zamanda, üretim makineleri ve araçları ile üretim proseslerine ilişkin sektördeki teknolojik gelişmeleri yerinde gördük. Verimli bir sektörel ticaret heyetini geride bıraktık. Bu temaslara önümüzdeki süreçte ihracat rakamlarımıza olumlu yansımalarını göreceğiz."



Ege Maden İhracatçıları Birliği'nin Yeni Dönem Doğal Taş Pazarlama ve Strateji Geliştirme UR-GE Projesi'nde yer alan;

- Alimoğlu Mermer Granit San.Ve Tic. A.Ş.,
- Aymar Doğaltaş Madencilik Dış Ticaret Ltd. Şti.,
- Bumerang Mermer San. Ve Tic. Ltd. Şti.,
- Century Stone Dış Tic. Ltd. Şti.,
- Çizgi Mermer Ve Granit San. Ve Tic. Ltd. Şti.,
- Denmar Dekoratif Mermer San. Ve Tic. Ltd. Şti.,
- Ege Antik Mermer San. Tic. Ltd. Şti.,
- Ege Jeoteknik Mühendislik Sondaj Maden İhr. San. Tic. Ltd. Şti.,
- Elle Natural Stone Tur. İth. İhr. San. Ve Tic. Ltd. Şti.,
- Madenci Taş Maden Otm. Petr Ür. Tur. İnş. San. Tic. Ltd. Şti.,
- Mekmar Dış Ticaret Ltd. Şti.,
- Şenler Mermer Madencilik San.Ve Dış Tic. Ltd. Şti.
- Umut İnş. Ve İnş Malz. Taah. Dek. Mermer Maden Tur. San. Ve Tic. Ltd. Şti."

Firmaları İtalya temaslarına katıldı.





MARBLE İZMİR FAIR

NATURAL STONE • TECHNOLOGIES

**29. MARBLE İZMİR Uluslararası Doğaltaş
ve Teknolojileri Fuarı**

*29th MARBLE İZMİR International Natural Stone
and Technologies Fair*

17-20 NİSAN
APRIL 2024

**Dünyanın En Büyük
Doğaltaş ve Mermer Fuarı**

The World's Largest Natural Stone and Marble Fair

MARBLE

SENLER
Marble

İtalya Marmomac Fuarı'nda Afyonkarahisar rüzgârı





İtalya'nın Verona şehrinde 26-29 Eylül 2023 tarihleri arasında düzenlenen 57. Marmomac 2023 Uluslararası Taş Tasarımı ve Teknolojisi Fuarına Afyonkarahisar'dan 30 firma katıldı.

57. Marmomac Uluslararası Taş Tasarımı ve Teknolojisi Fuarı'nda Afyonlu 30 firma Afyonkarahisar'da üretilen doğaltaş ve mermerden üretilen ürünleri beğeniye sunuldu.

Doğal taş sektöründe dünyada ilk üç fuar arasında yerini koruyan, 26-29 Eylül tarihleri arasında dört gün süren marmomacc 57. Kez kapılarını açtı.

Afyonkarahisar Ticaret ve Sanayi Odası Meclis Üyesi ve TOBB Delegatesi Adnan Demirel, Marmomac Mermer Fuarı'nd stant kuran firmaları ziyaret ederek,





ATSO adına hazırlanan Teşekkür Plaketi'ni takdim etti. Ziyaretlere eşlik eden Afyonkarahisar Sanayici ve İş İnsanları Derneği Yönetim Kurulu Başkanı Kadir Sayın da yer aldı.

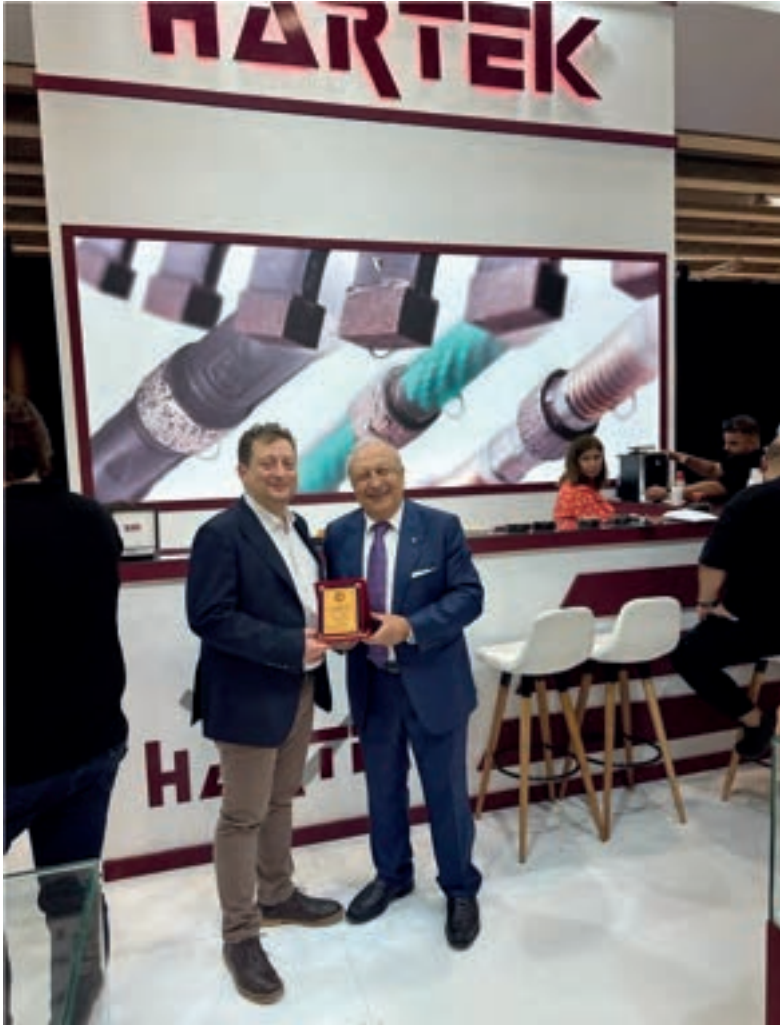



Uluslararası Marmomac Fuarı'na Afyonkarahisar'dan Katılan Firmalar

1. **Alimoğlu Madencilik Sanayii ve Ticaret A.Ş.**
2. **Aymar Doğal Taş Madencilik Dış Tic. Ltd. Şti.**
3. **Bersam Madencilik Mermer Sanayi ve Tic. Ltd. Şti.**
4. **Bkm Mermer ve İnşaat Nakliyat Sanayi Tic. Ltd. Şti.**
5. **Erol Marble Maden Sanayi Tic. Ltd. Şti.**
6. **Fimart Mozaik Mer. Mad. Paz. İth. İhr. Tic. San. Ltd. Şti.**
7. **Görkem Mermer Madencilik İth. İhr. San. Tic. Ltd. Şti.**
8. **Gürel Mermer Sanayi ve Ticaret A.Ş.**
9. **Hartek Mermer Granit İnş. Mak. Ve Ekip. San. Tic. Ltd. Şti.**
10. **Kaptanlar Makina Ve Hidrolik San. Tic. Ltd. Şti.**
11. **Kara Mehmet Mermer Sanayi ve Tic. Ltd. Şti.**
12. **Karaman Doğaltaş Ve Mermer San. Tic. Ltd. Şti.**
13. **Küçükağa Mermer Sanayi ve Tic. Ltd. Şti.**
14. **MabellaMarble Madencilik San. Tic. A.Ş.**





25. **Temmer Mermer Madencilik İnşaat San. ve Tic. A.Ş.**
26. **Traverten Mermer Endüstri İnşaat San. ve Tic. Ltd. Şti.**
27. **Turan Bekiřođlu Mermer Sanayi ve Ticaret A.Ş.**
28. **Tureks Turunç Madencilik İç ve Dıř Ticaret A.Ş.**
29. **Turkmar Mermer Sanayi ve Tic. Ltd. Şti.**
30. **Uđur Mermer Sanayi ve Tic. Ltd. Şti.**



15. **Martolia Mermer Maden İnşaat San. ve Tic. Ltd. Şti.**
16. **Masstone Madencilik A.Ş.**
17. **Mehmet Aygün Mermer San. Tic. Ltd. Şti.**
18. **Modamar Mermer Sanayi İç ve Dıř Tic. Ltd. Şti.**
19. **Pınar Dođal Tař Madencilik San. ve Tic. Ltd. Şti.**
20. **Sesemar Mermer Maden İnř. Nak. San. ve Tic. Ltd. Şti.**
21. **řahin Kardeřler Elekt. ve Mer. San.Taah. ve Tic. Ltd. Şti.**
22. **řenler Mermer Sanayi Ticaret A.Ş.**
23. **řentařMarble Madencilik Sanayi Tic. Ltd. Şti.**
24. **řuayp Demirel Madencilik San. Ve Tic. Ltd. Şti.**

ULTRA™

STONE COLLECTIONS

B E I G E

"Best Beige Collection in Turkey"

CONTACT

www.ekincioglumarble.com.tr
info@ekincioglumarble.com.tr
+90 (505) 999 0090

assurance of
EKINCIOGLU
MINING INDUSTRY INC.



powered by
SEHA GROUP
CONSTRUCTION AND STONE

Denizlili Mermerciler Marmomac Fuarı'nda boy gösterdi



İtalya'nın Verona kentinde düzenlenen Marmomac fuarına Denizli den 25 firma katıldı.

"Sanayimiz Gücümüze Güç Katıyor"

AK Parti Denizli Milletvekili Şahin Tin, İtalya'nın Verona şehrinde düzenlenen Marmomac Uluslararası Mermer Fuarı'nda Denizli firmalarını yalnız bırakmadı. Şahin Tin; "Sanayicimiz, üretimi, istihdamı ve ihracatıyla her zaman gücümüze güç katıyor. Teknolojik üretimiyle sınırlarımızı aşıyor, dünyanın tercihi oluyor. İş insanlarımızın her platformda yanındayız" dedi.

Doğal taş sektörüne yönelik 26-29 Eylül 2023 tarihlerinde İtalya'nın Verona şehrinde düzenlenen Marmomac Fuarı'nda Denizli İhracatçılar Birliği info stant ile fuarda yerini aldı. Fuarda 25 firma Denizli ilinin doğal taşını sergilerken, ziyaretçilerden ilgi gördü.

Türkiye'den birçok firmanın iştirak ettiği Marmomac Uluslararası Mermer Fuarı'nda stant

açan Denizli den katılan mermercileri ve sektörü yalnız bırakmayan Denizli Milletvekili TBMM Sanayi, Ticaret, Enerji, Tabii Kaynaklar, Bilgi ve Teknoloji Komisyonu Başkanvekili Şahin Tin, DENİB Başkanı Hüseyin Memişoğlu ve DENİB Başkan Yardımcısı İbrahim Uzunoğlu, Denizli Madenciler ve Mermerciler Derneği Başkanı Mehmet Serter eşlik etti. Heyet katılımcı firmaları ziyaret ederek başarı dileklerini iletti.



Fuarla ilgili değerlendirmelerde bulunan ve Denizli ihracatında maden sektörünün çok önemli bir yerinin olduğunun altını çizen DENİB Başkanı Hüseyin Memişoğlu şunları söyledi: "Türkiye'den fuarda katılımcı olarak 161 firma bulunuyor. Denizli'yi ise 25 firmamız temsil ediyor. DENİB info standıyla hem üyelerimizin yanında olmayı hem de stant açmayan ancak fuarı ziyaret eden firmalarımıza toplantı alanı

tesis etmeyi amaçladık.

Bildiğiniz üzere, Denizli ihracatında maden sektörünün çok önemli bir yeri var. Maden sektörü, ilimizin toplam ihracatından yaklaşık yüzde 6,5 oranında pay alıyor. Geçtiğimiz sene 280 milyon dolar değerinde doğal taş ihracatı gerçekleştirdik. Güncel rakamlara göre ise, ilimizin doğal taş ihracatı yılın ilk sekiz ayında 175 milyon dolara ulaştı. "dedi.





İŞLENMİŞ DOĞAL TAŞ İHRACATINDA ZİRVEDEYİZ

Denizli'nin maden sektörü ihracatının en dikkat çeken özelliğinin yüzde 85 oranında işlenmiş doğal taş ihracatı yapılması olduğunu belirten DENİB Başkanı Hüseyin Memişoğlu, "2023 yılı Ocak-Ağustos döneminde Denizli'nin işlenmiş doğal taş ihracatı 146,3 milyon dolar olarak gerçekleşti. Bu rakamla ilimiz, işlenmiş doğal taş ihracatında ülke çapında zirvede yer alıyor.

Denizli'den 337 firma 115'ten fazla ülkeye işlenmiş doğal taş ve traverten ihracatı yapıyor. Ülke grupları bazında değerlendirdiğimizde ise; Kuzey Amerika ülkelerine yüzde 43, Avrupa ülkelerine yüzde 25, Asya ve Orta Doğu ülkelerine yüzde 9, Okyanusya ülkelere ise yüzde 7 oranında doğal taş ihracatı gerçekleştiriyoruz. Denizli doğal taş ihracat-

çıları güncel trendleri takip ederek, dünya standartlarında üretim yapıyor. Dünyanın en ünlü merkezlerinde Denizli mermerlerini görmek mümkün. Bu sene 57. kez kapılarını açan Marmomac Fuarı hayırlı olmuştur ve umarım tüm katılımcılar için verimli geçmiştir. Bu fuarda ziyaretçi olarak katılan firmamızın toplantı organizasyonları için standımızla ev sahipliği yaptık. " dedi

"Sanayimiz Gücümüze Güç Katıyor"

Sanayicimiz gücümüze güç katıyor mesajı veren Şahin Tin; "Sanayicimiz, üretimi, istihdamı ve ihracatıyla her zaman gücümüze güç katıyor. Teknolojik üretimiyle sınırlarımızı aşıyor, dünyanın tercihi oluyor. İş insanlarımızın her platformda yanındayız" dedi. "Teknolojik üretim dünyanın tercihi oluyor" Fuar açılışının ardından Denizli firmalarının



stantlarını tek tek ziyaret eden Milletvekili Şahin Tin ve beraberindeki heyet firma sahiplerinden bilgiler aldı, sektörün taleplerine yönelik değerlendirmelerde bulundu. Fuarı değerlendiren Milletvekili Şahin Tin; "Denizli'mizden 25 firmanın katıldığı Mermer Fuarı'nın kentimiz ticaretine ve ihracatına olumlu yansımaları olacağına inanıyorum. Fuarı katılan firmalarımıza başarılar diliyorum.

Sektörlerin gelişmesi büyümesi için taş taş üstüne koymaya sanayicimizin yanında olmaya kararlıyız. Madencilerimiz ilkel yöntemlerle değil katma değeri yüksek ürünlerle fuar alanında görücüye çıkmış durumda. Eskiden olduğu gibi sanayicimiz artık kol gücüne dayalı montaj yapmıyor. Teknolojik üretimiyle sınırlarını aşarak dünyanın tercihi oluyor, ürünleriyle göz kamaştırıyor" dedi.





“Güçlü Türkiye’nin şahlanışına güçlü sanayi miz destek veriyor”

“Fuar alanında gurur vesilemiz firmalarımızın mermer, doğal taş, kimyasal ürünler, taş işleme makinaları oldukça dikkat çekiyor” diyen Milletvekili Şahin Tin; “Türkiye’yi küresel güç haline getiren en temel unsurlardan birinin de sanayicimizin gayreti olduğu aşikârdır. İş insanımız her fırsatı değerlendiriyor. Fuarlarda açtıkları stantlarla görücüye çıkardıkları ürünler, girişimci firmalarımızın atılımlarının yolunun açıldığına işaret ediyor.

Milletimiz çalışkanlığıyla, alın teriyle, kabiliyetini, emeğini ortaya koyuyor. Güçlü Türkiye’nin şahlanışına güçlü sanayimiz destek veriyor. Ülkemizin sahip olduğu zenginlikleri milletimizin refahını yükseltmek için kullanmayı sürdüreceğiz. Ülkemizin ve şehrimizin potansiyeline inanan, ekonomimize güvenen, iş insanlarımızın her platformda yanındayız. Üretimi, ihracatı, büyüme odaklı





yürüyüşümüzü kararlılıkla sürdürüyoruz. Fuar katılan firmalarımızın hedeflerine ulaşmalarını, bereketli ve başarılı bir fuar geçirmelerini diliyorum” dedi. Milletvekili Şahin Tin, son olarak DENİB’in fuar alanında kurduğu info standı ziyaret etti. Milletvekili Şahin Tin, fuar süresince üyelerinin toplantı organizasyonlarına, stant alanını kullanmalarına ve sektör tanıtımına olanak sağladıkları için DENİB Başkanı Hüseyin Memişoğlu’nun şahsında başkan yardımcılarına ve tüm ekip arkadaşlarına teşekkür etti.





63 YEARS
in quality and craftsmanship



TIMELESS
MILESTONE

MARTURA

STONES

by TURAN BEKİŞOĞLU since 1959

Denizli Ticaret Odası (DTO), 30 Üyesini KOSGEB Desteğiyle MARMOMACC Mermer Fuarına Gönderdi



Denizlili Mermercilerden İtalya'ya Çıkarma

Denizli Ticaret Odası (DTO), yurt dışı fuar organizasyonları çerçevesinde 30 üyesini, İtalya'da düzenlenen mermer fuarına gönderdi.

Denizli Ticaret Odası (DTO) yurt dışı fuar organizasyonlarını kesintisiz sürdürüyor. Üyelerinden bu kez 30 kişilik bir heyeti KOSGEB desteğiyle İtalya'daki MARMO+MAC 2023 Mermer, Doğal Taş ve Dekorasyon Fuarı'na yolcu etti.

Denizli Ticaret Odası (DTO) yurt dışı fuar organizasyonlarını aralıksız sürdürürken bu kez de üyelerinden 30 kişilik bir heyeti İtalya'daki Marmo+Mac 2023 Mermer, Doğal Taş ve Dekorasyon Fuarı'na gönderdi.

Fuarları sektörlerin ve üyelerinin gelişiminde çok önemli bir organizasyon olarak gördüklerini ve her fırsatı değerlendirdiklerini söyleyen DTO Başkanı Uğur Erdoğan, üyelerinin bu tür organizasyonlara katılabilmeleri için 2022'nin başından bu yana yaklaşık 26,5 milyon TL'lik KOSGEB desteği sağladıklarını açıkladı. Başkan Erdoğan bu arada ISO 500'de yer alan üyelerini de başarılarından dolayı kutladı.

Fuarları sektörlerin ve üyelerinin gelişiminde önemli bir organizasyon olarak gördüklerini ve her fırsatı değerlendirdiklerini söyleyen DTO Başkanı Uğur Erdoğan, üyelerinin bu tür organizasyonlara katılabilmeleri için 2022'nin başından bu yana yaklaşık 26,5 milyon TL'lik Küçük ve Orta Ölçekli İşletmeleri Geliştirme ve Destekleme İdaresi Başkanlığı desteği sağladıklarını açıkladı.

Başkan Erdoğan bu arada İSO 500'de yer alan üyelerini de başarılarından dolayı kutladı. Yurt dışında düzenlenen ve sektörlere yön veren fuarlara ilgili meslek komitelerinde yer alan üyelerile mümkün merteye geniş bir heyetle katılım sağladıklarını vurgulayan DTO Yönetim Kurulu Başkanı Uğur Erdoğan, üyelerini bu tür organizasyonlarında yer almaya davet etti.

“Firmalarımızla gurur duyduk”

Başkan Erdoğan, Denizli Ticaret Odası'nın yurt dışı fuar organizasyonlarının, aralıksız devam ettiğini, üyelerini bu kez 30 kişilik bir heyet halinde, İtalya Verona'da gerçekleştirilen MARMO+MAC 2023 Mermer, Doğal Taş ve Dekorasyon Fuarı'na katıldığını belirtti. Başkan Erdoğan, “Fuara yönelik destekli bir iş seyahati gerçekleştirdik. Tüm dünyada mermer sektörü piyasasını belirleyen fuarda, üyelerimiz yeni iş bağlantıları kurdular. Ülkemizin en büyük ikinci doğal taş havzasında bulunan Denizli'mizden çıkarılarak işlenen mermerler ile şehrimizdeki firmalarımızın üretim ihraç ettikleri mermer makineleri ile ekipmanları, bu fuarda sergilendi ve büyük beğeni topladı.

Firmalarımız hem eşsiz ürünleri hem de hazırladıkları stantlarla ziyaretçilerinin gözlerini kamaştırdılar; fuarda adeta bir yıldız gibi parladılar. Temsilcilerinin, verimli bir organizasyonda olmanın mutluluğu yüzlerinden okunuyordu. Katılımcı üyelerimizin, firmalarımızın, Denizli'mizin tanıtımına da büyük katkı sağlayan fuardaki başarılı sunumlarıyla gurur duyduk. Hepsi ni kutluyor başarılarının devamını diliyoruz” diye konuştu.





DTO, 26,5 milyon TL'lik fuar desteği aldı

Başkan Erdoğan, ayrıca 2022'nin başından bu yana üyelerinin fuarlara katılımlarını sağlayabilmek için yaklaşık 26,5 milyon TL'lik Küçük ve Orta Ölçekli İşletmeleri Geliştirme ve Destekleme İdaresi Başkanlığı desteği aldıklarını belirtti. Erdoğan, "Gerek üyelerimizden gelen talep üzerine gerekse onların gelişimine ve işlerine katkı sağlayacağını düşündüğümüz fuarlara yönelik organizasyonlar yapıyoruz ve mümkün mertebe çok sayıda üyemizle katılmaya çalışıyoruz. Bu çerçevede önümüzdeki aylara dair organizasyonlarımız da hazır 2-4 Ekimde gerçekleştirilecek Automechanika Dubai 2023 Otomotiv ve Yan Sanayi Fuarı'na ilgili sektördeki üyelerimizden oluşan 30 kişilik bir heyetle katılacağız. Ayrıca 07-11 Ekimde Köln'de Anuga Uluslararası Gıda Fuarı var; oraya da ilgili sektördeki üyelerimizden oluşan 40 kişilik bir heyetle gideceğiz.

11-14 Ekimde İstanbul Tüyap Fuar ve Kongre Merkezi'nde Avrasya Ambalaj Fuarı var. 2 günlük bir iş seyahati planlandık; üyelerimizi, 13-14 Ekimde fuara götüreceğiz. 13-16 Kasımda Messe Düsseldorf MEDICA 2023 Medikal Sağlık Fuarı var; ilgili sektördeki üyelerimizden oluşan 25 kişilik bir heyetle katılacağız. 5-8 Aralık'ta The Big 5 Global Yapı ve İnşaat Fuarı yapılacak; oraya da ilgili sektördeki üyelerimizden oluşan 55 kişilik



bir heyetle gideceğiz. Fuar organizasyonlarımızı gösterdikleri ilgiden dolayı üyelerimize teşekkür ederim" dedi.

Başkan Erdoğan, İSO 500'e girmeyi başaran firmaları da kutladı

Başkan Erdoğan, İSO 500'e giren firmaları da unutmadı sıralamaya girenleri kutladı. Erdoğan, "Bu firmalarımız, bu başarılarıyla Denizli'mizin çalışkanlığını bir kez daha belgelemişlerdir. İşverenimizden çalışanlarına kadar hepsine gayretlerinden dolayı teşekkür ediyor ve her birini tek tek canı gönülden kutluyorum. Başarılarının artarak, katlanarak sürmesini diliyorum" dedi.



Dimer Mermerin Kurucusu RAİF TÜRK'ün vefatının 1.
Yıl Dönümünde Sevgi, Saygı ve Özlemle Anıyoruz.
Seni Asla Unutmayacağız.

*Taşta İzin,
Yüreğimize
Yerin Var.*



Turkish Stones, doğal taşın ana vatanı!



Doğaltaş Sektörü Türk Bayrağını İtalya Marmomac Fuarı'nda Dalgalandırdı

Turkish Stones



Doğal taş sektöründe dünyada ilk üç fuar arasında yerini koruyan, İtalya'nın Verona şehrinde 26-29 Eylül 2023 tarihleri arasında düzenlenen

ve dört gün süren Marmomacc fuarı 57. Kapıları nı açtı.



Yeniliği ve trendlerin peşinde koşmayı güçlü pusulalar olarak takip ederek, dünya çapında doğal taş üretim merkezi olarak bilinen en önemli ve prestijli uluslararası ticaret fuarlarından biri



olan Marmomac 2023'te TÜRK firmaları varlığını hissettirdi.

26-29 Eylül 2023 tarihleri arasında İtalya'nın Verona şehrinde düzenlenen Marmomac 2023 Uluslararası Doğal Taş ve Teknolojileri Fuarı'na İstanbul Maden İhracatçıları Birliği tarafından bu yıl da milli katılım organizasyonu gerçekleştirildi. İMİB, sektör için önemli olan Marmomacc fuarına tüm paydaşların katılımı için özel uçakla ulaşım

organize ederek 'İstanbul-Verona-İstanbul' güzergahlı özel uçak seferleri düzenleyerek sektörü İtalya Marmomacc fuarı ile buluşturdu. İtalya'nın Verona kentinde gerçekleştirilen Marmomac Fuarı'na İMİB' in organize ettiği, milli katılım organizasyonuna 55 e yakın firma 9 bin m2 de yer aldı.

160 dan fazla Türk firması fuarda yerini alırken; 15 e yakında makine firması marmomacc da





Türk makine firmalarını temsil etti. İtalyan firmalarının hakim olduğu 6 holde de 2023 yılında Türk firmaları yerini alırken; 11 ve 12 hollerde yoğun Türk firmaları yerini aldı. Tasarım holü olan 9 holde de güzel tasarımlarıyla Türk firmaları TÜRKİYE'yi temsil etti.

Açılışın arkasından bir araya gelen, Milano Başkonsolosu Mehmet Özöktem, İMİB Başkanı Rüstem Çetinkaya, Ege Maden İhracatçılar Birlik Başkanı İbrahim Alimoğlu, Batı Akdeniz İhracatçılar Birlik Başkan Yardımcısı Mustafa Küçükya-man, Yönetim Kurulu Üyeleri Ercan Akın Marmomac Fuarı'nda katılımcı firmaları ziyaret etti.







www.gurmas.com.tr



0 272 221 17 00



[gurmasgurel](https://www.instagram.com/gurmasgurel)



www.linkedin.com/company/gurmas



GurmasMakina



BAİB Marmomac Fuarı'na katıldı

(BAİB) Batı Akdeniz İhracatçılar Birliği, doğal taş ihracatını daha da artırmak için İtalya'nın Verona kentinde düzenlenen Marmomac Fuarı'na katıldı. Fuarda (BAİB) Batı Akdeniz İhracatçılar Birliği Başkan Yardımcısı Mustafa Küçükyaman, Batı Akdeniz İhracatçılar Birliği Yönetim Kurulu Üyeleri Ercan Akın ve Ahmet Tekin temsil etti. Fuarda info stand açan BAİB' i yerinde, Milano Başkonsolosu Mehmet Özöktem ile Milano Ticaret Ataşesi Ozan Murat Ergan ziyaret etti.







OĞUZ MERMER



Benzersiz Bir Taş "Afyon Beyaz Mermer"

Afyon Mermeri'nin zerafetinin, mükemmelliğinin ve doğallığının birleştiği yere hoşgeldiniz.



Bahçecik Yolu Üzeri
İscehisar / Afyonkarahisar / TÜRKİYE
Tel: +90 272 341 54 11 (3 Hat) +90 272 341 38 87
Faks: +90 272 341 26 31

e-mail: oguzmermer@oguzmermer.com
www.oguzmermer.com



2023 İTALYA

MARMOMACC

FUARINDAN

OBJEKTİFE

YAKALANAN

GÖRÜNTÜLER

Doğaltaş

Sektörü Türk

Bayrağını

İtalya

Marmomac

Fuarı'nda

Dalgalandırdı

Turkish

Stones,

doğal taşın

ana vatani!





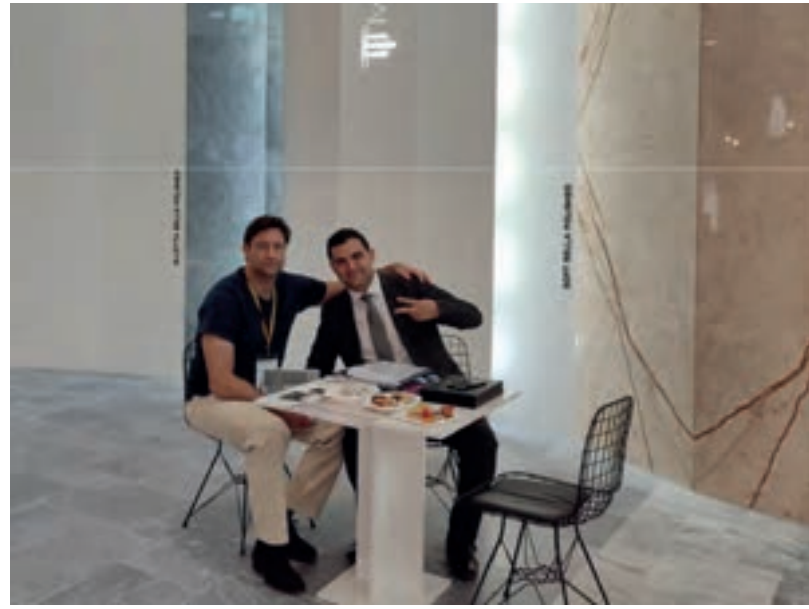







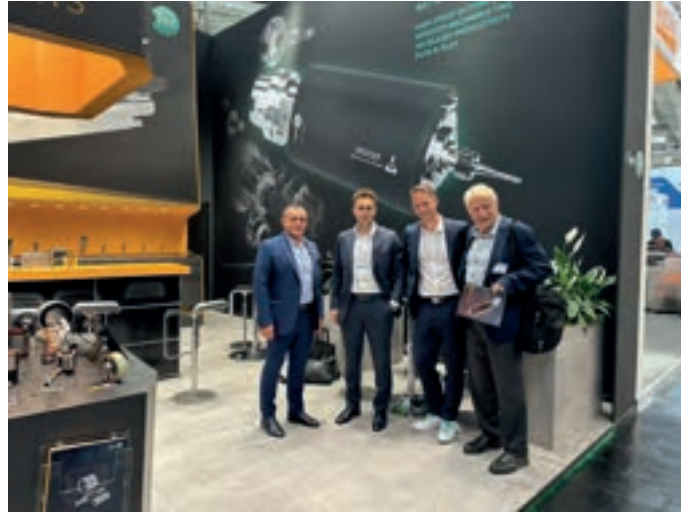







STONEIUM

www.stoneium.com



+90533 743 81 68

info@stoneium.com

Konak Mah. Yahya Kemal Cad. No:26/106 15300 Bucak/Burdur **TURKEY**



KAPTANLAR®

MAKİNA ve HİDROLİK SAN.TİC.LTD.ŞTİ.
MACHINERY AND HYDRAULICS INDUSTRY TRADE LTD. COMPANY



HMSM 2015



HMSM 2015



ETK80S



ETK60S



TSEK



Organize Sanayi Bölgesi 4. Cadde No:3
AFYONKARAHİSAR / TÜRKİYE
Tel: +90 272 221 12 00 - 01 Fax: +90 272 221 12 02
www.kaptanlar.com.tr e-mail:info@kaptanlar.com.tr

www.kaptanlar.com.tr



KAPTANLAR®

MAKİNA ve HİDROLİK SAN.TİC.LTD.ŞTİ.
MACHINERY AND HYDRAULICS INDUSTRY TRADE LTD. COMPANY



KTK 80S



AOSM 25



AOSM 40



RSM 20



HOSM 150

2023 Cersaie Fuarı Kapılarını Ziyaretçilerine Açtı



İtalya'nın Bologna şehrinde 25 - 29 Eylül 2023 tarihleri arasında düzenlenen Cersaie fuarı ile Verona şehrinde 26 - 29 Eylül 2023 tarihleri arasında düzenlenen Marmomacc fuarında Türkiye' den ihracatçı firmalar Türk bayrağını dalgalandırdı.



İtalya'nın Bologna şehrinde gerçekleştirilen Cersaie Fuarı'na 28 Türk firması katıldı. Dünya seramik sektörünün nabzını tutan Cersaie Fuarı bu yıl da sektör temsilcilerini ve sektör profesyonellerini ağırladı.

Seramik banyo ve mutfak malzemelerinin tanıtıldığı dünyadan önemli malzemecilerin katıldığı fuara bu sene de ilgi yoğundu. Fuarda birçok Türk firmasında yer aldı. Türkiye'den gelen katılımcılar arasında bulunan Kalebodur'un standı tasarımıyla dikkatleri üzerine çekti.

Yarışmayla Yap projesinin sponsoru olan Seranit'e de ilgi büyüktü. Doğaltaş sektörünün temsilcilerinden Tureks Turunç Madencilik in yer aldığı standta ilgi odağı oldu.





Her yıl Bolonya'da düzenlenen Cersaie Fuarı 28 Eylül'de açıldı. Tureks Turunç Madencilik de Cersaie Fuarındaydı

Tureks Turunç Madencilik Yönetim Kurulu Başkan Yardımcısı Osman Turunç'tan fuar hakkında bilgiler aldık. Osman Turunç ; " Fuarlar bizler için önemli bir Pazar, İtalya'nın Verona şehrindeki Marmomac ve Bologna'daki Cersaie fuarlarında aynı anda yer alarak, doğal taş ve tasarım dünyasının en güncel hallerini deneyimledik!



Marmomac, doğal taşın estetik ve teknolojiyle buluştuğu, geleceğin projelerine ışık tutan bir platformdu. Yeni teknolojiler ve yaratıcı tasarımlar, bu etkinlikte bizlerle buluştu. Cersaie ise, banyo ve seramik sektörünün önde gelen etkinliklerinden biriydi. Yepyeni koleksiyonlarımız ve ürünlerimizle doğal taşın zarifliğini banyo ve mekan tasarımında gözler önüne serdik.



Bu etkinlikler sayesinde müşterilerimiz ve siz değerli ziyaretçilerimiz ile bir arada olduk. Doğal taşın benzersiz potansiyelini daha da

ileriye taşımak için çalışmaya kararlıyız. İlgili ve destekleriniz için teşekkür ederiz! Sizlerle bir sonraki etkinlikte buluşmayı dört gözle bekliyoruz." Dedi.

Türkiye'den katılan firmalar ;

- Akgün Seramik,
- Anka Seramik,
- Bien Seramik,
- Bora Çelik,
- Çanakkale Seramik,
- E.C.A Serel,
- Ege Seramik,
- Ege Vitrikiye,
- Evimetal,
- Graniser Ceramics,
- Güral Vit,
- Hitit Seramik,
- Kalebodur,
- Mosaicosolo,
- NG Kütahya Seramik,
- Penta,
- PH Design,
- Seramiksan,
- Seranit,
- Seranova,
- Serapool Porselen,
- SRC Yapı,
- Termal Seramik,
- Tureks,
- Veromar-Altay Mermer,
- Vista D'Oro by Sahinoglu,
- Vitra,
- Yüksel Seramik





İhracatçı istedi,

TC Merkez

Bankası yaptı

İhracatçıların, "Reeskont kredilerinde faiz oranı ticari kredi faiz oranlarını aştı. Reeskont kredilerindeki faiz oranı politika faizinden bağımsız belirlenmeli" talebi, Türkiye Cumhuriyet Merkez Bankası tarafından karşılık buldu.

Cumhurbaşkanı Yardımcısı Cevdet Yılmaz, Hazine ve Maliye Bakanı Mehmet Şimşek, Ticaret Bakanı Prof. Dr. Ömer Bolat ve TC Merkez Bankası Başkanı Hafize Gaye Erkan'ın Türk ekonomisinin yönetimine geçmesi sonrasında reel sektörün haklı taleplerini yerine getiren bir anlayışın hakim olduğunu dile getiren Ege İhracatçı Birlikleri Koordinatör Başkanı Jak Eskinazi, reeskont kredilerinde ihracatçıların talebine uygun düzenlemenin de bunun bir sonucu olduğunu kaydetti.

"Orta Vadeli Programa göre 2026 yılı sonu için 302,2 milyar dolar ihracat hedefimiz var" diyen Eskinazi, "Türk ekonomisinde son yıllardaki yanlış politikalar ihracatçılarımızı yordu, öz sermayelerimiz eridi. İşletmelerimizin üretime ve ihracata devam etmesi için finansman hayati derecede önemli. Finansman maliyetlerimizi düşüren adım nedeniyle Cumhurbaşkanı Yardımcısı Cevdet Yılmaz, Hazine ve Maliye Bakanı Mehmet Şimşek, Ticaret Bakanı Prof. Dr. Ömer Bolat ve TC Merkez Bankası Başkanı Hafize Gaye Erkan'a teşekkür ediyorum" diye konuştu.





MINEX-10. Madencilik, Doğal Kaynaklar ve Teknolojileri Fuarı Gerçekleşti



Soyer:
“Ne kaybedecek ormanımız, ne de kaderine terk edilecek ekonomimiz var”

İzmir Büyükşehir Belediyesi ev sahipliğinde MINEX-10. Madencilik, Doğal Kaynaklar ve Teknolojileri Fuarı ile IMMAT 9. Uluslararası Maden Makinaları ve Teknolojileri Kongresi gerçekleşti. Başkan Tunç Soyer, “Doğanın döngüsü içerisinde yer alan her şeyi, sürdürülebilir ve hatta onarıcı bir şekilde kullanabiliriz. Yazık ki madencilik potansiyeli son derece yüksek olan ülkemizde, yanlış uygulamalar nedeniyle son yıllarda bu sektörün itibarına zarar verildiğini görüyoruz. Hâlbuki bizim ne kaybedecek bir karış ormanımız, ne de kaderine terk edilecek ekonomimiz var” dedi.

İzmir Büyükşehir Belediyesi ev sahipliğinde İZFAŞ tarafından düzenlenen MINEX - 10. Madencilik, Doğal Kaynaklar ve Teknolojileri Fuarı ile IMMAT 9. Uluslararası Maden Makinaları ve Teknolojileri Kongresi yapıldı. 13-16 Eylül tarihlerinde MINEX ile 13-15 Eylül arasında gerçekleşen IMMAT'ın açılışına ev sahibi İzmir Büyükşehir Belediye Başkanı Tunç Soyer'in yanı sıra CHP Genel Başkan Yardımcısı Ahmet Akın, İzmir Ticaret Odası Meclis Başkanı Selami Özpoyraz, Ege Bölgesi Sanayi Odası Yönetim Kurulu Başkan Yardımcısı Hakan Ürün, TMMOB Maden Mühendisleri Odası Yönetim Kurulu Başkanı Ayhan Yüksek, İZFAŞ Genel Müdürü Canan Karaosmanoğlu Alıcı, ilçe belediye başkanları, siyasi parti temsilcileri, sektör profesyonelleri katıldı.



Soyer: "Beş kattan fazla büyüdü"

İzmir Büyükşehir Belediye Başkanı Tunç Soyer, "MINEX, ilk kez düzenlendiği yıla göre beş kattan fazla büyüdü ve ülkemizin madencilik sektöründeki konumunu güçlendirmeye, ihracatı, istihdamı ve ülke ekonomisini geliştirmeye devam ediyor.

Bu yıl MINEX'de, Almanya, Çin, Polonya, Amerika Birleşik Devletleri, Avustralya, Hindistan, Birleşik Arap Emirlikleri gibi dünyanın farklı ülkelerinden toplam 173 uluslararası katılımcı ile Türkiye'nin farklı noktalarından 116 katılımcı İzmir'de bir araya geliyor.

MINEX'e paralel olarak Türkiye Mühendis ve Mimar Odaları Birliği Maden Mühendisleri Odası İzmir Şubesi tarafından organize edilen IMMAT 9. Uluslararası Maden Makinaları ve Teknolojileri Kongresi'ne de fuarımızın birinci ve ikinci günlerinde ev sahipliği yapıyoruz" şeklinde konuştu.

"Markalaşmaya dayalı yeni bir madencilik ekonomisi inşa etmek zorundayız"

Madencilik sektörüne gereken önemin verilmediğini belirten Başkan Soyer, "Bizim için ekonomi ve ekoloji arasında bir ses benzerliğinden çok daha fazlası var. Ekoloji yoksa ekonomik kalkınma da yok, refah da yok, yaşam da yok. Oysa günümüzde yeraltı kaynaklarının kullanımı neredeyse 'doğanın işgali' anlamına geliyor.





Buna derhal dur demek zorundayız.

Doğanın döngüsü içerisinde yer alan her şeyi, sürdürülebilir ve hatta onarıcı bir şekilde kullanabiliriz. Yazık ki madencilik potansiyeli son derece yüksek olan ülkemizde, yanlış uygulamalar nedeniyle son yıllarda bu sektörün itibarına zarar verildiğini görüyoruz. Hâlbuki bizim ne kaybedecek bir karış ormanımız, ne de kaderine terk edilecek ekonomimiz var.

zorundayız. Çünkü bu vatani yaşatmaktan başka çaremiz yok... Bu hedeflere ulaşmak için önemli bir kilometre taşı olan MINEX Fuarı'nın düzenlenmesini mümkün kılan TMMOB Maden Mühendisleri Odası'na ve Belediyemiz şirketi İZFAŞ'taki değerli çalışma arkadaşlarıma canı gönülden teşekkürlerimi sunuyorum" diye konuştu.

Ülkemizin bu sorununu çözebilmemizin anahtarı, ucuz hammadde satmaya yönelik makûs talihi-mizi yenmek. Bunun yerine hammadde-nin bilgiyle harman landığı, katma değere ve markalaş-maya dayalı yeni bir madencilik ekonomisi inşa etmek

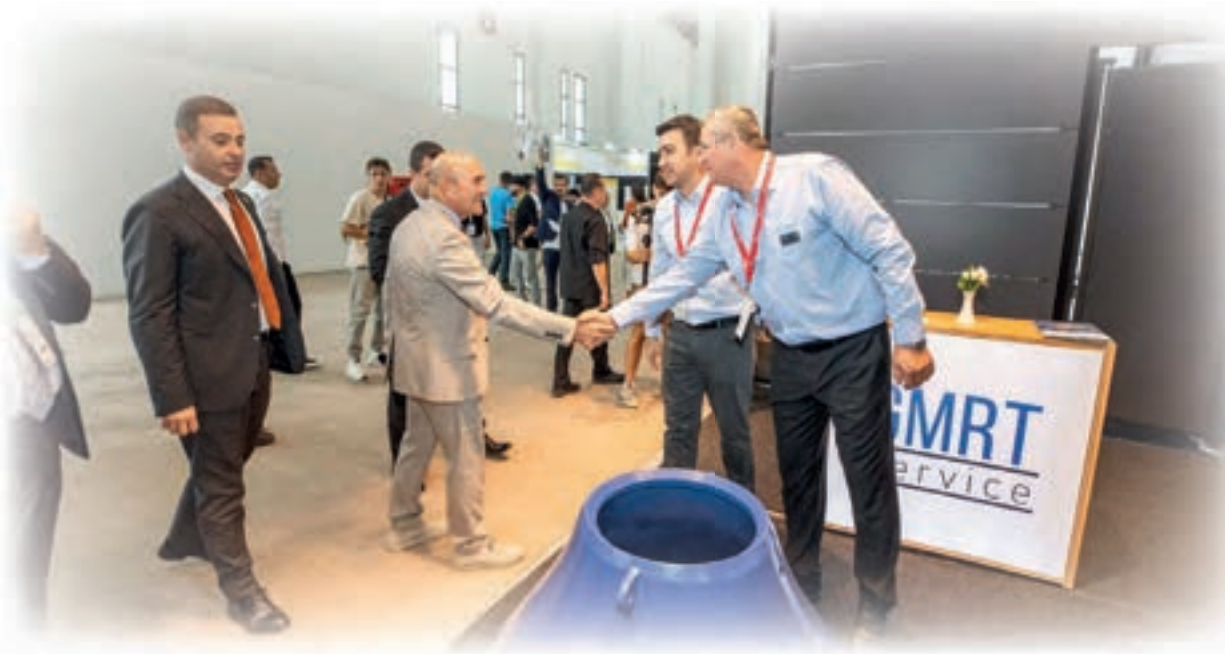



Başkan Tunç Soyer, fuara konferans için gelen Prof. Dr. Celal Şengör ile de buluşup bir süre sohbet etti.



CHP Genel Başkan Yardımcısı Akın: "Gelenekselleşti"

Madencilik devlet tarafından teşvik edilmesi gerektiğini ifade eden CHP Genel Başkan Yardımcısı Ahmet Akın ise "Ülkemizde madencilik alanında gerçekten bilim ile sanayinin bir araya geldiği ve gelenekselleştiği etkinlik haline geldi. Emeği geçen herkese teşekkür ediyorum" dedi.



İzmir Ticaret Odası Meclis Başkanı Selami Özpoyraz, Ege Bölgesi Sanayi Odası Yönetim Kurulu Başkan Yardımcısı Hakan Ürün, TMMOB Maden Mühendisleri Odası Başkanı Ayhan Yüksek, MINEX Fuarı ve IMMAT Kongresi'nin sektör için çok önemli olduğunu ifade etti.

300'den fazla katılımcı firma

10. MINEX "Madencilik, Doğal Kaynaklar ve Teknolojileri Fuarı", 13-16 Eylül tarihlerinde Fuar İzmir'de A ve B hollerinde TMMOB "Türkiye Maden Mühendisleri Odası" işbirliğiyle yapılıyor. Minex; ülkemizin madencilik sektöründeki konumunu güçlendirmeyi, ihracata, istihdama ve ülke ekonomisine katkıda bulunmayı amaçlıyor. Fuar, maden işletme makinaları ve ekipmanları, sondaj makine ve ekipmanları, cevher hazırlama ve zenginleştirme makine ve ekipmanları, endüstriyel hammaddeler gibi geniş yelpazede ürün grubuna sahip 300'den fazla katılımcı firma ile kapılarını ziyaretçilerine açıyor. Fuarı, yerli ve yabancı 10 binin üzerinde

kişinin ziyaret etmesini bekliyor. TMMOB Maden Mühendisleri Odası İzmir Şubesi tarafından organize edilen 9. Uluslararası Maden Makinaları ve Teknolojileri Kongresi (İMMAT), 13-15 Eylül tarihleri arasında MINEX 2023 Madencilik, Doğal Kaynaklar ve Teknolojileri Fuarı ile eş zamanlı olarak İzmir'de yapılıyor. Birincisi 2007 yılında düzenlenen 9. Uluslararası Maden Makinaları ve Teknolojileri Kongresi'nin (İMMAT 2023) 2017 yılında uluslararası bir kimlik kazanmayı başardı.

3+12 700 mm Gezer Otomatik Mermer Silim Makinesi 3+12 700 mm Moving Automotic Marble Polishing Machine

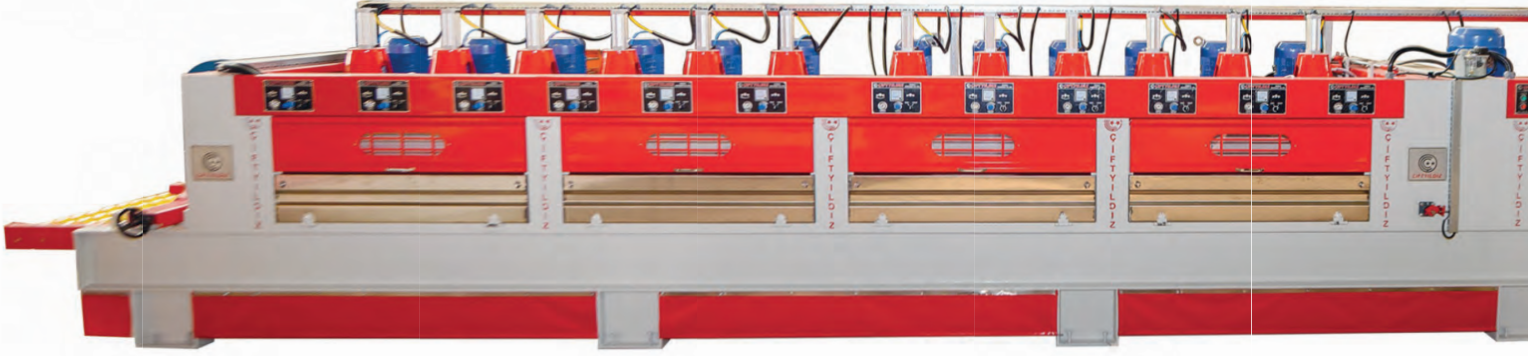

15 Kafalı 700 mm Gezer Sistem Granit Silim Makinesi 15 Heads 700 mm Moving System Granite Polishing Machine

TEKNİK ÖZELLİKLER

Motor Güçleri 10 Hp 1400 Dev/ Dak
Abrasivler pnometik piston sistemlidir.
(Pistonlar alüminyum gövdelidir.)
Poly-v kayış sistemi kullanılacaktır.
Otomatik yağlama sistemi mevcuttur.
Belli süre içerisinde sisteme otomatik yağ basar.
Bant hız kontrol sistemlidir.
Köprü gezer sistemi hız kontrol sistemlidir.
Şaşe demirleri NPI 500 luk demir kullanılacaktır.
Tabla 25 mm kalınlığında malzemeden imal edilip taşlanmıştır.
Silim tarafına granit için özel tasarlanan kafadan takılacaktır.
PLC Otomasyon kontrol sistemlidir.

TECNICAL DATA

Motor Power 10 hp 1400 rev/min
Heads Pneumatic piston system
Heads belt system poly-v belt system
Automatic Lubrication system
Belt speed control system
Bridge moving system speed control
Main body NPI 500 iron material
The table is made of 25 mm thick material and the surface is processed.
Granite special heads
PLC Automation control system

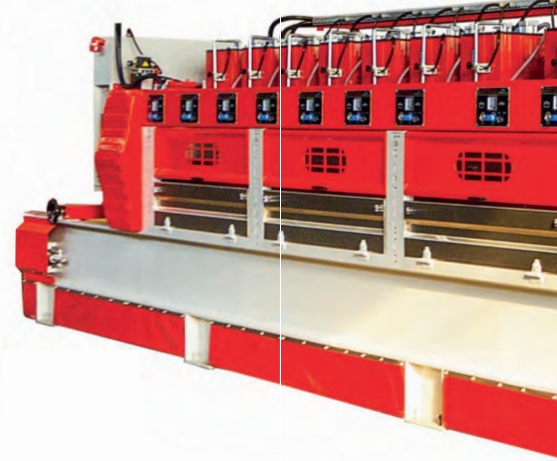

2 Kafalı Kesim Makinesi (Trimming) 2 Heads Cutting Machine (Trimming)

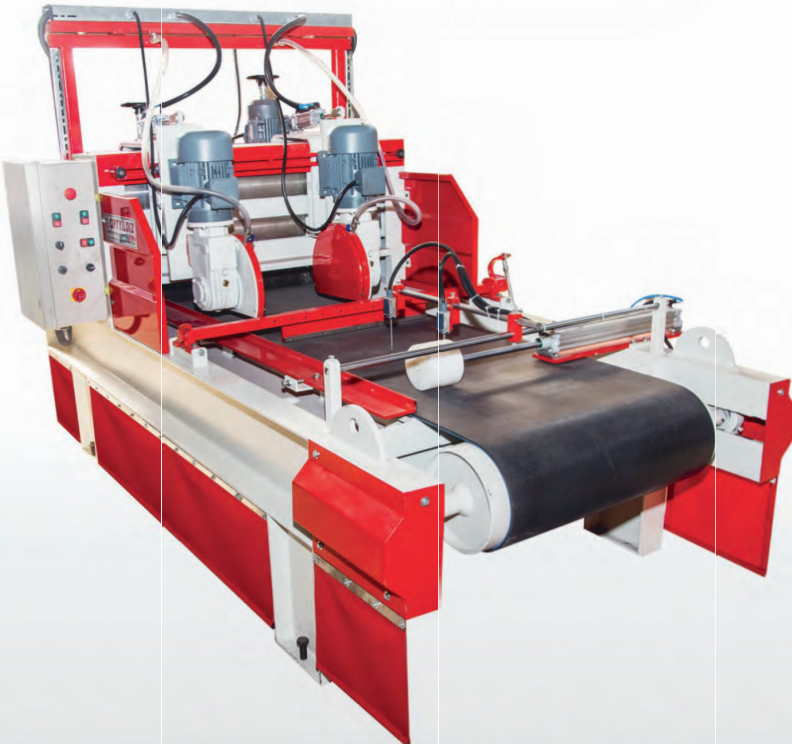

TEKNİK ÖZELLİKLER

En - Boy - Yükseklik	1350-3500-1700 mm
Maksimum İşlem Eni	650 mm
Palet Eni	700 mm
Gerekli Su Debisi	8 lt./Dak.
Maksimum Parça Geniliği	600 mm
Maksimum Kalınlık	100 mm
İş Kapasitesi	500 m/Gün
Testere Motoru	3-2800 KW Devir-Dak.
Kafa Hareket Sağ.Red.Motoru	0.55-2 KW Devir-Dak.
Palet Motoru	1-2 KW Devir-Dak.
Toplam Gerekli Güç	8.1 KW

TECNICAL DATA

Dimensions	1350-3500-1700 mm
Maximum Working Length Range	650 mm
Width Of Palette	700 mm
Water Required	8 lt./Min.
Maximum Width Of Marble	600 mm
Maximum Thickness Of Marble	100 mm
Working Capacity	500 m/Day
Diamond Motor Power	3-2800 KWRev.-Min.
Reducers Motor Power	0.55-2 KW Rev.-Min.
Palette Motor Power	1-2KWRev.-Min.
Total Required Power	8.1 KW

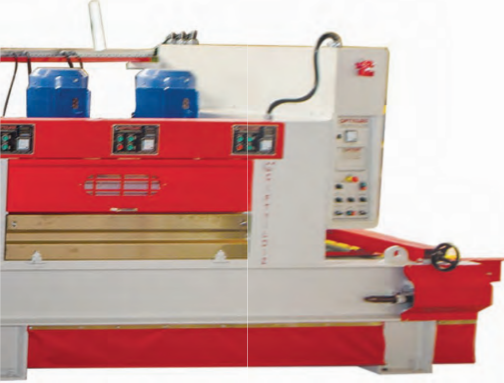

TEKNİK ÖZELLİKLER

1. Kalibre Motoru	25 HP 1400 Devir/Dak.
2. ve 3. Kalibre Motoru	20 HP 1400 Devir/Dak.
Abrasiv Motoru	10 HP 1400 Devir/Dak.
Kalibre-Abrasiv Flanş Çapı	710 mm -500 mm
Bant Hızı	0,55 m/Dak.
Su Tüketimi	900 Lt./Dak.

Abrasivler pnömatik piston sistemlidir.
Otomatik yağlama sistemi mevcuttur.
Bant hızı kontrol sistemlidir.
Kalibre aşağı yukarı redüktör ile hareketi sağlar.
Makine PLC kontrol sistemlidir.

TECNICAL DATA

1. Calibration Motor	25 HP 1400 Rev./Min.
2. And 3. Calibration Motor	20 HP 1400 Rev./Min.
Abrasive Motor	10 HP 1400 Rev./Min.
Calibration-Abrasive Plate Diameter	710 mm -500 mm
Belt Speed	0.55 m/Min.
Water Consumption	900 Lt./Min.

The abrasives have pneumatic piston system.
Automatic oiling system.
Belt with speed control ability.
Calibration enables up and down movements by reducer.
Machine with PLC control system

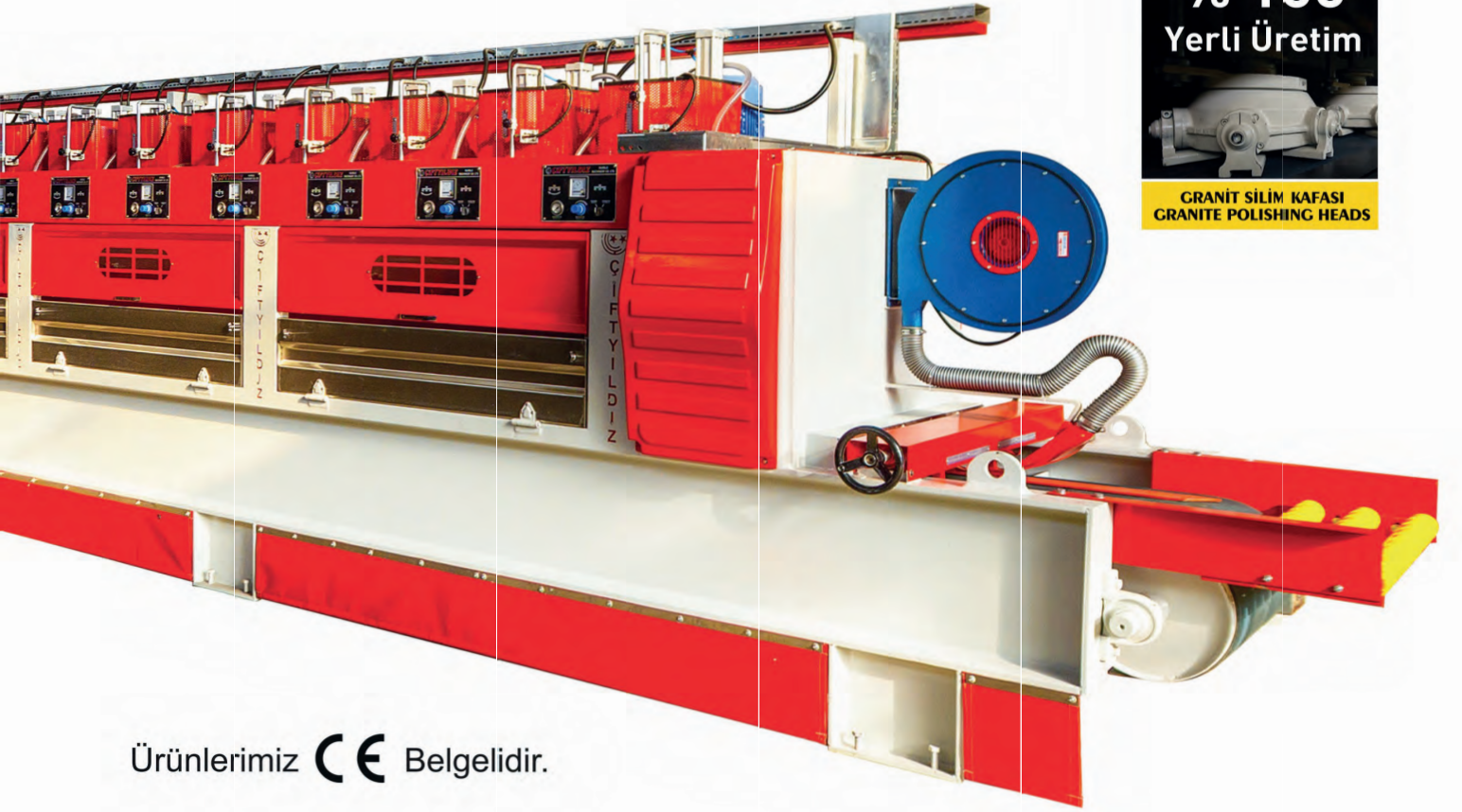

% 100
Yerli Üretim



GRANIT SİLİM KAFASI
GRANITE POLISHING HEADS

Ürünlerimiz **CE** Belgelidir.



ÇİFTYILDIZ
MERMER Makinaları İnş. Oto. San. ve Tic. Ltd. Şti.

Büsan Özel Organize San. Böl. Kosgeb Cad. 10649 Sk. No: 1/3 Karatay / KONYA / TÜRKİYE

Tel : +90 332 345 01 45 (pbx) Fax: +90 332 345 01 50

www.ciftyildiz.com • bilgi@ciftyildiz.com

facebook/cifyildizmermermak



IMMAT'ta ilk oturumun konuğu Prof. Dr. Celal Şengör oldu

MİNEX – 10. Madencilik, Doğal Kaynaklar ve Teknolojileri Fuarı ile TMMOB Maden Mühendisleri Odası İzmir Şubesi tarafından organize edilen IMMAT 9. Uluslararası Maden Makinaları ve Teknolojileri Kongresi başladı. Kongrenin “Madencilik ve Medeniyet” konulu açılış oturumunun konuğu Akademisyen, Jeolog ve Bilim İnsanı Prof. Dr. Celal Şengör oldu.

İzmir Büyükşehir Belediyesi ev sahipliğinde İZFAŞ tarafından düzenlenen MİNEX – 10. Madencilik, Doğal Kaynaklar ve Teknolojileri Fuarı ile TMMOB Maden Mühendisleri Odası İzmir Şubesi tarafından organize edilen IMMAT 9. Uluslararası Maden Makinaları ve Teknolojileri Kongresi başladı. Kongrenin “Madencilik ve Medeniyet” konulu açılış oturumunun konuğu Akademisyen, Jeolog ve Bilim İnsanı Prof. Dr. Celal Şengör oldu.



Moderatörlüğünü Aykut Akdemir ve Tülay Suiçmez'in yaptığı oturumda konuşan Prof. Dr. Celal Şengör, madenciliğin medeniyetin temeli olduğunu belirterek, "Madenciliğin de temeli, jeoloji ve münaka-

ledir. Jeolojinin de temeli her ölçekte kaliteli jeolojik haritalardır. Bir ülkenin temel jeolojik haritaları kaliteli bir şekilde yapıp bitirilmedikten sonra orada kaliteli madencilik olmaz. Maden münakalesinin temeli de iyi ve sık bir demiryolu ve denizyolu ağıdır. Kaliteli madenciliğin olmadığı yerde de medeniyet olmaz" dedi.

"Bugün dahi ülkemizde sistematik olarak kaliteli jeolojik haritalar üretilmemektedir" diyen Celal Şengör, "Türkiye'de İTÜ İhsan Ketin ekolü dışında dünyada ses getiren tek bir jeoloji bölümü yoktur. Akılsız ve görgüsüz, bilgisiz müdahaleler sürdükçe olması da mümkün değildir. Madenci kardeşlerimiz, lütfen uyanalım. Bu ülkemiz için bir hayat memat meselesidir" diye konuştu.

Prof. Dr. Şengör, "Senin Cahilliğin Benim Yaşamımı Etkiliyor" adlı kitabını da imzaladı. Fuar ziyaretçilerinin yoğun ilgisiyle karşılaşan Şengör'ün kitabını imzaladığı masada uzun kuyruk oluştu.





İkinci oturumun konusu "Depremler ve Madenciler" oldu.

Moderatörlüğü Kemal Barış tarafından yapılan oturuma; Tiyatro Sanatçısı Orhan Aydın, Maden Yüksek Mühendisi Cüneyd Yamudi, Maden Mühendisi İlhan Çolak, Maden Mühendisi Mustafa Tanrıverdi, Maden Yüksek Mühendisi Murat Er konuşmacı olarak katıldı. Konuşmacılar son 20 yılda ülkemizde yaşanan ve büyük can ve mal kaybı yaşanan depremler hakkında örneklerle konuşma yaptı. Depremlerde özellikle madencilerin hayat kurtarmakta oynadıkları rolün önemi- ne değinen konuşmacılar, madencilerin göçük- lere hangi yöntemlerle ve hangi iş sağlığı güven- liği önlemleriyle girdiklerini ve hayat kurtardık- larını anlattı.

Konuşmacılar yaşanan bu acı kayıpların ardın- dan madencilerin belediye çalışanlarına ve gönüllü gruplara deprem sonrasında göçük

altında kalan insanların hangi kurtarma yön- temleriyle daha kısa sürede müdahale etme konusunda verdikleri eğitimlerden de söz etti.

6 Şubat depreminde kızı Eylem Şafak Aydın'ı Hatay'da kaybeden sanatçı Orhan Aydın da yaşadıklarını, yetersizlikleri anlattı. Aydın, kızının anısına farklı şehirlerde 40 bin ağaçlık orman oluşturulacağını belirterek, "Hatay'da kızımın adına çocuklarla gençlere yönelik kütüphane ve sanat merkezi yapıyorum. Ormanlar oluşturmak istiyorum, insanlığa umut olsun diye, 40 bin ağaçlık bir orman hedefim var. Hatıra ormanları kızımın adını taşıyacak ama her ağaca bir isim vereceğim ve o isimler, deprem bölgelerinde canlarını yitiren çocukla- rın isimleri olacak" diye konuşarak, deprem bölgelerine yardım elinin uzatılmaya devam etmesi gerektiğini de söyledi.

SEKTÖRÜN EN AĞIR FUARI

THE HEAVIEST FAIR OF
THE INDUSTRY



ÜCRETSİZ
**ONLINE
BİLET AL!**

SIRA BEKLEME



Özlem
Kılıçtürk

İscehisar'ın İlk Kadın Kaymakamı Görevine Başladı

Özlem Kılıçtürk, Gazi Üniversitesi Siyasal Bilimi ve Kamu Yönetimi bölümünden mezun oldu ve 2020 yılında 108. Dönem Kaymakam adayı olarak Erzinan Valiliği'nde göreve başladı. Görev öncesinde Denizli ve Kırıkkale'de mülkiye teftiş stajı yaparken, Trabzon/Yomra ve Muğla/Ortaca ilçelerinde Kaymakam Refikliği stajını tamamladı. Kaymakam vekili olarak Isparta'nın Senirkent ve

Aksu ilçelerinde görev yaptı. Yurtdışı eğitimini Sheffield Üniversitesi'nde tamamlayarak Hatay ilinde koordinatör kaymakam olarak görev yaptı. İçişleri Bakanlığının 18.09.2023 tarihli onayı ile İscehisar Kaymakamı olarak atanmış olup, 25.09.2023 tarihinde İscehisar'ın ilk kadın kaymakamı olarak atanması, ilçede büyük bir gurur kaynağı oldu.



İscehisar ilçesinin tarihinde ilk kez bir kadın kaymakam göreve başladı.
İçişleri Bakanlığı'nın onayı ve Cumhurbaşkanı Recep Tayyip Erdoğan'ın tenzihleri ile atanan Özlem Kılıçtürk, 25 Eylül 2023'te görevine resmen başladı.



İscehisar ilçesi, Türkiye'nin yönetim kademesinde önemli bir dönemece tanıklık ediyor. İscehisar Kaymakamı Mehmet Ali Semiz'in tayin olması sonucunda gerçekleşen 108. dönem Kaymakamlık kurası, İscehisar'ın tarihinde ilk kez bir kadın kaymakam atandı.

Özlem Kılıçtürk, İçişleri Bakanlığı'nın 18 Eylül 2023 tarihli onayı ve Cumhurbaşkanı Recep Tayyip Erdoğan'ın onayı ile 25 Eylül 2023 Pazartesi günü görevine başladı.

Göreve başladıktan sonra ilçede hızla görevine adapte olan Kaymakam Özlem Kılıçtürk, kamu kurumlarının amir müdürleri ile tanıştı ve kurumlar hakkında detaylı bilgiler aldı.

İscehisar'a ve görevine hızlı bir şekilde adapte olan Kaymakam Kılıçtürk, şunları söyledi: "Görevimizi ifa edeceğimiz süre içerisinde; ilçemizin refah ve huzuru için kamu hizmetlerinin etkin, adil ve hızlı bir şekilde vatandaşlarımıza sunulması öncelikli hedefimiz olacaktır. Bu amaçla başta mesai arkadaşlarımız olmak üzere tüm yerel paydaşlarımızla koordinasyon içinde vatandaşlarımıza hizmet edeceğiz. Doğal taşın yoğun olduğunu ve ülke ekonomisine sağladığı katkılar oldukça fazla ve sektör ilçemize büyük bir değer katıyor. İlçemize hizmet sürecinde bizlerden desteklerini esirgemeyeceğine inandığımız İscehisar' lı hemşerilerimize sağlık, huzur ve mutluluk dolu günler, mesai arkadaşlarıma da çalışmalarında kolaylıklar dilerim."



AFİSMED DEN HAYIRLI OLSUN ZİYARETLERİ





İscehisar İlçesinde yeni görevlerine başlayan Kaymakam Özlem KILIÇTÜRK, Cumhuriyet Savcısı Ayşe Gül AKHAN, Cumhuriyet Savcısı Muhammet Berat DEMİREL, Emniyet Müdürü Komiser Mertkan KADIOĞLU'nu makamında ziyaret eden AFİSMED Mermerciler Derneği Yönetim Kurulu Başkanı Muharrem ÇAKMAK, Yönetim Kurul Başkan Yardımcısı Cihat ÖZCAN, Yönetim Kurul Üyeleri Necmettin AYYILDIZ, Ömer DEMİREL, Dernek sekreteri Âdem ÖZSARI hayırlı olsun dileklerini iletterek başarılar diledi.

Dernek Başkanı Muharrem Çakmak, "Sayın Kaymakamımıza, Savcımıza, Emniyet Müdürümüze dernek yönetim kurulunda yer alan arkadaşlarımızla birlikte nezaket ziyaretinde bulunduk. Kendilerine hoş geldiniz ve hayırlı olsun ziyareti kapsamında; Derneğimizin çalışmaları hakkında bilgi verdik. Kendileri ilede görüş ve önerileri çerçevesinde çalışmalarımıza devam edeceğiz. Bizlere zaman ayırdıkları için teşekkür ediyor, çalışmalarında başarılar diliyoruz" dedi. Ziyaretler sonrası Dernek Yönetimi günün anlamına uygun birer hediye takdim etti.

MARBLE İZMİR FAIR

NATURAL STONE • TECHNOLOGIES

**29. MARBLE İZMİR Uluslararası Doğaltaş
ve Teknolojileri Fuarı**

*29th MARBLE İZMİR International Natural Stone
and Technologies Fair*

17-20 NİSAN
APRIL 2024

**Dünyanın En Büyük
Doğaltaş ve Mermer Fuarı**

The World's Largest Natural Stone and Marble Fair

MARBLE

HİDROMEK BU YIL DA AR-GE ŞAMPİYONLARI ARASINDA



Aykut Dilden

HİDROMEK AR-GE Teknik
Destek Yöneticisi

Turkishtime tarafından her yıl yayınlanan ve Türkiye'nin en fazla AR-GE harcaması yapan şirketlerinin sıralandığı "AR-GE 250 Araştırması" açıklandı. 2022 yılı verilerine dayanarak hazırlanan bu yılki araştırmada, HİDROMEK, "AR-GE harcamalarına göre en büyük 250 şirket" sıralamasında 43'üncü oldu.

Bünyesindeki 2 AR-GE merkezi ve tasarım stüdyosu ile otonom, hibrid ve yeni nesil makinelerle yönelik pek çok proje yürüten HİDROMEK, TÜBİTAK destekli projeler ile üniversite- sanayi iş birliği çalışmalarına da devam ediyor.

ULUSLARARASI BEEYONDERS PROJE- SİNDEKİ TEK TÜRK KATILIMCI

Avrupa Birliği Ufuk Avrupa Programı (Horizon Europe) kapsamında desteklenmeye hak kazanan, 8 milyon Avro bütçeli BEEYONDERS projesinde Türkiye'den tek katılımcı



olarak yer alan HİDROMEK, Avrupa inşaat sektörünün karşılaştığı zorluklara teknolojik çözümler üretilmesini hedefleyen proje kapsamında; otonom ve uzaktan kumandalı HMK 635 WL lastikli yükleyici geliştirecek.

“FAALİYETLERİMİZİN TEMELİNDE AR-GE VAR”

HİDROMEK AR-GE Teknik Destek Yöneticisi Aykut Dilden, şu değerlendirmede bulundu: “Bu yıl da AR-GE’ye en fazla harcama yapan firmalar arasında yer aldığımızı mutlulukla öğrendik. AR-GE faaliyetlerimiz; ürettiğimiz ürünlerin, sunduğumuz hizmet ve çözümlerin temelinde yer alıyor. Bizler bu bilinçle, iş makineleri sektöründeki gelişmeleri yakından takip ederken; bir yandan yeni saha ve müşteri beklentilerini tek çatı altında karşılamak için ürün yelpazemizi genişletmeye, diğer yandan da sektöre öncülük edecek yeniliklere imza atmak için çalışmaya devam ediyoruz.”

HİDROMEK’in 2022 yılı AR-GE 250 araştırmasındaki sıralamaları şöyle:

- **“Ar-Ge Harcamalarına Göre En Büyük 250 Şirket” içinde 43.**
- **“AR-GE Merkezinde Yürütülen Proje Sayısına Göre İlk 100 Şirket” içinde 11.**
- **“AR-GE Merkezinde Çalışan Toplam Personel Sayısına Göre İlk 100 Şirket” içinde 33.**
- **“AR-GE Merkezinde Alınan Ulusal Patent Sayısına Göre İlk 50 Şirket” içinde 35. oldu.**



Başkan Alimoğlu, Maden Ruhsat Başvuruları Hakkında Bergama da Konuştu

“Ege İhracatçılar Birliği Yönetim Kurulu Başkanı İbrahim Alimoğlu, maden ruhsat başvurularının hızlandırılması gerektiğini belirtti.”

Ege Maden İhracatçıları Birliği Yönetim Kurulu Başkanı İbrahim Alimoğlu, Bergama’da 5 yıldır sonuçlandırılmamış ruhsat başvurusu olduğunu belirterek başvuru süreçlerinin hızlı sonuçlandırılması talebinde bulundu. Ege Maden İhracatçıları Birliği, Bölgesel İstişare Toplantılarına granitin başkenti Bergama’da gerçekleştirdi.

Ege Maden İhracatçıları Birliği Yönetim Kurulu Başkanı İbrahim Alimoğlu, Bergama’da 5 yıldır sonuçlandırılmamış ruhsat başvurusu olduğunu belirterek başvuru süreçlerinin hızlı sonuçlandırılması talebinde bulundu.

Ege Maden İhracatçıları Birliği, Bölgesel İstişare Toplantılarına granitin başkenti Bergama’da gerçekleştirdi. Bergama’da önce granit tesislerini ziyaret eden Ege Maden İhracatçıları Birliği Yönetim Kurulu sonrasında “Maden Sektörü İstişare toplantısında Bergamalı madencilerle bir araya geldi.

Bergama’nın sahip olduğu tarihi ve kültürel değerleriyle Türkiye’nin 13. ve İzmir’in ilk UNESCO Dünya Mirası kenti olduğunu dile getiren Ege Maden İhracatçıları Birliği Yönetim Kurulu Başkanı İbrahim Alimoğlu, Bergama’nın tarihi özelliklerinin yanı sıra değerli maden rezervleri ile ön plana çıktığını vurguladı.

Alimoğlu, "Bergama 2022 yılında 21 milyon dolar doğal taş ihracatı gerçekleştirdi." dedi.

Ege Maden İhracatçıları
Birliği Yönetim Kurulu
Başkanı
İbrahim Alimoğlu



"Bölge madencilerimiz, 2018 yılından bu yana EK-2 raporu gereklilikleri sağlamış olmalarına rağmen, Çevre il Müdürlüğü'nün getirdiği zorunluluk ile Ek-1 raporu için Ankara'ya müracaat etmek mecburiyetinde kalmışlardır. Bölgemizdeki doğal sit çalışmaları yüzünden ÇED sürecinde, Ek-1'e ilk defa müracaat edip, 2018 yılından bu yana bekleyen ve sonuçlandırılmamış 7 ruhsat bulunmakta olup, kapasite artışı için ise müracaat edip sonuç alamamış 3 ruhsat olduğunu da bilmekteyiz. Madencilikte ruhsat başvuruları hızlanmalı."

HEDEF Dengeyi KURMAK

Toplumsal mutabakat ve farkındalık ile doğa ve maden arasındaki dengeyi kurarak, ülkemizin toprak altındaki cevherlerini zenginliğe dönüştürme hedefinde olduklarının kaydeden Başkan Alimoğlu şunları söyledi:

"Çevreci ve teknoloji uygulamalarını etkin kullanarak, sürdürülebilir madencilik gerçekleştirebiliriz. Bunun için ihtiyacımız olan tek şey ilgili Bakanlık ve Yerel Yönetimlerimizle, dernek ve odalarımızla iletişim halinde kalmaktır. Madencilik, bilinenin aksine mevzuatlara göre sıkı bir şekilde denetlenmektedir ve zorlu izin süreçlerinden geçmektedir. ÇED Yönetmeliği'nde madencilik projeleri, faaliyet yapılacak sahanın büyüklüğü ve projenin türüne göre EK-1 ve EK-2 olarak ikiye ayrılmıştır. Her iki rapor da ilgili kurumlardan uzmanların iştirak ettiği sıkı bir denetimin ardından oluşturulur." dedi.

5 YILDIR RUHSAT YOK SEKTÖR ŞİKAYETÇİ

Bergama'da 5 yıldır sonuçlandırılmamış ruhsat başvurusu olduğunu belirterek başvuru süreçlerinin hızlı sonuçlandırılması talebinde bulunan Alimoğlu, şöyle devam etti:

Bergama Granit
Üreticileri Derneği
Başkanı Burak Ürper



Ege Maden İhracatçıları Birliği TİM Genel Kurulu Delegesi ve Bergama Granit Üreticileri Derneği Başkanı Burak Ürper de yaptığı konuşmada, madenlerin insanlığın gelişiminde büyük pay sahibi olduğunu, 90 çeşit madenin 70 tanesinin Türkiye'de çıkarıldığını, MTA verilerine göre maden rezervlerinde 132 ülke arasında 28'inci sırada yer aldıklarını kaydetti. Bergama'da perlit, demir, altın, kömür ve granit işletmeleri olduğunu, 35 granit işletmesi bulunduğunu dile getiren Ürper, "Bergama'daki granit işletmeleri bin 500 – 2 bin kişi istihdam edilirken, 35 milyon dolar ihracat yapılıyor." diye konuştu.

Dikili Kaymakamı
Ali Edip Budan



Bergama Madencilik Sektörü Değerlendirme Toplantısında konuşan Dikili Kaymakamı Ali Edip Budan, Türkiye'nin 7 coğrafi bölgesinin barındırdığı madenler yönüyle zengin bir potansiyele sahip olduğunu dillendirdi. Madencilik sektörünü emek-yoğun bir sektör olarak tanımlayan Budan, "Madencilik sektörümüzün iş güvenliğini önceliklendirerek üretim ve ihracat yapıyor ve ülkemize döviz kazandırıyor olması çok kıymetli. Dikili Gümrüğünden yıllık 750 bin ton ihracat yapıyoruz, tüm ihracatçılarımıza ülkemize sağladıkları katma değer için teşekkür ediyoruz" dedi.

Bergama Belediye Başkan Yardımcısı Aşkın Uyar'da, UNESCO Dünya Mirası Listesi'nde yer alan Bergama'nın tarihi kadim bir kent olduğunu, 2019 yılından beri Bergama'nın altyapı, üstyapı, doğal gaz, otoyollar konusunda büyük yatırımlar aldığını dile getirirken,

Bergama Ticaret
Odası Başkanı
Lütfi Kolat



Bergama Ticaret Odası Başkanı Lütfi Kolat, Bergama'nın granit üretiminde ileri bir noktaya geldiğini, Ege Maden İhracatçıları Birliği'ni Bergama'da ağırlamaktan büyük mutluluk duyduklarını, işbirlikleriyle Bergama'nın daha iyi noktalara geleceğini ifade etti.



*Sevginizi ölümsüzleştirmeye doğru attığınız bu adımda, yaşantınızın her günü bugünkü gibi sevgi dolu, mutlu ve heyecan dolu geçsin. Sevginizin hep ilk anki gibi taze kalması ve mutlu olmanız dileğimizle...
TURQUOİSE DERGİSİ olarak bizde tebrik ederiz.*

**İNÇİ
GÖRGÜLÜ**

**SERKAN
KUŞÇU**







CALACCATTA VIOLA

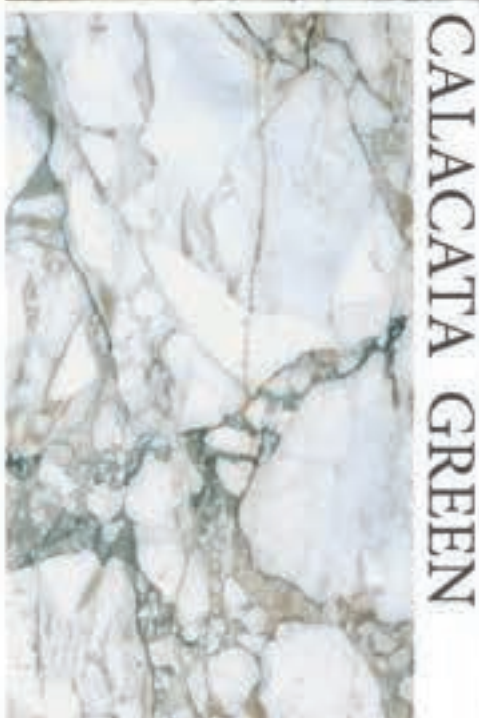
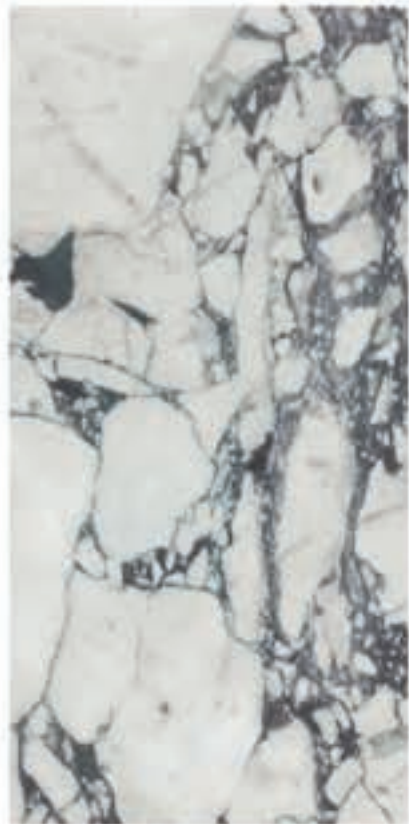

CALACCATTA GREEN





İTALYAN TAŞ SEKTÖRÜ: 2023'ÜN İLK YARI YILINDA İHRACAT İSTİKRARI

CONFINDUSTRIA MARMOMACCHINE Çalışma Merkezi'nin 2023 yılının ilk 5 ayına ilişkin yayınladığı veriler, İtalyan taş endüstrisinin 2022 rekor değerlerinde kalarak 827,3 milyon euroya (neredeyse sıfır, -0,1) ulaşan ihracatında önemli bir istikrar olduğunu gösteriyor. %, geçen yılın Ocak-Mayıs ayına göre değişim).

Verilere göre, 2022 yılında yurt dışı genel mermer, traverten, granit ve doğal taş satışlarda (hem ham hem de işlenmiş olanlar dahil) yıllık bazda %13,1 oranında artarak tarihi rekorlara ulaştığı açıklandı. Maksimum 2.131,8 milyon. 2023 yılının ilk 5 ayında ihraç edilen İtalyan taş ürünlerinin ortalama fiyatının, bir önceki yılın aynı dönemine göre %11,6 artışla ton başına ortalama 962,26 euro değerine ulaştığının da altını çizdi.



Verilerin ayrıştırılmış analizi, hammadde bileşeni- nin, satışları 154 milyon Euro'ya (Ocak-Mayıs 2022'ye göre +%1,5) ulaşan bu yılın ilk yarısında ihracatın desteklenmesine katkıda bulunduğunu ortaya koyuyor. Katma değeri en yüksek olan ve sektörün yurt dışı cirosunun %80'inden fazlasını temsil eden nihai ve yarı mamul ürünlerde ise sadece %0,5 oranında düşüş kaydederek 673,3 milyon adete geriledi.

Hammadde ihracatının büyük bir kısmı, İtalyan mermer bloklarının 1. pazarı olan ve 2023'ün ilk 5 ayında 72 milyon Euro'ya yaklaşan (önceki yıla göre -%2,1) Çin'den ve Hindistan'dan yapılan alımlardan kaynaklanıyor. (+%14,8, 20,1 milyonla 2. alıcı).

Slab ve nihai ürünler söz konusu olduğunda, ana hedef pazarların sıralamasında her zaman ABD'nin 183,1 milyon ithalatla (toplam ihracatımızın dörtte birinden fazlasına eşit) başı çektiği görülürken, veriler de biraz düşüş gösteriyor (-4,7) 2022'deki rekor seviyelere kıyasla Almanya %10,1 düşüşle 61,3 milyonla 2'nci sırada yer alırken, Fransa %5 artışla 45,6 milyonla 3'üncü sırada yer alıyor.

İsviçre pazarından (+%2,7, 41,6 milyon ithalatla 4'üncü alıcı) ve hepsinden önemlisi, İtalyan ürünleri alımları %50,3 artarak 28,3 milyona ulaşan Birleşik Arap Emirlikleri'nden (5'inci) iyi göstergeler geliyor. Birleşik Krallık'a satışlar sabit kalırken (-%0,2, 23,6 milyonla 6'ncı), Suudi Arabistan'daki satışlar düştü (%-13,7, 23,5 milyonla 7'nci) ve Avusturya'daki satışlar (%-6,9, 17,6 milyonla 8'inci) oldu.

Türkiye-Rusya Arasında Yeni İş Birliklerine İmza Atıldı

**“EMİB
Organizasyonu
Türk ve Rus
Şirketler
Bir Araya Geldi”**

*Türk doğal taş
sektörü, Türkiye'nin
doğal ihracat lideri
Ege Maden
İhracatçıları Birliği,
Rus ithalatçılarıyla
bir araya geldi.*

150 farklı çeşit, 650 renk ve desen seçeneği sunan Türk doğal taş sektörü, Türkiye'nin doğal ihracat lideri Ege Maden İhracatçıları Birliği organizasyonu ile 9-16 Eylül 2023 tarihlerinde Alım Heyeti Organizasyonu ile Rus ithalatçılarıyla bir araya geldi.

Ege Maden İhracatçıları Birliği Başkanı İbrahim Alimoğlu, "Ticaret Bakanlığımız desteğiyle 9-16 Eylül 2023 tarihleri arasında Rusya'dan gelen 15 ithalatçı ile Afyon, Denizli ve İzmir'de maden ve doğaltaş sektöründen 43 firmamız 600'ü aşkın ikili görüşme gerçekleştirdi.



Aynı zamanda Afyon Denizli ve İzmir'de bazı firmalarımızın ocak, fabrika ve showroom'larına ziyaretler yapıldı. Türkiye, Rusya'nın doğal taş ithalatında 5'inci sırada yer alıyor. Hedefimiz ilk 3'e adımımızı yazdırmak. Türkiye-Rusya arasındaki olumlu diplomasi buna olanak sağlıyor." dedi.

Rusya'ya Doğal taş İhracatında Yüzde 107 Artış

Başkan Alimoğlu, "2022 yılında Türkiye'den Rusya'ya yüzde 107 artışla 27 milyon dolarlık doğaltaş ihracatı gerçekleştirildi. 2023 yılı 8 aylık süreçte de Rusya'ya doğaltaş ihracatımız yüzde 70 artışla 20 milyon dolara ulaştı.

Yoğun ilgi, aldığımız geribildirimler ve ihracat artış hızımız doğrultusunda Rusya'ya doğaltaş ihracatımızı orta vadede 100 milyon dolara çıkaracağımızı öngörüyoruz. İhracat rakamlarımızı ileri seviyelere taşıyarak Türk doğal taş ihracatçısı firmaların Rusya'dan daha fazla pazar payı alabilmesi adına düzenlediğimiz alım heyetimizin sektöre pozitif katkı sağlayacağına inanıyoruz." diye konuştu.





Rusya Alım Heyeti Organizasyonuna Katılan Firmalar;

Alimoğlu Madencilik San.Tic.A.Ş.
Gürel Mermer San. Ve Tic.A.Ş.
Şenler Mermer San.Tic.A.Ş.
Labrador Mermer Proje Tasarım İç Ve Dış Tic.Ltd.Şti.
Natur Madencilik Mermercilik Nak.San.Tic.Ltd.Şti.
Merdivenci Mermer Ve İnşaat San.Tic.Ltd.Şti.
Elle Natural Stone Tur. İth.İhr.San.Ve Tic.Ltd.Şti.
Butikmar Mermer Sanayi Ticaret Limited Şirketi
Natura Mermer Mad. İnş.San. Ve Tic.A.Ş. (Temmer)
Sese-Mak Mermer Makinaları San. Ve Tic.Ltd.Şti.
Şentaş Marble Madencilik San.Tic.Ltd.Şti.

Modamar Mermer Sanayi İç Ve Dış Tic.Ltd.Şti.
Onur Doğaltaş Mer. Mad.Nak.San.Tic.Ltd.Şti
Erol Marble Maden San.Tic.Ltd.Şti.
Sirmersan Mermer San. A.Ş.
Başaranlar Mermer
Çelikkol Pet. Mer.San. Ve Tic.Ltd.Şti.
Dn Mermer A.Ş.
Marbleshop Doğaltaş Dış Tic.Ltd.Şti.
İva Mermer San. Dış Tic.Ltd.Şti.
Martura Stones Dış Tic.A.Ş.
Ege Doğaltaş San. Ve Tic. A.Ş.
Sezgin Mermer San.Ve Tic.A.Ş.





Toksel Makina Teknik Malzeme İmalat Ve İnş. San. Ve Tic. Ltd. Şti.
Vizyon Restorasyon Ve Doğaltaş Mermer Mad.Nak.İth.İhr.San.Tic.Ltd.Şti.
Mabella Marble Madencilik Yapı Elemanları Ve Tek. San.Tic.A.Ş.
Altinkaya Granit Mermercilik Mobilyacılık Madencilik İnş.Nak.San.Tic.Ltd.Şti
Win Stones Mermer Traverten Ins. Taahhüt İhracat İthalat San. Tic.Ltd.Şti.
Olimar Madencilik İthalat Ve İhracat Sanayi Ve Ticaret Limited Şirketi
İvme Mermer Mad. İnş. Nak.Tur.Tem.Yemek.Müh.Hi.Tic.Ltd.Şti.
Marbleous Doğaltaş İç Ve Dış.Tic.Ltd.Şti.(Kar Maden) (Muğla)
Onur Mermer Mad.Tur.Tar.Gıda Tek.San.Tic.Ve San.A.Ş.
Kömürcüoğlu Mermer Tarım Ürünleri San.Ve Tic.A.Ş.

Kb Yön.Dan.Mim.San. Ve Tic.A.Ş.
Kaymin Mermer Mad.İth.İhr.Sab.Ve Tic.A.Ş.
Özçınar Elektrik Malz. Mad. San.Ve Tic.Ltd.Şti.
Yesmar Mermer Mad.San.Ve Dış Tic.Ltd.Şti.
Şahinler Mermer Sey. Tur. İnş.İth.İhr.San.Ve Tic.Ltd.Şti
Hos Mermer Dış.Tic.A.Ş.(Heroes Of Stones)(Trustum)
Kurmernan Mermer İnş.San.Ve Tic.Ltd.Şti.(Muğla)
Lion Stone Art Madencilik Mim.İnş.San.Ve Tic.Ltd.Şti.
Alimoğlu Mermer Granit San. Ve Tic.A.Ş.
D-Stil Mermer Dış Tic. İç Mim.San Ve Tic. Ltd.Şti.

'ÖNCE İNSAN VE ÇEVRE, SONRA MADENCİLİK' ANLAYIŞIMIZ ESASTIR



Maden Platformu'ndan ortak mesaj: "Türkiye küresel büyümeden hak ettiği payı almalı"



*Bu yıl 10'uncusu gerçekleştirilen
MINEX - Madencilik, Doğal
Kaynaklar ve Teknolojileri Fuarı, İzmir
Büyükşehir Belediyesi ev sahipliğinde
misafirlerine kapılarını açtı.*

*Fuara Amerika, Rusya, Çin,
Finlandiya, İsveç gibi çok sayıda ülke-
den katılımcılar ilgi gösterdi.
Etkinlikte konuşan Maden
Platformu Sözcüsü Mehmet Yılmaz, "AB
ülkeleri arasında en fazla altın üretimi
gerçekleştiren ülke konumundayız."
dedi.*

MADEN PLATFORMU

HEDEFİMİZ, İNSAN VE DOĞA DOSTU ÜRETİM İLE
KALKINDIRAN MADENCİLİK



Maden Platformu Sözcüsü
ve Altın Madencileri
Derneği Başkanı
Mehmet Yılmaz

İzmir Büyükşehir Belediyesi ev sahipliğinde İZFAŞ tarafından TMMOB Maden Mühendisleri Odası iş birliğiyle bu yıl 10'uncu kez gerçekleştirilen MINEX-Madencilik, Doğal Kaynaklar ve Teknolojileri Fuarı İzmir'de ziyaretçilerine kapılarını açtı. Amerika, Almanya, Avusturya, Çin, Rusya, İsviçre, Finlandiya, İsveç gibi çok sayıda ülkeden katılımcının yoğun ilgi gösterdiği fuarda, maden arama faaliyetlerinden cevher hazırlamaya, yardımcı makine ekipmanlarından iş sağlığı ve güvenliğine kadar çok sayıda teknoloji sektör paydaşlarıyla buluştu.

Sektörün en büyük ve prestijli maden fuarı MINEX açılış töreninde konuşma yapan Türkiye madencilik sektörünü temsil eden 18 birlik ve derneğin oluşturduğu Maden Platformu Sözcüsü ve Altın Madencileri Derneği Başkanı Mehmet Yılmaz, ülke ekonomisinin itici gücü olan madencilik sektörüne dair önemli veriler açıklayarak, sektörün beklentilerini paylaştı.



SEKTÖR GÖREVE HAZIR

Ülke ekonomisine yıllık yaklaşık 40 milyar dolarlık katkı sağlayan madencilik sektörü bağlı sektörlerle birlikte 1 milyondan fazla insanı istihdam ediyor. Gerçekleştirilen milyarlarca dolarlık ihracatla da cari açığın azaltılmasına önemli destekler sunuyor. Geçtiğimiz günlerde açıklanan 2024-2026 dönemine ilişkin enflasyon, istihdam, büyüme gibi temel makroekonomik hedeflerin yer aldığı Orta Vadeli Program'da (OVP) "bütün maden kaynaklarının uluslararası standartlarda ekonomiye kazandırılması" hedefine ilişkin net bir vurgu yapıldı.

Ekonomi yönetiminin OVP'de madencilik sektörü için çizdiği rotanın, sürdürülebilir kalkınma ve ekonomik büyüme hedefleri ile uyumlu olduğunu değerlendiren Maden Platformu, "programın başarıya ulaşması için sektör olarak üzerine düşen görevi yerine getirmeye hazır" mesajını verdi.

TÜRKİYE, DÜNYANIN EN'LERİ ARASINDA

2025 yılında küresel madencilik piyasasının 2.4 trilyon dolarlık büyüklüğe ulaşmasının beklendiğini ifade eden Maden Platformu Sözcüsü Mehmet Yılmaz, sektöre ilişkin konuşmasında, Türkiye'nin yeraltı zenginlikleriyle dünyanın en'leri arasında yer aldığını söyledi.

Yılmaz Platform adına şöyle konuştu:

"Türkiye madencilik sektörünü temsil eden 18 birlik ve derneğin oluşturduğu Maden Platformu



olarak bizim de temel hedefimiz, ülkemizin sahip olduğu büyük maden potansiyelini üretim ve ihracata dönüştürmek. 2025 yılında küresel madencilik piyasasının 2.4 trilyon dolarlık büyüklüğe ulaşması bekleniyor. Bu büyümeden ülkemizin hak ettiği payı alması gerekir. Kaldı ki halihazırda küresel piyasalarda Türkiye madencilik sektörü son derece önemli bir konuma sahip. Birkaç rakamla bunu ifade etmek gerekirse; Türkiye; dünyanın en büyük mermer ve traverten ihracatçısı, en büyük bor üreticisi ve ihracatçısı, en büyük feldspat ihracatçısı, ikinci büyük krom cevheri ihracatçısı, üçüncü büyük doğal taş üreticisi ve ihracatçısı, yine dünyanın sekizinci büyük çinko üreticisi, 10'uncu büyük kurşun üreticisi. Dünya altın rezervi ülke sıralamasında ise 11'inci sırada. AB ülkeleri arasında en fazla altın üretimi gerçekleştiren ülke konu-

ekonomimizin yumuşak karnı" diyerek rakamlara dikkat çeken Yılmaz, keşfedilmeyi bekleyen 5 bin ton altın rezervinin olduğunu dile getirdi. Yılmaz şöyle devam etti: "Dış ticaret açığı ekonomimizin yumuşak karnı. Bu açığın neredeyse tamamı petrol, doğal gaz ve maden ithalatından kaynaklanıyor. Oysa Türkiye, çok büyük bir yeraltı servetine sahip. Bilimsel çalışmalar, Türkiye'nin toplam yer altı kaynaklarının bugünkü piyasa değerinin 3.5 trilyon doların üzerinde olduğunu ortaya koyuyor. Altın hariç sadece madencilikten kaynaklanan cari açık yaklaşık 30 milyar dolar. Buna yıllık ortalama 25-30 milyar dolar altını da eklediğimizde 60 milyar dolar madencilik ve madencilikten dolayı oluşan ürünlerden kaynaklı ithalat yükümüz var. Doğal kaynaklarımızı sanayinin ihtiyacı olan hammaddeyi karşılamak üzere harekete geçirirsek cari



mundayız. Verdiğim bu rakamlar ülkemizin maden potansiyelini ortaya koyuyor" dedi.

"YERALTINDA KEŞFEDİLMİYİ BEKLEYEN 5 BİN TONUN ÜZERİNDE ALTIN REZERVİMİZ VAR"

"Yıllık 100 milyar dolara ulaşan dış ticaret açığı

açık üzerinde olumlu etki yaratacağımıza inanıyoruz. Örneğin, bugün yeraltında keşfedilmeyi bekleyen 5 bin tonun üzerinde altın rezervimiz var. Bu rezervin güncel piyasa değeri ise 275 milyar dolar civarında. Madencilik sektörü olarak üretimimizi yeteri kadar artırabilirsek kısa



sürede altın hariç 15 milyar dolarlık ihracata ulaşabiliriz. Şu an yaklaşık 6.5 milyar dolar civarında bir ihracat rakamımız var. Ayrıca bilindiği gibi altın ithalatına da her yıl çok ciddi bedeller ödüyoruz. Eğer altın üretimimizi önce 50 ton, sonra da 100 tona çıkarırsak dışarıya ödediğimiz on milyarlarca doları ülkemizde yatırım, üretim ve istihdama dönüştürebiliriz. Verdiğim bu rakamlar ülkemizin muazzam maden potansiyelini açıkça ortaya koyuyor. Madencilik sektörü olarak 180 bin istihdama sahibiz, madencilik sektörünün istatistiki açıdan çarpanı 4'tür. Yani madencilik sektöründe çalışan bir kişi diğer sektörlerde dört kişiye iş imkânı açıyor. 15 milyar dolar ihracat hedefimizi, altında da 100 ton hedefimizi gerçekleştirirsek bu istihdamı en az üç katlamayı düşünüyoruz."

"CARİ AÇIĞIN KAPATILMASINDA SEKTÖRÜMÜZ LOKOMOTİF ROL OYNAYABİLİR"

Madencilik sektörünün lokomotif bir sektör olması gerektiğini vurgulayan Mehmet Yılmaz son olarak, "Gelişimini tamamlayan Amerika, Kanada, Avustralya, Çin, Hindistan, Rusya, Almanya, Fransa gibi dünya ülkelerine bakıldığında madencilik sektörüne ne kadar önem verdiklerini görüyoruz. Onlar yer altında gram servetini bırakmadılar. Biz de 'önce insan ve çevre' diyerek, doğaya saygı

duyarak bu ilkeler ile kendi öz kaynaklarımızı doğru kullanmayı ve üretmeyi bilmeliyiz. Sektör, bunun tüm sorumluluğunu almaya hazırdır. Ekonomi yönetiminin hassasiyetle üzerine titrediği, kapatmaya çalıştığı cari açıkta sektörümüz lokomotif rol oynayabilir" ifadelerini kullandı.

"PAZAR ÜSTÜNLÜĞÜNÜ ELE GEÇİRMEMİZ GEREKİYOR"

Türkiye'nin sahip olduğu rezerv potansiyeliyle madenlerde pazar üstünlüğünü ele geçirebilecek konumda olduğuna dikkat çeken Yılmaz, "Bundan çok daha büyük bir potansiyele sahip olduğumuzun da farkındayız. Rezerv potansiyeli ya da üstünlüğüne sahip olduğumuz madenlerde pazar üstünlüğünü de ele geçirmemiz gerekiyor. Çünkü rezerve sahip olmak tek başına pazarda başarılı olmak anlamına gelmez. Ancak yatırım ortamı, mevzuat alt yapısı ve üretim maliyetleri gibi birçok parametreye sektörün başarısını doğrudan etkiliyor. Maden Platformu'nu oluşturan çok kıymetli dernek ve birliklerimiz ile sektörün geleceğe güvenle bakması ve sürdürülebilir başarı için çok yoğun bir çalışma içindeyiz. Çalışmalarımızın temelini ise sektördeki yatırım ortamının iyileştirilmesi oluşturuyor. Ancak rezerv potan-

siyeli ya da üstünlüğüne sahip olduğumuz madenlerde pazar üstünlüğünü de mutlaka ele geçirmemiz gerekiyor. Çünkü rezerve sahip olmak, üretim olmadan hiçbir anlam taşımıyor.” diye konuştu.

“İLGİLİ BAKANLIKLARIMIZLA POZİTİF İLİŞKİLER GELİŞTİRDİK”

Madencilik sektörünü temsil eden 18 birlik ve derneğin oluşturduğu Maden Platformu, orman izinlerindeki gecikmelerin, on yıllar öncesinde yapılan yatırımlar ve mevzuat kuralları çerçevesinde bugüne kadar üretim faaliyetlerine devam etmiş ruhsatların izin taleplerine verilen ret kararlarının madencilik faaliyetlerini neredeyse yapılamaz noktaya getirdiğine işaret ederek, konuyu Tarım ve Orman Bakanı İbrahim Yumaklı ile çözüm önerileri çerçevesinde masaya yatırdığını belirtti. 23.2 milyon hektar ile ülke yüzölçü-

Sayın İbrahim Yumaklı ile yaptığımız görüşmenin oldukça verimli geçtiğini söyleyebilirim. Sayın Bakanımıza, madencilik faaliyetlerine izin verilen alanın ülkemizdeki orman alanının sadece binde 3’üne tekabül ettiğini hatırlatarak, özellikle izinler noktasında orman idaresiyle yaşadığımız sorunları aktardık. Bakanımız, yaşadığımız sorunları ve içinde bulunduğumuz zor durumu anlayışla karşıladı. Önümüzdeki süreçte Tarım ve Orman Bakanlığı tarafında sektörümüze yönelik pozitif bir tutum oluşacağını umut ediyorum. Son dönemde madencilğe yönelik bakış açısını değiştirmek için Çevre Şehircilik ve İklim Değişikliği Bakanlığı, Enerji ve Tabii Kaynaklar Bakanlığı ile Tarım ve Orman Bakanlığı ile yakın ve verimli pozitif ilişkiler geliştirdik. Neticede ormanlar da bizim, madenler de bizim. ‘Orman mı, maden mi?’ ikilemine girmeden

münün yüzde 29,8’ini kaplayan orman varlığının yalnızca binde 3’ünde madencilik faaliyetlerine izin verildiğini ifade eden Maden Platformu Sözcüsü Mehmet Yılmaz, madencilerin terk edilen veya ekonomik rezervin kalmadığı alanları rehabilite ederek, orman mevzuatına uygun biçimde basamaklandırıp orman idaresine teslim edildiğini ve söz konusu alanların ağaçlandırma bedellerinin sahaya girerken peşin olarak ödendiğini belirtti. Yılmaz, Bakanlıkla ilgili görüşmenin detaylarına ilişkin, “Tarım ve Orman Bakanımız

‘önce insan ve çevre, daha sonra madencilik’ anlayışıyla hareket eden bir sektörüz. Orman alanındaki ayak izimiz sınırlı. En büyük hedefimiz, sürdürülebilir madenciliğin en başarılı örneklerinin bu ülkede var olduğunu kamuoyuna gösterebilmek. Bunu başardığımız takdirde ‘madenciliği orman ve çevre düşmanı’ olarak görenlerin mahcup olacağına inanıyorum. Sürdürülebilir madencilik standardı yüksek madencilik, yöreye halkına saygı duyan madencilik olmazsa olmazımız” dedi.

IR Tünel Fırın (12 m)
For Tiles IR Tunnel Oven



IR Tünel Fırın (14 m)
For Tiles IR Tunnel Oven



Plaka IR Tünel Fırın
For Slab IR Tunnel Oven



Fanlı Kurutma (4+2)
For Tiles Air Fans



Dereceli Mermer Atık Taşıma Bandı
Marble Waste Conveyor Belt





Mozaik Kesme Makinesi
Mosaic Cutting Machine
(1 Head / Kafalı)



Ayrırma Çevirme Robotu
For Tiles Rotation



Hareketli Makaralı Rulo
For Tiles Motorized Roller (3 m)



Mozaik Kesme Makinesi
Mosaic Cutting Machine
(2 Head / Kafalı)



Otomasyon Hattı (90°)
Otomasyon Line

Renk Seçim konveyörü
Color Selection Conveyor



EİB 2023'ün ilk yarısında 205 ülke ve bölgeye ihracat gerçekleştirilirken; 9 milyar dolarlık ihracat ile ülke ekonomisine girdi sağladı

2023 yılına mevcudu korumak hedefiyle giren Egeli ihracatçılar, 2023 yılının ilk yarısında 9 milyar 207 milyon dolarlık ihracata imza atarken, 205 farklı ihraç pazarına ulaşarak, 94 ülke ve bölgeye ihracatını artırmayı başardı.

Ege İhracatçı Birlikleri çatısı altındaki 12 ihracatçı birliğinin 6 tanesi performansını aşarken, 6 ihracatçı birliği geçen yılki ihracat rakamlarının gerisinde kaldı.

2023 yılı ilk 6 ayda Egeli sanayi ürünleri ihracatçıları

5 milyar dolarlık ihracat performansı ortaya koyarken, tarım sektörleri yüzde 15 artışla 3 milyar 607 milyon dolarlık, madencilik sektörü ise; 527 milyon dolarlık ihracata imza attı.

1 milyar 290 milyon dolarlık ihracata imza atan Ege Demir ve Demirdışı Metaller İhracatçıları Birliği zirvedeki yerini korurken, Ege Su Ürünleri ve Hayvansal Mamuller İhracatçıları Birliği 759 milyon dolarlık döviz getirisiyle ikinci ve Ege Hazırgiyim ve Konfeksiyon İhracatçıları Birliği 700 milyon dolarlık ihracatla üçüncü sıranın sahibi oldu.



2023 yılında her ay ihracat rekorları kıran Ege Zeytin ve Zeytinyağı İhracatçıları Birliği, en fazla artış gösteren sektör olarak ilk yarıda ihracatını yüzde 260 artışla 446 milyon dolara taşıdı.

Ege Yaş Meyve Sebze İhracatçıları Birliği'nin ihracatı yüzde 8 artışla 595 milyon dolara yükselirken, Ege Maden İhracatçıları Birliği ihracatını 527 milyon dolara taşıdı.

Ege Hububat Bakliyat Yağlı Tohumlar ve Mamulleri İhracatçıları Birliği yüzde 4 artışla 518 milyon dolar dövizi Türkiye'ye kazandırdı. Ege Tütün İhracatçıları Birliği yüzde 31 artışla 436 milyon dolar ihra-

cat yaparken, Ege Mobilya Kağıt ve Orman Ürünleri İhracatçıları Birliği'nin 6 aylık ihracatını 418 milyon dolara ilettilti.

Ege Kuru Meyve ve Mamulleri İhracatçıları Birliği'nin ihracatı ilk yarıda yüzde 6,5'lük artışla 417 milyon dolara çıktı.

Ege Tekstil ve Hammaddeleri İhracatçıları Birliği ihracatını yüzde 17 artışla 225 milyon dolara çıkardı. Ege Deri ve Deri Mamulleri İhracatçıları Birliği ise 97 milyon dolar ihracat yapma başarısı gösterdi.



EİB 2023'ün ilk yarısında 205 farklı ihracat pazarına ulaştı

Ege İhracatçı Birlikleri Koordinatör Başkanı Jak Eskinazi, EİB'nin 2023'ün ilk yarısında 205 farklı ihracat pazarına ulaşarak, 94 ülke ve bölgeye ihracatını artırmayı başardığını söyleyerek, "Geleneksel ticaret ortağımız ve Yeşil Mutabakat ile hem kendi piyasasını hem de ticaret ortaklarını etkileyecek birçok eylemin hazırlığı içerisinde olan Avrupa Birliği'ne ihra-

EİB'te İhracatçı Birliği bulunmayan sektörlerden 2023 yılı ilk yarıda 2 milyar 772 milyon dolar ihracat

EİB'te İhracatçı Birliği olmayan diğer sektörler bakıldığında; Ege İhracatçı Birlikleri çatısı altında temsil edilmeyen Egeli kimyacılar, ilk yarıyı 877 milyar dolarlık ihracatla geride bıraktı. Taşıt araçları ve yan sanayi 521 milyon dolar, iklimlendirme sanayi 374 milyon dolar, elektrik elektronik sektörü 351 milyon dolar, makine ve aksamları 253 milyon dolar, savunma ve havacılık sanayi yüzde 62 artışla 209 milyon dolar, çimento cam seramik ve toprak ürünleri 121 milyar dolar, halı sektörü 24 milyon dolar, fındık ve mamulleri sektörü 24 milyon dolar, gemi ve yat sektörü yüzde 35 artışla 19 milyon dolar, fındık mamulleri 11 milyon dolar, diğer sanayi ürünleri yüzde 7 artışla 3,8 milyon dolar, süs bitkileri 3 milyon dolar, değerli maden ve mücevherat 446 bin dolar ihracat gerçekleştirdi.

EİB'te İhracatçı Birliği bulunmayan sektörler 2023 yılının ilk yarısında 2 milyar 772 milyon dolar ihracat gerçekleştirdi.

catımız 2023'ün ilk yarısında 4 milyar 368 milyon dolarlık hacme ulaştı. 2023'ün ilk yarısında 14 AB ülkesine ihracatımız artarken, EİB'nin toplam ihracatında AB'nin payı yüzde 47, Avrupa kıtasının ihracatımızdaki payı ise yüzde 53 olarak kayıtlara geçti." dedi.

2023 yılının ilk altı ayında ülke gruplarına göre EİB'nin ihracatında belirgin artışlar yaşandığını açıklayan Eskinazi sözlerine şöyle devam etti:

"Ortadoğu ülkelerine yüzde 6 artışla 1 milyar 96 milyon dolar, Amerika ülkelerine 1 milyar 55 milyon dolar, Eski Doğu Bloku ülkelerine yüzde 37 artışla 578 milyon dolar, diğer Avrupa ülkelerine 536 milyon dolar, Türk Cumhuriyetlerine yüzde 17 artışla 188 milyon dolar, Serbest Bölgelere yüzde 3 artışla 162 milyon dolar ihracat yaptık. Almanya 979 milyon dolar, ABD'ye 770 milyon dolar, İspanya'ya yüzde 22 artışla 598 milyon dolar, İtalya 534 milyon dolar, Birleşik Krallık 426 milyon dolar, Fransa yüzde 8 artışla 401 milyon dolar, Hollanda 351 milyon dolar, Rusya'ya yüzde 52 artışla 315 milyon dolar, Birleşik Arap Emirlikleri yüzde 48 artışla 228 milyon dolar,

Polonya yüzde 20 artışla 212 milyon dolar ihracat gerçekleştirdik." Başkan Eskinazi, 2023 yılının ilk yarısında Asya ve Okyanusya ülkelerine 540 milyon dolar ihracat

gerçekleştirdiklerinden bahsetti. "EİB olarak Uzak Doğu ülkeleriyle ihracatımız incelendiğinde; Çin'e yüzde 5 artışla 126 milyon dolar, Japonya'ya 60 milyon dolar, Güney Kore'ye yüzde 51 artışla 39 milyon dolar, Hong Kong'a yüzde 58 artışla 22 milyon dolar, Tayvan'a 6 milyon dolar ihracat gerçekleştirdik. Güney Asya'da Hindistan'a 54 milyon dolar, Pakistan'a 18 milyon dolar, Bangladeş'e 14 milyon dolar büyüttük. Asya Pasifik bölgesinde ise ihracatımız Filipinler'e yüzde 27, Malezya'ya yüzde 43, Vietnam'a yüzde 295 arttı."

Ege Bölgesi ihracatı 15 milyar 556 milyon dolar

Ege Bölgesi 2023 yılı ilk yarıda 15 milyar 556 milyon dolarlık ihracata imza attı.

İzmir, yüzde 2 artışla 8 milyar 804 milyon dolar ihracat yaparken, Manisa yüzde 4 artışla 2 milyar 624 milyon dolar, Denizli 2 milyar 89 milyon dolar, Balıkesir yüzde 14 artışla 548 milyon dolar, Muğla yüzde 13 artışla 504 milyon dolar, Aydın 466 milyon dolar, Kütahya 203 milyon dolar, Afyonkarahisar 158 milyon dolar, Uşak 157 milyon dolar ihracat gerçekleştirdi.

İzmir ve Manisa'nın ihracatında Almanya, Denizli'nin ihracatında Birleşik Krallık, Aydın'ın ihracatında İtalya, Muğla'nın ihracatında Rusya, Balıkesir'in ihracatında İspanya, Kütahya'nın ihracatında İtalya,

Uşak'ın ihracatında ABD, Afyonkarahisar'ın ihracatında ABD birinci sırada yer aldı.

İzmir'in ihracatında kimya sektörü lider

Kimya sektörü yüzde 1 milyar 84 milyon dolarlık ihracatla İzmir'de ihracatta lider sektör olurken, hazır giyim ve konfeksiyon sektörü İzmir'in ihracatına 709 milyon dolarlık katkı sağladı. İzmirli çelik ihracatçıları yüzde 6 artışla 657 milyon dolarlık ihracat yaparken, otomotiv yan sanayi yüzde 14 artışla 507 milyon dolarlık, elektrik-elektronik sektörü yüzde 5 artışla 404 milyon dolarlık ihracat yaptı.

Manisa'nın ihracatında lider sektör 1 milyar 99 milyon dolarla Elektrik-Elektronik sektörü olurken, Denizli'nin ihracatına en büyük katkısı 543 milyon dolarlık tutarla hazır giyim ve konfeksiyon sektörü sağladı.

Aydın'da madencilik sektörü 88 milyon dolarlık ihracatla birinci sektör oldu. Su ürünleri ve hayvansal mamuller sektörü yüzde 11 artışla 329 milyon dolarlık ihracatla Muğla ihracatından aslan payını aldı. Balıkesir'in ihracatına elektrik ve elektronik sektörü yüzde 154 artışla 163 milyon dolarla en fazla katkısı sağladı.

Kütahyalı seramik ihracatçıları, 115 milyon dolarlık ihracat performansı ortaya koydu. Uşak'ta tekstil sektörü de 40 milyon dolarlık ihracata imza attı. Madencilik sektörü 99 milyon dolarla Afyonkarahisar'ın ihracatında öne çıktı.



İLERİ MAKİNA TEKNOLOJİLERİ

DBIUNITY®

Driven by innovation

CNC 2-3-4-5 EKSEN MERMER TORNA- **K2-8611**
CNC 2-3-4-5 AXES STONE LATHE



DBIUNITY / İLERİ MAKİNA TEKNOLOJİLERİ:

Mermer, doğaltaş ve kompozit taşların işlenmesi için ileri teknoloji ve öncü çözümler geliştirir. Yapı, mimari, iç ve dış dekorasyon dünyasında, taş ve mermer ürünlerin kullanımının gerekli olduğu her yerde, her ihtiyaca yönelik benzersiz çözümler tasarlamada her zaman güvenilir bir teknoloji ortağı olmuştur.



CNC 3-4-5 EKSEN ROUTER/FREZE - **POWER SPEED M200**
CNC 3-4-5 AXES ROUTER/MILLING



CNC 3-4-5 EKSEN PRO-MERMER İŞLEME MERKEZİ - **POWER SPED M400**
CNC 3-4-5 AXES PRO-MARBLE MILLING AND MACHINING CENTER

İLERİ MAKİNA TEKNOLOJİLERİ

Ülkemizde, gezegenimizde, günümüzde ve gelecekte mükemmellik standartlarınızı karşılayabilecek kendini birinci sınıf bir makineci olmaya adanmıştır.

İLERİ MAKİNA TEKNOLOJİLERİ

DBIUNITY®

Driven by innovation

CNC 3-4-5 EKSEN PRO-ROUTER/FREZE - **POWER SPED-V M200**
CNC 3-4-5 AXES PRO ROUTER/MILLING



CNC 2-3-4-5 EKSEN İKİZ (SIDE BY SIDE) MERMER TORNA- **G2-8035**
CNC 2-3-4-5 AXES TWIN (SIDE BY SIDE) STONE LATHE

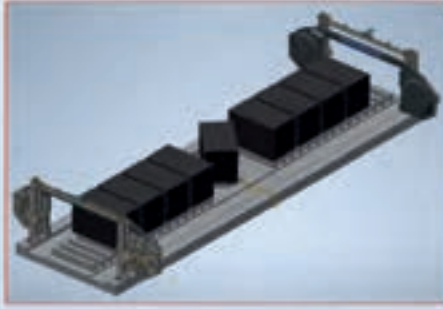

MONO TEL İKİZ KESME - **BROAD PEAK 8047 TWINS-L**
MONO /SINGLE WIRE TWIN CUT MACHINE

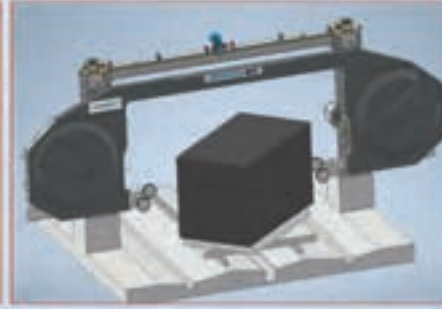

CNC/NC/PLC 3-6-8 EKSEN MONO TEL KESME - **BROAD PEAK 8047**
CNC/NC/PLC 3-6-8 AXES SINGLE WIRE TWIN CUT MACHINE



105 LAMA MERMER KATRAK - **ANSERİS GS-105**
100 BLADE MARBLE GANG SAW

Teknolojik yeniliğe yönelik güçlü yönelim, her zaman DBIUNITY'nin DNA'sının bir parçası olmuştur.

DBIUNITY'nin makinelerindeki üretim sürecinde kullanılan teknolojinin çoğu tamamen yenidir. Bu devrim niteliğindeki gelişmelerle ilgili patentleri almıştır ve daha pek çoğu da yapım aşamasındadır.

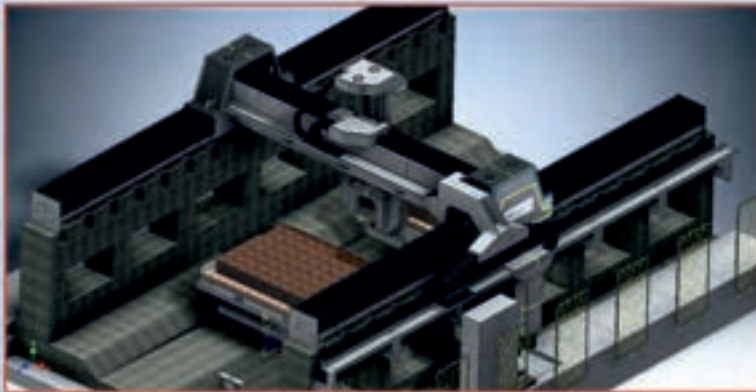

CNC/NC/PLC 3-4-5 EKSEN 12 M. GANTRY TİP 3 TABLALI KÖPRÜ KESİM MAKİNASI - **POWER BRIDGE M1200**
CNC/NC/PLC 3-4-5 AXES 12 Meter (GANTRY) TYPE BRIDGE CUTTING MACHINE

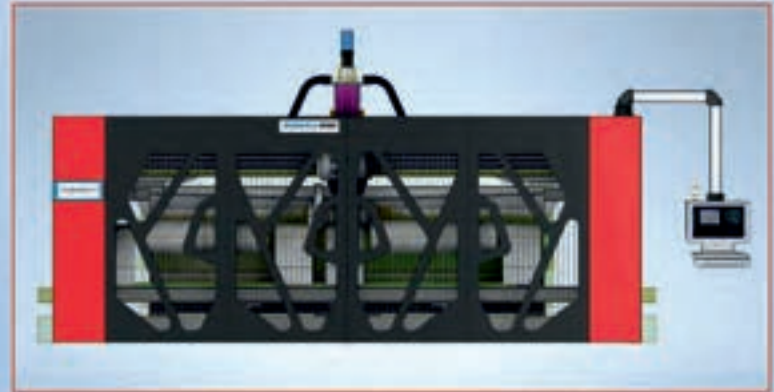

CNC 2-3-4-5 EKSEN İKİZ (TANDEM) MERMER TORNA - **MANASLU-8163**
CNC 2-3-4-5 AXES TWIN (TANDEM) STONE LATHE

Teknolojik yeniliğe yönelik güçlü yönelim, her zaman DBIUNITY'nin DNA'sının bir parçası olmuştur.

MELİKE & SONER

*Aynur ve Ahmet ÖZSARI ailesinin
güzel kızı Melike ile
Sultan ve Akif ALTIN
ailesinin yakışıklı oğlu Soner ALTIN ömür boyu
mutluluga EVET dedi.*



MELİKE



*Ebedi sevgi yolunda at-
tıđınız bu ilk adımda,
her gününüz birbirinizi
daha çok severek ve bir-
birinize daha çok bağla-
narak geçsin.*

*Yuvanızdan sevgi eksik
olmasın.*

*Bizde **TURQUOİSE**
DERGİSİ olarak yeni çift-
timizi Tebrik eder, Hayat
boyu mutlu ve huzurlu
yaşamınızı dileriz...*

MUTLULUKLAR

SONER

TÜRKİYE CUMHURİYETİ TİCARET BAKANLIĞI



Ege Maden İhracatçılar Birliği Turquality Çalıştayına katıldı

Ticaret Bakanlığı Bakan Yardımcısı Volkan AĞAR'ın ve TİM Başkanı Mustafa GÜLTEPE'nin açılış konuşmalarını yaptığı, Türk doğaltaşının tüm dünyada markalaşmasına yönelik çalışmalarına imkan sağlayan TURQUALITY ÇALIŞTAYI gerçekleşti.

Türk doğaltaşının tüm dünyada markalaşmasına yönelik çalışmalarına imkan sağlayan TURQUALITY ÇALIŞTAYI'na, Ege Maden İhracatçıları Birliği Başkanı İbrahim Alimoğlu, Yönetim Kurul Üyeleri İrfan Çelikten, Mehmet Şen katıldı.

Ticaret Bakanlığı Bakan Yardımcısı Volkan AĞAR'ın ve TİM Başkanı Mustafa GÜLTEPE'nin açılış konuşmalarını yaptığı, Türk doğaltaşının tüm dünyada markalaşmasına yönelik çalışmalarına imkan sağlayan TURQUALITY ÇALIŞTAYI gerçekleşti. Türk doğaltaşının tüm dünyada markalaşmasına yönelik çalışmalarına imkan sağlayan TURQUALITY ÇALIŞTAYI'na Ege Maden İhracatçıları Birliğini temsilen Yönetim Kurulu Başkanı İbrahim ALİMOĞLU, Yönetim Kurulu Üyeleri İrfan ÇELİKTEN ve Mehmet ŞEN katıldı.

Marka ve Turquality Programı kapsamında bulunan mal ve hizmet ihracatçısı firmalara yönelik olarak programın vizyonu ve geleceğine ilişkin fikir alışverişinde bulunmak ve mevzuattaki gelişmelere ilişkin bilgilendirme yapmak amacıyla 17.08.2023 tarihinde İstanbul'da "Turquality Çalıştay" gerçekleştirildi.

Ticaret Bakanlığı ve Türkiye İhracatçılar Meclisi (TİM) organizasyonunda, TİM Başka-

TURQUALITY ÇALIŞTAYI

17 AĞUSTOS 2023
İSTANBUL



nı Mustafa Gültepe, Hizmet İhracatçıları Birliği Başkanı Şekib Avdagiç'in katılımları ve Ticaret Bakanlığı Bakan Yardımcısı Özgür Volkan Ağar başkanlığında gerçekleştirilen Çalıştay'da Ağar ülkenin ihrac pazarlarını artırmak ve geliştirmek, mevcut pazarlardaki payını artırmak ve daha yüksek katma değerli ürünlerin ihracatı içindeki payını yükseltmek amacıyla

Ticaret Bakanlığınca firmaların yurt dışına yönelik faaliyetlerinin desteklendiğini, bu destekler içinde mal ihracatına yönelik olarak 2004 yılından bugüne uygulanmakta olan Marka ve Turquality Programının Stratejik İş Planı ve Gelişim Yol Haritası kavramlarını getirerek, ihracatçı firmaların sadece bugünlerine değil, gelecekteki ihracatlarına, katma değerli ürün ve hizmet üretimlerine, yüksek teknolojik ve yenilikçi ürünleri dünya piyasalarına sunma motivasyonlarına ve nihayetinde

ülkenin rekabet gücüne yatırım yapıldığını vurguladı.

Açılış konuşmasının ardından gerçekleştirilen sunumlarda; uluslararası markalaşma potansiyeli olan şirketlerin yönetsel bilgi birikimi ve kurumsallaşmalarının desteklediği Turquality desteğinin kapsamıyla ilgili detaylı bilgi vermesinin ardından 2022 yılında destekte yapılan geliştirme ve iyileştirmelere ilişkin açıklamalar yapılmıştır.

Ayrıca katılımcı firmalar ile soru-cevap oturumu gerçekleştirilerek desteklerin geliştirilmesi, etkinliğinin artırılması ve yaygınlaştırılması amacıyla firmaların görüş ve önerileri ele alındı.

Hizmet ihracatına yönelik olarak öğleden sonra



yapılan oturumda ise 2564 sayılı Döviz Kazandırıcı Hizmetler ve Markalaşma Destekleri Hakkında Karara dair mevzuat gelişimi, kapsama alınma süreci, destek süreleri ve ödemeleri ile hizmet ihracat rakamları hakkında hizmet sektörleri temsilcilerine yönelik bir sunum gerçekleştirildi. Benzer şekilde, bilişim sektörüne yönelik E-Turqu岸ality programına ilişkin olarak da katılımcılar bilgilendirildi. Devamında ise hizmet sektörleri için geliştirilen "Yönetici Geliştirme Programı" tanıtılmıştır. Sunum sonrasında, destek programının etkinliğinin artırılması amacıyla gerçekleştirilen soru-cevap oturumu ile katılımcı firmaların görüş ve önerileri alındı.

Türkiye'nin en büyük ve önemli mal ve hizmet ihracatçısı olan 190'

dan fazla firmadan 400'e yakın üst düzey yöneticinin katılımı ile gerçekleştirilen Çalıştay'ın her yıl tekrarlanması ve sürdürülebilir ihracat artışının sağlanması vizyonuyla kamu-özel sektör işbirliğinin artırılarak devam ettirilmesi amaçlanmaktadır.





all colors of

NATURE



Online Catalog

 **ROTAMAR**
M A R B L E

rotamarmarble.com

    /rotamarmarble



İstanbul Maden İhracatçıları Birliği (İMİB) Yönetim Kurulu Üyesi Metin ÇEKİÇ

Maden İhracatçılarından Üniversite Öğrencilerine Asgari Ücret Kadar Burs

“Sektörün nitelikli eleman ihtiyacı her geçen gün artıyor. Biz de üniversitelerin ilgili bölümlerinde öğrenim görmeyi tercih eden öğrencilere burs vererek, onları sektöre kazandırmayı amaçlıyoruz. Burs alan öğrencilerimizin en az 3 yıl sektörde çalışması gibi bir şartımız var.”

İstanbul Maden İhracatçıları Birliği (İMİB), ‘Cevherim Sensin’ projesi kapsamında öğrencilere asgari ücret kadar burs verileceğini açıkladı. Yapılacak tercih sıralaması ve illere göre verilecek burs oranlarının farklılık gösterdiğini ifade eden İstanbul Maden İhracatçıları Birliği (İMİB) Yönetim Kurulu Üyesi Metin Çekiç, “Sektörün nitelikli eleman ihtiyacı her geçen gün artıyor. Biz de üniversitelerin ilgili bölümlerinde öğrenim görmeyi tercih eden öğrencilere burs vererek, onları sektöre kazandırmayı amaçlıyoruz. Burs alan öğrencilerimizin en az 3 yıl sektörde çalışması gibi bir şartımız var. Firmalar, mezun olan öğrencileri kapmak için adeta yarışıyor. Öğrencilerimiz, bu bölümleri seçerse önleri açık olacak ve iş bulma stresi yaşamayacak. Bizler de madenciler olarak gençlerimizle birlikte ülkemizin geleceği için çalışmak istiyoruz.” dedi.



İstanbul Maden İhracatçıları Birliği (İMİB), yaklaşan üniversite tercih dönemi öncesinde öğrencilere verilecek burs şartlarını açıkladı. 'Cevherim Sensin' projesi kapsamında; 2023 Yükseköğretim Kurumları Sınavı (YKS) tercihlerinin ilk 5'inden en az birisinin, Maden Mühendisliği, Jeoloji Mühendisliği, Jeofizik Mühendisliği, Cevher Hazırlama Mühendisliği olması ve bu tercihlerden birinin gerçekleşmesi durumunda, öğrencilere öğrenim süreleri boyunca burs verilecek. İMİB'den yapılan açıklamada, ilk 65 binde

yer alan ve İstanbul ile Ankara'da bulunan üniversitelerin ilgili bölümlerine, ilk 50 binde yerleşen adaylara 2023-2024 Eğitim ve Öğretim yılı için net asgari ücret tutarı olan 11 bin 402 TL; 50 bin 1 ile 65 bin arasında yerleşen adaylara net asgari ücret tutarının yarısı yani 5 bin 701 TL kadar burs verileceği belirtildi.

Açıklamada; ilk 250 binde yer alan ve İstanbul ile Ankara haricindeki illerde bulunan üniversitelerin ilgili bölümlerine, ilk 100 binde yerleşen adaylara net asgari ücret tutarı kadar, 100 bin 1 ile 150 bin arasında yerleşen adaylara net asgari ücret tutarının 3'te 2'si kadar yani 7 bin 601 TL, 150 bin 1 ile 250 bin arasında yerleşen adaylara ise net asgari ücret tutarının 3'te 1'i kadar yani 3 bin 800 TL burs verileceği ifade edildi.

FİRMALAR ÖĞRENCİLERİ KAPMAK İÇİN YARIŞIYOR

Başvuru koşulları ve detaylı bilginin İMİB'in web sitesinde yer aldığını ifade eden İMİB Yönetim Kurulu Üyesi Metin Çekiç, "Sektörün nitelikli eleman ihtiyacı her geçen gün artıyor. Madencilik sektörü



olarak teknik eleman bulma noktasında büyük sıkıntılar yaşıyoruz. Biz de üniversitelerin ilgili bölümlerinde öğrenim görmeyi tercih eden öğrencilere burs vererek, onları sektöre kazandırmayı amaçlıyoruz. Her geçen yıl üretim ve ihracat hacmini artıran madencilik sektöründe; Maden Mühendisi, Jeoloji Mühendisi, Cevher Hazırlama Mühendisi ve Jeofizik Mühendisi bulma noktasında sorun yaşanıyor. 2022 yılını 6,5 milyar dolarlık rekor bir ihracatla kapatan sektörümüz, yeni yatırımlarla büyürken ilgili bölümlerden mezun olan mühendisler için de tüm imkanlarını seferber etmiş durumda. Firmalar, mezun olan öğrencileri kapmak için adeta yarışıyor. Tercih döneminde olan öğrencilerimiz, bu bölümleri seçerse önleri açık olacak ve iş bulma stresi yaşamayacak. Verdiğimiz bursların ardından mezun olan öğrencilerimizin en az 3 yıl sektörde kalması konusunda bir şartımız bulunuyor.” diye konuştu.

GELECEĞİMİZE SAHİP ÇIKALIM

Madenciliğin, Türkiye'nin geleceğinde çok büyük bir öneme sahip olduğuna dikkat çeken Metin Çekiç, sözlerini şöyle sürdürdü: “Son yıllarda dünyada yaşanan sıkıntılar göz önüne alındığında tarım ve madenciliğin ülkeler için ne kadar önemli olduğu net bir şekilde ortaya çıktı. Dünyada yaşanan ticaret savaşlarının dahi en önemli nedenleri arasında madenler bulunuyor. Bu çerçevede, Türkiye'nin bilinen 90 maden tipinden 80'ine sahip olması, ülkemizin ne kadar önemli olduğunu gösteriyor. Biz de madenlerimizi ülkemizin ve milletimizin geleceği için kullanmak istiyoruz. Ancak, bunu başarabilmemiz için ülkemizin başarılı gençlerine ihtiyaç duyuyoruz. Geleceğimize, gençlerimizle birlikte sahip çıkmak istiyoruz. Bu yüzden üniversite tercihi yapacak gençlerimize, üniversitelerimizin ilgili bölümlerini tercih etmeleri noktasında çağrıda bulunuyoruz. Gelin, ülkemizin geleceğini birlikte inşa edelim.”



Afyonkarahisar Sanayici ve İşadamları Derneği (AFSİAD) Yönetim Kurulu Başkanı Kadir Sayın ve Yönetim Kurulu Üyeleri Abdurrahman Alp, Kirami Gürel, ve Nail Demirel üye ziyaretlerine devam ediyor.

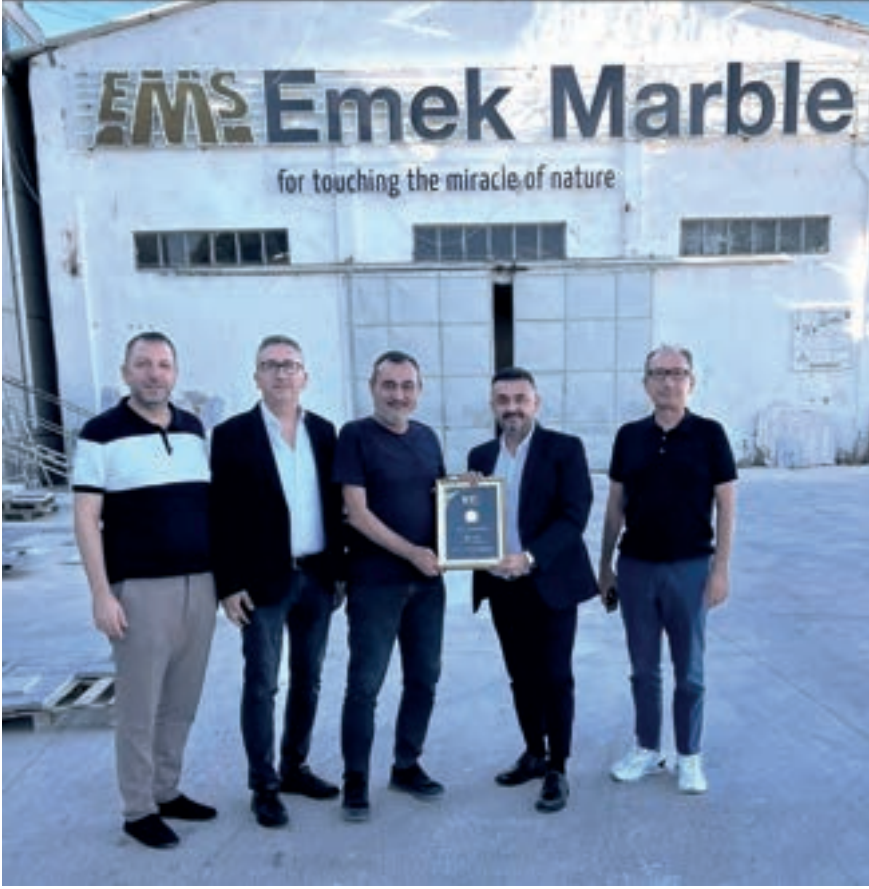

Afyonkarahisar Sanayici ve İşadamları Derneği (AFSİAD) Yönetim Kurulu Başkanı Kadir Sayın ve Yönetim Kurulu Üyeleri Abdurrahman Alp, Kirami Gürel, ve Nail Demirel üye ziyaretlerine devam ediyor.

AFSİAD'ın ziyaret durağı AFSİAD Üyesi Emek Mermer - İbrahim Çelebi ve Çavdarlar Mermer - Hüseyin Çavdar'ı yerinde ziyaret etti.

AFSİAD Başkan Kadir Sayın gerçekleşen ziyarette, 2023 yılının Cumhuriyetimizin 100.yılı olması dolayısıyla "2023 kişiden birisiyim" ismi ile Afyonkarahisar'da özel olarak hazırlanan ve AFSİAD olarak yer alınan proje kapsamında hazırlanan anı madalyonunu İbrahim Çelebi ve Hüseyin Çavdar'a hediye etti.



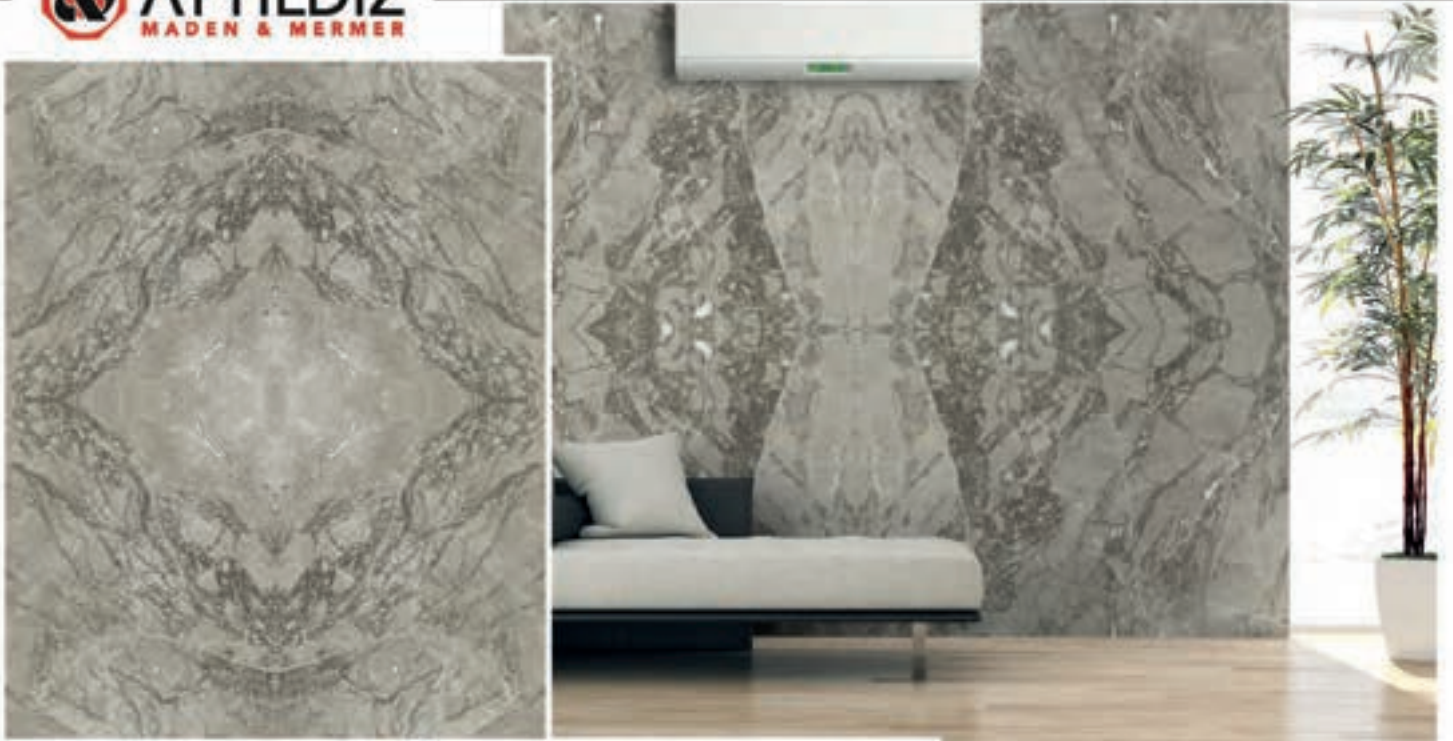

KANSAS GREY

NEW
PRODUCT



NEW
PRODUCT



FACTORY

Organize San. Böl. 3. Caddesi 4. Sokak No/11
İSCEHİSAR / AFYONKARAHİSAR / TURKEY

Ph: + 90 272 341 28 80

Fx: + 90 272 341 43 43

info@ayyildizmarble.com

www.ayyildizmarble.com



QUARRY

İcikli Köyü ŞUHUT
AFYONKARAHİSAR / TURKEY

Ph: + 90 272 341 28 80

Fx: + 90 272 341 43 43

info@ayyildizmarble.com

www.ayyildizmarble.com

ATSO' NUN UR-GE PROJESİ KABUL EDİLDİ

BAKANLIKTAN 61 MİLYON TL 'YE KADAR HİBE DESTEĞİ



ATSO' nun Mermer Sektörü için Hazırladığı UR-GE Projesi Kabul Edildi



Ticaret Bakanlığı'na proje başvurusu yapan Afyonkarahisar Ticaret ve Sanayi Odası'nın hazırladığı 'Afyon Mermeri Dünyanın Her Yerinde-Marble Earth' adını taşıyan proje kabul edildi. Ticaret Bakanlığı projeye 61 milyon TL'ye kadar hibe desteği sağlayacak.



BAKANLIK 61 MİLYON TL'YE KADAR HİBE DESTEĞİ SAĞLAYACAK

Afyonkarahisar Ticaret ve Sanayi Odası, "Proje Oda" olma özelliğini sürdürüyor. ATSO, Uluslararası Rekabetçiliğin Geliştirilmesi (UR-GE) kapsamında mermer sektörünün ihracatının geliştirilmesi için

'Afyon Mermeri Dünyanın Her Yerinde-Marble Earth' adını taşıyan bir proje hazırlayarak Ticaret Bakanlığı'na başvurdu. Ticaret Bakanlığı'nın gerekli incelemeleri yapmasının ardından ATSO'nun UR-GE projesi kabul edildi.



3 YIL SÜRECEK PROJEDE 32 ŞİRKET YER ALIYOR

Mermer sektöründe faaliyet gösteren ve ATSO'nun üyesi olan 32 şirketin yer alacağı Afyon Mermeri Dünyanın Her Yerinde-Marble Earth projesi, 3 yıl sürecek. Proje kapsamında İhtiyaç Analizi, Eğitim, Danışmanlık, Tanıtım, Proje Hazırlık Evresi, Dış Ticaret Yönetimi, Markalaşma, Ortak Pazar

Araştırmaları, B2B (İkili İş Görüşmeleri), Tesis ve Mesleki Kuruluş Ziyaretleri, Yurtdışı Pazarlama Faaliyetleri, Stantlı Yurtdışı Fuar Katılımı, Sanal Yurtdışı Pazarlama Faaliyetleri gibi birçok başlıkta



Ticaret Bakanlığı tarafından önemli destekler sağlanacak. Proje kapsamında gerçekleştirilecek faaliyetler için Ticaret Bakanlığının 61 milyon TL'ye kadar hibesinden yararlanılacak.





UR-GE PROJELERİ İLK KEZ

AFYONKARAHİSAR'DA UYGULANDI

Afyonkarahisar'da ihracatı geliştirmeye yönelik UR-GE projelerini bundan önce ilk kez Afyonkarahisar Ticaret ve Sanayi Odası uygulamıştı. ATSO'nun "Doğaltaş Sektörü İhracatı Artırma", "Doğaltaş Sektörü Güç Birliği" ile

"Afyonkarahisar Makine Sektörü Kümelenmesi" isimlerindeki 3 UR-GE projesi çerçevesinde Birleşik Arap Emirlikleri'nin Amerika Birleşik Devletleri, Singapur, Avustralya, Kırgızistan ve Özbekistan ziyaret edilmiş; fuar gezileri, ikili iş görüşmeleri, firma ve sivil toplum kuruluşları temsilcileri ile toplantılar düzenlendi.





“Afyon Mermeri Dünyanın Her Yerinde-Marble Earth” projesi kapsamında ihtiyaç analizi ziyaretleri gerçekleştiriliyor

Projeye katılan mermer firmalarının ihracat için hangi çalışmalara ve pazarlara gereksinim duyduklarını belirlemek üzere yapılan ziyaretlerde, Afyon Mermeri Dünyanın Her Yerinde- Marble Earth projesinin de yol haritası belirlenerek, ihtiyaç analizi ziyaretlerinin ardından projenin diğer aşamalarına geçilecek.

SONMAK
Diamond Tools

Dünyanın En Önemli Üreticileri ile
Marble İzmir Uluslararası Doğaltaş ve Teknolojileri
Fuarı'nda
Buluşuyoruz!

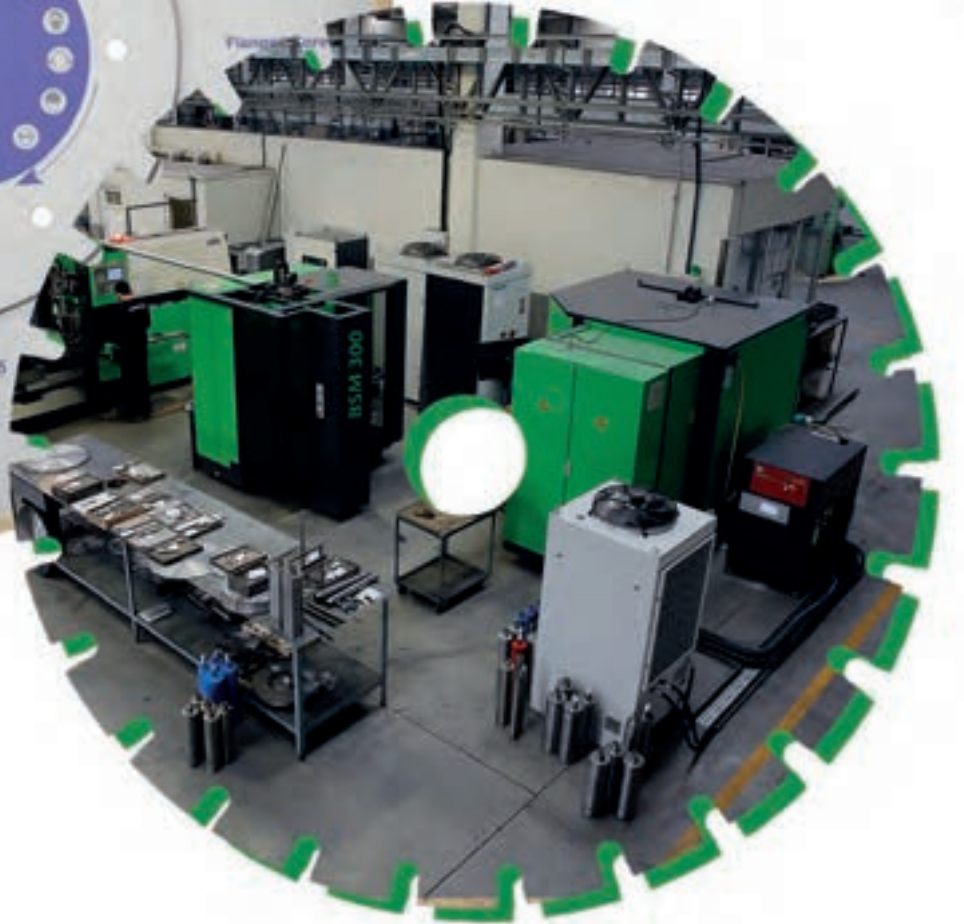

İMİB Üyeleri Singapur Yolcusu



SİNGAPUR- TÜRK DOĞAL TAŞLARI SEKTÖREL TİCARET HEYETİ imib tarafından organize edildi

Doğal Taş sektörüne yönelik olarak Singapur Sektörel Ticaret Heyeti, 4-8 Eylül tarihleri arasında düzenlenen ikili iş görüşmelerine katıldı. Heyet, 15 farklı Singapurlu firma ile toplamda 120'den fazla iş görüşmesi gerçekleştirirken, Singapur'da Doğal Taş sektöründe faaliyet gösteren 2 büyük firmanın depo ve showroom ziyaret edildi.

İMİB, 4-8 Eylül 2023 tarihleri arasında Doğal Taş sektörüne yönelik, Singapur Sektörel Ticaret Heyeti düzenlendi.

İstanbul Maden İhracatçıları Birliği (İMİB) tarafından birliğe üye firmaların uluslararası pazarlarda rekabet gücünü artırmak amacıyla, T.C. Ticaret Bakanlığı koordinasyonu ile





5973 sayılı İhracat Destekleri Hakkında Karar çerçevesinde, doğal taş sektöründe faaliyet gösteren firmaların katılımı ile 4-8 Eylül 2023 tarihleri arasında Singapur'a yönelik bir sektörel ticaret heyeti düzenlendi.

T.C. Ticaret Bakanlığı koordinasyonu ile 5973 sayılı İhracat Destekleri Hakkında Karar çerçevesinde, İMİB üyesi olan ve Birlik üzerinden ihracatı bulunan doğal taş sektöründe faaliyet gösteren firmaların onayı alındıktan sonra başvurular gerçekleştirilerek, sektör Singapur'da 15 farklı Singapurlu firma ile toplamda 120'den fazla iş



görüşmesi gerçekleştirdi. İkili görüşmelerden sonra heyet Singapur'da Doğal Taş sektöründe faaliyet gösteren 2 büyük firmanın depo ve showroom ziyaret edilerek incelemelerde bulundu.



HİDROMEK Akademi Bir Temel Atma Töreni'ne Hoş Geldiniz!



ASO 1'inci OSB'de bulunan HİDROMEK Üretim Üssü'nde yer alacak olan HİDROMEK Akademi'nin temel atma töreni, Çalışma ve Sosyal Güvenlik Bakanı Prof. Dr. Vedat Işıkhan ve HİDROMEK Yönetim Kurulu Başkanı Mustafa Bozkurt tarafından gerçekleştirildi.

SİMEP İLE HİDROMEK'TE 325 KİŞİ İSTİHDAM EDİLDİ

Teknisyen kadronun yetişmesi amacıyla MEB ve ASO iş birliği ile HİDROMEK'in öncülüğünde gerçekleştirilen SİMEP kapsamında, 2005 yılından beri HİDROMEK'te 354 kişi mesleki eğitimini tamamladı ve 325 kişi istihdam edildi.

HİDROMEK®

HİDROMEK AKADEMİ BİNASININ TEMELİ ATILDI

Mesleki ve teknik eğitim uygulamaları ile pek çok projeye öncülük eden HİDROMEK, 3'üncü ve en büyük eğitim merkezi olacak HİDROMEK Akademi binasının inşasına başlıyor. HİDROMEK, uzun yıllardır sürdürdüğü akademi programlarını, teknik eğitimlerini, 'Sanayici İşbirliğinde Mesleki Eğitim Projesi' (SİMEP) kapsamında verdiği eğitimleri ve üniversite-sanayi iş birlikleri çerçevesinde yürüttüğü teorik ve uygulama eğitimlerini HİDROMEK Akademi'de gerçekleştirecek.



HİDROMEK'in hali hazırda Satış Sonrası Hizmetler Merkezinde bir teknik eğitim merkezi ve bir operatörlük kursu bulunuyor. Kurulacak HİDROMEK Akademi ise HİDROMEK'in 3'üncü ve en büyük eğitim merkezi olacak. HİDROMEK, yeni binanın devreye alınması ile eğitim ve insan kaynağına yaptığı yatırımlarını

artıracak. Yeni eğitim merkezi ile, sanayide ihtiyaç duyulan kalifiye işgücünün yetiştirilmesi konusunda her zamankinden daha ileri uygulamaların devreye alınması hedefleniyor.

ASO 1'inci OSB'de bulunan HİDROMEK Üretim Üssü'nde yer alacak olan



HİDROMEK Akademi'nin temel atma töreni, Çalışma ve Sosyal Güvenlik Bakanı Prof. Dr. Vedat Işıkhan ve HİDROMEK Yönetim Kurulu Başkanı Mustafa Bozkurt tarafından gerçekleştirildi. Törene, Sincan Belediye Başkanı Murat Ercan,

milletvekilleri Dr. Leyla Şahin Usta ve Dr. Ömer İleri, Türkiye İş Kurumu (İŞKUR) Genel Müdürü Samet Güneş ve üst düzey yetkilileri, 1'inci OSB Bölge Müdürü Cüneyt Çalık ile HİDROMEK'in çeşitli eğitimleri ile yetişen öğrenciler de katıldı.





SİMEP İLE HİDROMEK'TE 325 KİŞİ İSTİHDAM EDİLDİ

Teknisyen kadronun yetişmesi amacıyla MEB ve ASO iş birliği ile HİDROMEK'in öncülüğünde gerçekleştirilen SİMEP kapsamında, 2005 yılından beri HİDROMEK'te 354 kişi mesleki eğitimini tamamladı ve 325 kişi istihdam edildi.

HİDROMEK yetkilileri, istihdama yönelik yeni projelerini de heyet ile paylaştı. Sanayideki kadın işgücü istihdamının artırılması ve meslek edindirmeye yönelik yeni projeler hakkında bilgi verildi. HİDROMEK'in son teknolojilerin kullanıldığı üretim bantlarında, devreye alacağı yeni sosyal tesisleri ile sanayide kadın işgücü istihdamında da önemli role sahip olacağı kaydedildi.

HİDROMEK, SİMEP ile 2018'de Avrupa Çıraklık Birliği'ne (EAFA) üye ilk özel Türk firması olmuş ve 2019'da 'Avrupa'da Çırak Yetiştirmede Büyük Firmalar' kategorisinde 'Mesleki Eğitimde Mükemmellik Ödülü'nü almaya layık görülmüştü.



SATILIK



ROBOT KOL



BAŞKESME



KÖPRÜKESME



YANKESME



1 Adet 6 eksenli KUKA robot
KR150-2

İkinci nesil 150 kg kaldırma
kapasiteli 6 eksen robot KRC2ed05

2005 üzeri elektrik panosu

1 Adet Köprükesme

1 Adet Yankesme

1 Adet Başkesme

TEL: 0 536 592 16 95



ÇOBANLAR
GROUP

COBANLAR®

Bianca Foresta



Blu Solare



White Carrara



Bardiglio



Calacatta Giallo



Imperial Carrara



Calacatta Oro



Arabescato



Calacatta Verde



Adres: Salihpaşalar,
Köyü Sokak No: 233, 48000
Menteşe/Muğla
mail: info@cobanlarmarble.com
mail: cobanlar@cobanlargroup.com

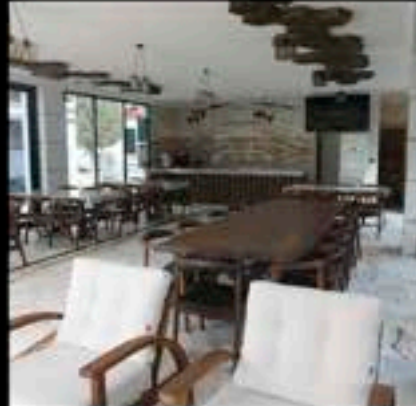
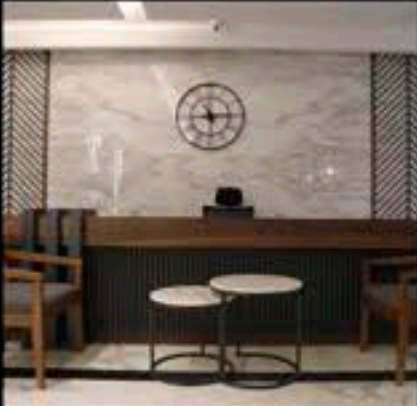

Ege İhracatçı Birlikleri'nden Eylül ayında 1,5 milyar dolar ihracat

Ege İhracatçı Birlikleri'nin Eylül ayı ihracatı yüzde 1 artışla 1 milyar 515 milyon dolar olarak kayıtlara geçti. Ege İhracatçı Birlikleri üyeleri 2023 yılının ilk 9 aylık döneminde 13 milyar 688 milyon dolarlık ihracata imza atarken, son bir yıllık dönemde yüzde 1'lik artışla ihracatını 18 milyar 297 milyon dolara taşıdı.

Eylül ayında tarım ürünlerinde ihracatını yüzde 1'lik artışla 594 milyon dolara çıkaran EİB üyeleri, sanayi ürünleri ihracatında yüzde 4 artışla 835 milyon dolarlık, madencilik sektöründe ise; 85 milyon dolarlık ihracat performansı ortaya koydu.

Ege Tekstil ve Hammaddeleri İhracatçıları Birliği 2023 yılı Eylül ayında ihracatını yüzde 72'lik artışla 51 milyon dolara çıkararak Eylül ayında EİB bünyesinde ihracat artış rekortmeni oldu.

Ege Demir ve Demirdışı Metaller İhracatçıları Birliği ihracatını yüzde 21 artırarak 232 milyon dolara yükseltirken, Ege İhracatçı Birlikleri bünyesindeki 12 ihracatçı birliği arasında liderliğini açık ara sürdürdü.

Su ürünleri sektörünün lokomotif olduğu Ege Su Ürünleri ve Hayvansal Mamuller İhracatçıları Birliği, Eylül ayında 128 milyon dolarlık ihracatı hanesine yazdırdı.

Ege Yaş Meyve Sebze İhracatçıları Birliği, Eylül ayında ihracatta başarılı bir grafik ortaya koyarak ihracatını yüzde 3'lik artışla



Ege Bölgesi ihracatı 2,3 milyar dolar

Eylül ayında Ege Bölgesi'nin ihracatı 2 milyar 338 milyon dolar olurken, İzmir 1 milyar 412 milyon dolarlık ihracat performansı ile Ege Bölgesi ihracatını domine etmeye devam etti. İzmir'deki iki serbest bölge İzmir'in ihracatına 267 milyon dolarlık katkı sağladı.

Manisa 2023 yılı Eylül ayında ihracatını 469 milyon dolara çıkardı. Denizli'nin ihracatı 383 milyon dolar olarak gerçekleşti.

Muğla, Eylül ayında 84 milyon dolarlık ihracatla Denizli'nin ardından yerini alırken, Balıkesir 82 milyon dolarlık,

Aydın 79 milyon dolarlık ihracat yaptı.

Kütahya 34 milyon dolar döviz Türkiye'ye kazandırırken, Afyon hanesine 30 milyon dolarlık ihracat yazdı. Uşak ise; 27 milyon dolarlık ihracat performansı ortaya koydu. Ege İhracatçı Birlikleri Koordinatör Başkanı Jak Eskinazi, "Bu dönemde ihracatçılarımız için en önemli konu, uygun miktar-vade-faizli yatırım kredisi olmayışı. Yatırım kredisi kaynağı beklentimiz var. Yatırım yapamadığımız takdirde rakiplerimizle bu yarışın içinde kalamayız. Ege Bölgesi tarım sektöründe ihracat lideri konumda. Kuru meyve, zeytin-zeytinyağı, tütün, yaş meyve sebze, meyve sebze mamulleri sektörlerindeki ihracatçılarımız bu dönemde 1 yıl boyunca işleyip ihraç edecekleri ürünlerin hammaddelelerini aldıkları bir zaman diliminden geçiyorlar. Bu süreçte tarım ihracatçılarımıza özel uygun vadeli bir kredi programının hayata geçirilmesini istiyoruz. İşlerin durgun, kapasitelerin pek çok sektörde zayıf olduğu yüzde 30'lara düştüğü bu süreçte elektrik ve doğal gazla yapılan zamlar ihracatçılarımızın maliyet hesaplarını bozacak boyutta. Bu zamlar ihracattaki kayıpları artıracığı kesin. İhracatçılar olarak enerji fiyatlarındaki artışı ihraç fiyatlarımıza yansıtmamız mümkün değil. Maliyet artışları, alım gücündeki azalış, talepte yaşanan düşüş ve yüksek enflasyon bizi bu noktaya getirdi. Finansman maliyetlerimizde faizler yüzde 50 seviyelerine yükseldi. İşletmelerimiz ayakta kalmak için çok büyük uğraş veriyor. Devletimizden uygun vadeli finansman, işçilik, enerji, hammadde fiyatları konusunda acil destek bekliyoruz." dedi.

la 114 milyon dolara taşıdı. İstihdamın lokomotifi ve moda endüstrisinin temsilcisi Ege Hazırgiyim ve Konfeksiyon İhracatçıları Birliği 111 milyon dolarlık ihracat performansı ortaya koydu.

Doğal taş ihracatında Türkiye lideri olan Ege Maden İhracatçıları Birliği'nin Türkiye'ye kazandırdığı döviz 85 milyon dolar olarak gerçekleşti.

Kuru kayısı ve çekirdeksiz kuru üzümde yeni sezona giren, kuru incirde yeni sezon hazırlıklarını sürdüren Ege Kuru Meyve ve Mamulleri İhracatçıları Birliği ihracatını yüzde 2'lik artışla 82 milyon dolara taşıdı. Ege Hububat Bakliyat Yağlı Tohumlar ve Mamulleri İhracatçıları Birliği, 2023 Eylül ayında yüzde 78 milyon dolar döviz geliri elde etti.

Türkiye'nin geleneksel ihracatçı sektörlerinden Ege Tütün İhracatçıları Birliği 73 milyon dolarlık ihracatı hanesine yazdırdı.

Kağıt, mobilya ve odunuşu orman ürünlerini bünyesinde barındıran Ege Mobilya Kağıt ve Orman Ürünleri İhracatçıları Birliği Eylül ayında 71 milyon dolarlık ihracata imza attı.

Ege Zeytin ve Zeytinyağı İhracatçıları Birliği Eylül ayında ihracatını yüzde 75'lik artışla 43 milyon dolara getirmeyi başardı.

Ege Deri ve Deri Mamulleri İhracatçıları Birliği, 14 milyon dolar ihracatla Eylül ayını geride bıraktı.



Ender Muhammed Gümüş, Metin Çekiç'i makamında ziyaret etti

Eskişehir Madencilik Kümesi Başkanı, İstanbul Maden İhracatçılar Birliği Yönetim Kurul Üyesi Metin Çekiç'i makamında, Eskişehir İl Tarım ve Orman Müdürü Ender Muhammed Gümüş ziyaret etti.

Gerçekleşen ziyarette Eskişehir tarım arazileri ve meralar üzerinde faaliyet gösteren madencilik firmalarının sorun ve talepleri, Tarım ve Orman Bakanlığı mevzuatları kapsamında yürütülmesi gereken işlemler ile ilgili karşılıklı bilgi paylaşımı gerçekleştirildi.



Tarım Arazileri Ve Meralar Üzerindeki Madencilik Firmalarının Sorun Ve Talepleri Görüşüldü

İl Müdürü Gümüş, "Ülkemizin her karış toprağının üstü de altı da bizim için çok kıymetli. Devlet kurumları olarak temel felsefemiz öncelikle ilimiz ve ülkemizin kalkınması. Bu sebeple madencilik sektörünün yeraltı zenginliklerimizi ekonomiye kazandırılması esnasında tarımsal üretime ve çevreye zarar vermeden faaliyetlerine devam edebilmesi için üzerimize düşen görevi yerine getireceğiz." dedi.

Karşılaşılan sorunlara yapıcı çözümler üretmek için kurumlar arası iletişimin önemine dikkat çeken Gümüş, Eskişehir madencilik sektörünün talep etmesi halinde maden ihracatıyla ilgili

sorumluluk alanındaki konularda desteğe her zaman hazır olduklarını belirtti.

Başkan Metin Çekiç, sektöre destek olan Gümüş'ün yaklaşımında ki olumlu karşılığında memnun olduklarını belirtirken; " Bizim için önemli olan birlik ve beraberliktir, Madencilik ve Tarımla ilgili sorunlarını ve çözüm önerilerini istişare ettik. İl müdürümüz Muhammed Gümüş'ün sektöre verdiği destek bizler için çok önemli. Kendisine ve kurumuna desteklerinden, nazik ziyaretlerinden dolayı teşekkür ederim." Dedi.

TTK'nın Genel Müdürü Belli Oldu



MUHARREM KIRAZ



KAZIM EROĞLU

Muharrem Kiraz kimdir?

1969 yılında Zonguldak'ta doğdu. 1992 yılında Hacettepe Üniversitesi Zonguldak Mühendislik Fakültesi Makine Bölümünden mezun oldu. Muharrem Kiraz TTK'da sırasıyla;

11 Aralık 1985 tarihinden 14 Ağustos 1995 tarihine kadar yevmiyeli personel,

15 Ağustos 1995 tarihinden 31 Aralık 1995 tarihine kadar Mekanizasyon Başmühendisliğinde Mühendis (Mekani zasyon),

1 Ocak 1996 tarihinden 18 Temmuz 2004 tarihine kadar Kilimli İşletme Müdürlüğünde mühendis (yeraltı mekani zasyon),

19 Temmuz 2004 tarihinden 25 Aralık 2009 tarihine kadar Makine ve İkmal Daire Başkanlığında mühendis ve teknik uzman,

26 Aralık 2009 tarihinden 31 Temmuz 2014 tarihine kadar Karadon Elektro- Mekanik İşletme Müdürlüğünde işletme müdürü(elektro-mekanik),

1 Ağustos 2014 tarihinden 27 Haziran 2017 tarihine kadar Makine ve İkmal Daire Başkanlığında daire başkanı olarak görev yaptı.

28 Haziran 2017 tarihinde vekaleten, 6 Nisan 2018 tarihinde asaleten TTK Genel Müdür Yardımcılığına atandı. Bu görevini 14 Ocak 2020 tarihine kadar yürüttü.

15 Ocak 2020 tarihinden 8 Kasım 2020 tarihine kadar Fen Tetkik ve Verimlilik Daire Başkanlığında daire başkanı olarak görev yaptı.

9 Kasım 2020 tarihinde TTK Genel Müdür Yardımcılığına, **3 Şubat 2023** tarihinde Yönetim Kurulu üyeliğine atandı.

05.05.2023 tarihinde Genel Müdür ve Yönetim Kurulu Başkanı Vekili görevine atanan Muharrem Kiraz, **15.09.2023** tarihinde asaleten TTK Genel Müdürü ve Yönetim Kurulu Başkanı oldu.

Muharrem Kiraz, evli ve 3 çocuk babasıdır.

Muharrem Kiraz TTK Genel Müdürü Oldu

Enerji ve Tabii Kaynaklar Bakanlığı'nda bazı genel müdürlük görevlerine atama kararları Cumhurbaşkanı Recep Tayyip Erdoğan'ın imzasıyla Resmi Gazete'de yayımlandı. Türkiye Taşkömürü Kurumu Genel Müdürlüğünü vekaleten görev yürüten Muharrem Kiraz, Cumhurbaşkanlığı imzası ile asaleten atandı.

Türkiye Taşkömürü Genel Müdürü Kazım Eroğlu, emekli olmasının ardından, Enerji ve Tabii Kaynaklar Bakanlığı, Kazım Eroğlu'ndan boşalan TTK Genel Müdürlüğü ve Yönetim Kurulu Başkanlığı'na asaleten Muharrem Kiraz'ı atadı.

Başkan Şahin'in, TOKİ Konutlarında "Yerli Mermer Kullanılması" Çağrısı Karşılık Buldu

İscehisar Belediye Başkanı Ahmet Şahin, deprem konutlarında yerli mermer kullanım çağrısının olumlu karşılık bulunduğunu açıkladı.

Afyonkarahisar İscehisar Belediye Başkanı Ahmet Şahin, Cumhurbaşkanı Recep Tayyip Erdoğan'ın talimatıyla depremlerin izlerinin silinmesi ve vatandaşların kalıcı konutlara yerleştirilmesi amacıyla inşa edilecek olan 850 bin konut ve bağımsız bölümde yerli ürün mermer kullanılması için çaba göstererek, her yerde bu konuyu dile getirmeye devam ediyor. Şahin'in, Türkiye genelindeki TOKİ konutlarında yerli mermer kullanımının artmasının iç piyasa yı hareketlendireceğinin altını çizdi.

Başkan Şahin açıklamasında, TOKİ konutlarında yüklenici firmalar tarafından ucuz olduğu için Hindistan, Çin, İran, Yunanistan, Mısır gibi ülkelerden ithal edilen granit gibi ürünlerin kullanılmadığını ifade etti.



Başkan Ahmet Şahin Toki konutların da kullanılacak mermerlerin yerli olması iç piyasayı hareketlendireceğinin önemini belirterek sözlerine şöyle devam etti;

“Cumhurbaşkanı Recep Tayyip Erdoğan'ın talimatıyla depremlerin izlerinin silinmesi ve vatandaşların kalıcı konutlara yerleştirilmesi amacıyla inşa edilecek olan 850 bin konutta, 150 - 200 milyon metrekare yerli üretim mermerin kullanılması halinde, iç piyasa hareketliliğinin artacağını ve ülke ekonomisinin canlanacaktır.

İscehisar'ın dünya mermer başkenti olarak iş insanlarımızın ülkemizin dört bir yanında işletmiş oldukları mermer ocaklarından çıkararak dünyanın 120 ülkesine ihraç ettikleri yaklaşık 650 renk ve desen yerli mermer ürünlerinin yapılacak olan konutlarda kullanılmasına dair şartnameye madde eklenmesini arz ve talep ettik.” Dedi.

“Yerli Mermer Kullanımı Çağrımıza Olumlu Dönüşler Aldık”

Şahin'in girişimleri ve destekçileri sayesinde, TOKİ konutlarında yerli üretim mermer kullanılması çağrısı olumlu yanıt buldu. Şahin, sözlerini şöyle devam etti: “Girişimlerimiz ve önceki dönem Orman ve Su İşleri Bakanımız Prof. Dr. Veysel Eroğlu, AK Parti Afyonkarahisar Milletvekillerimiz Ali Özkaya, İbrahim Yurdunuseven,

Hasan Arslan, AK Parti İl Başkanı Hüseyin Ceylan Uluçay, Ege Maden İhracatçılar Birliği Yönetim Kurulu Başkanı İbrahim Alimoğlu, Türkiye Mermer Doğaltaş ve Makinaları Üreticileri Birliği Başkanı Hanifi Şimşek, İstanbul Maden İhracatçıları Birliği Rüstem Çetinkaya, İscehisar Mermerciler Derneği Başkanı Muharrem Çakmak ve sivil toplum kuruluşlarının destekleri neticesinde TOKİ konutlarında yerli üretim mermer kullanılması çağrımıza olumlu dönüşler aldık.

Başta Cumhurbaşkanımız Sayın Recep Tayyip Erdoğan olmak üzere, Çevre, Şehircilik ve İklim Değişikliği Bakanımız Mehmet Özhaseki'ye, TOKİ Başkanımız Ömer Bulut'a ve diğer ilgililere, üretimin teşvik edilmesi için çaba gösteren, emeği geçen herkese teşekkür ederim.” Dedi.





NEW
QUARRY

Selim Kilingç Marble



JASMINE BLUE



BROWN SPIDER

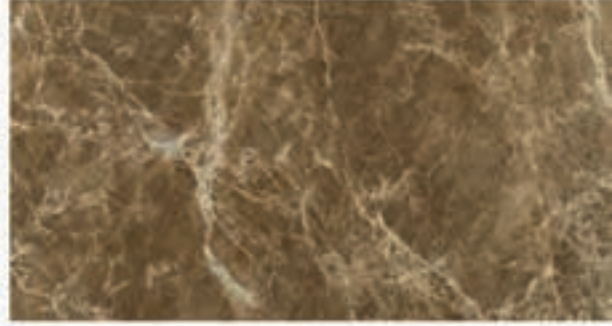

AFYON GREY



FRIG GREY



www.skmmarble.com

Sakarya Mah. Ankara Cad. No:28 Susuz
AFYONKARAHİSAR / TURKEY
Ph : +90 272 223 41 51 Fax : +90 272 223 41 61
info@skmmarble.com

NEW
PRODUCTS

DURUSA



LAVITA



PANDORA



HEKATE
DRAGON

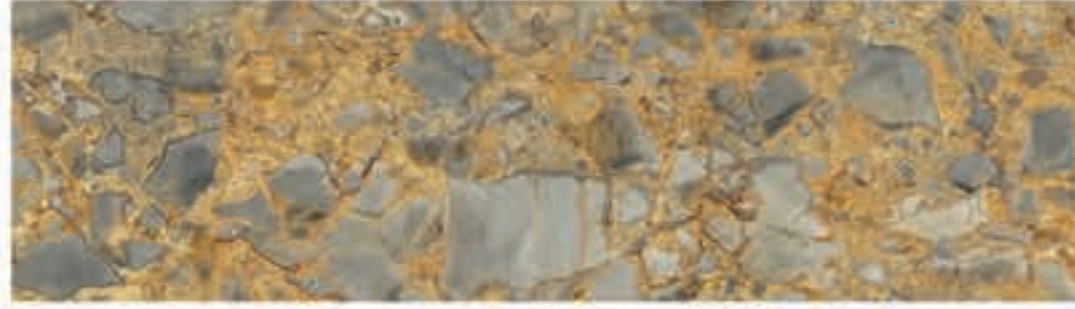

NIMBUS
WHITE



GOLDEN
DRAGON

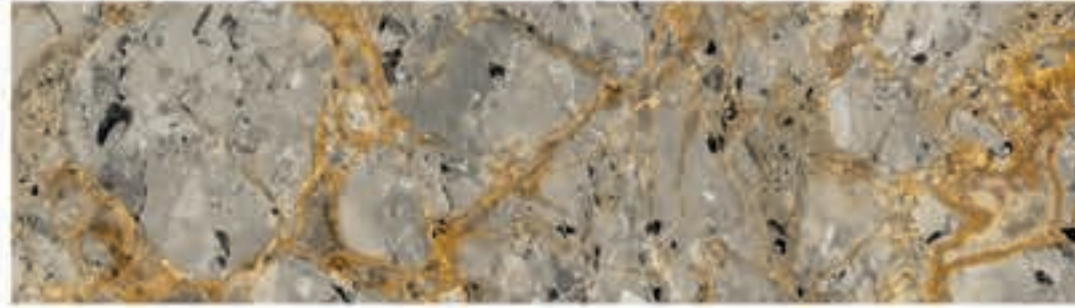

TUNDRA
GREY







İLTAS marble

Revival Of Marble

Head Office

Address : 81/6 Mahallesi 415 Cadde, 406. Sokak, 50/1474 Gaziosmanpaşa / Ankara / Türkiye
Phone : +90 312 495 00 00 Fax : +90 312 495 01 38
e-mail : /ilet@iltasmarble.com.tr



Factory

Address : Damlı Çayırı Yolu, Zeytin Akademi Mahallesi, Hürpaz / Düzce / Türkiye
Phone : +90 358 616 31 14 Fax : +90 358 616 31 13
e-mail : /fab@iltasmarble.com.tr

www.iltasmarble.com.tr

Factory



Factory



Quarries



Quarries



Quarries



Our Machinery Park at Quarry Sites





AFYON WHITE MARBLE

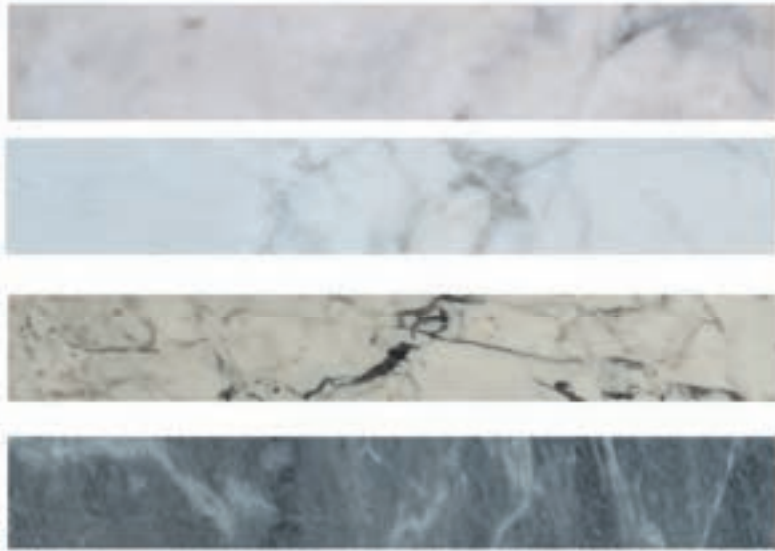

MARMARA WHITE MARBLE



WHITE TRAVERTINE



SILVER TRAVERTINE

