

# Turquoise

International

Ocak - Şubat - Mart 2024 Sayı: 68 / January - February - March 2024 Issue:68  
Mermer Doğaltaş Teknolojileri Dergisi / Journal Of Marble Stone and Technologies



**İltas**  
Marble

[www.iltasmarble.com.tr](http://www.iltasmarble.com.tr)

*Revival of Marble*

Detaylı Bilgi 200 sayfa



**modern  
surfaces**  
to experience the life



**more than  
50 YEARS of**  
*passion*





Doğal taş kesimiyle ilgili birikim ve tecrübelerimizi, daha aktif ve etkin olarak EKİP SOKET bünyesinde paylaşmaya başladığımız 2006 yılından bugüne, sektörün özlemini çektiği güven ve istikrar konusunda ilk sıralara yerleşmenin haklı gururunu yaşamaktayız.

Öncelikli olarak benimsediğimiz, "**kalite ve çözüm odaklı üretim**" vazgeçilmez şirket prensibimiz olmuştur.

Granit sektöründe, Multi ST konusunda büyük bir cesaret göstererek, AR-GE ve girişimciliğe imza atan Doğaltaşlar Madencilik, ilk yerli 105 testere STyi kullanmaya başlamıştır. Üretim kapasitesini çok üst seviyelere çıkaran bu projede, testere tedarikçisi olmaktan duyduğumuz memnuniyet, bize güç vermektedir.



**EKİP**

**SOKET**

**KALİTE EKİP İŞİDİR**

**EKİP SOKET  
MAD. TAAH. SAN. TİC. LTD. ŞTİ.**

Adres: İvedik Organize Sanayi Bölgesi Gülleryüz Sanayi Sitesi  
1351.Sok. No:24 06370 Ostim / ANKARA  
Tel: (0312) 395 63 77 Fax: (0312) 395 65 18  
[www.ekipsoket.com.tr](http://www.ekipsoket.com.tr) [info@ekipsoket.com.tr](mailto:info@ekipsoket.com.tr)



**4,3mm, 5,3 mm, 6,3 mm, 7,3 mm**

*Cutting Technologies*



Karayolları Mah. Cebeci Cad.648 Sk. No:16/A G.O. Paşa İstanbul / TURKEY  
Tel: +90 (212) 538 47 48 | +90 (212) 535 00 17 | Fax: +90 (212) 535 00 08  
[www.hartek.com.tr](http://www.hartek.com.tr) - [hedel@hartek.com.tr](mailto:hedel@hartek.com.tr)  
**444 8 475**

# Multiwire

4,3 mm, 5,3 mm, 6,3 mm, 7,3 mm, 8,3 mm

**HRK**<sup>®</sup>  
diamond tools



Karayolları Mah. Cebeci Cad. 648 Sk. No: 16/A G.O.Paşa - İstanbul / TURKEY  
Tel: +90 (212) 538 47 48 +90 (212) 535 00 17 Fax: +90 (212) 535 00 08  
www.hartek.com.tr • info@hartek.com.tr  
444 8 475



**ŞENBAK®**  
"44 YILLIK DENEYİM"



## 13 Ton Hidrolik Gergi Sistemi

- Hızlı Kesim
- Zamandan Tasarruf

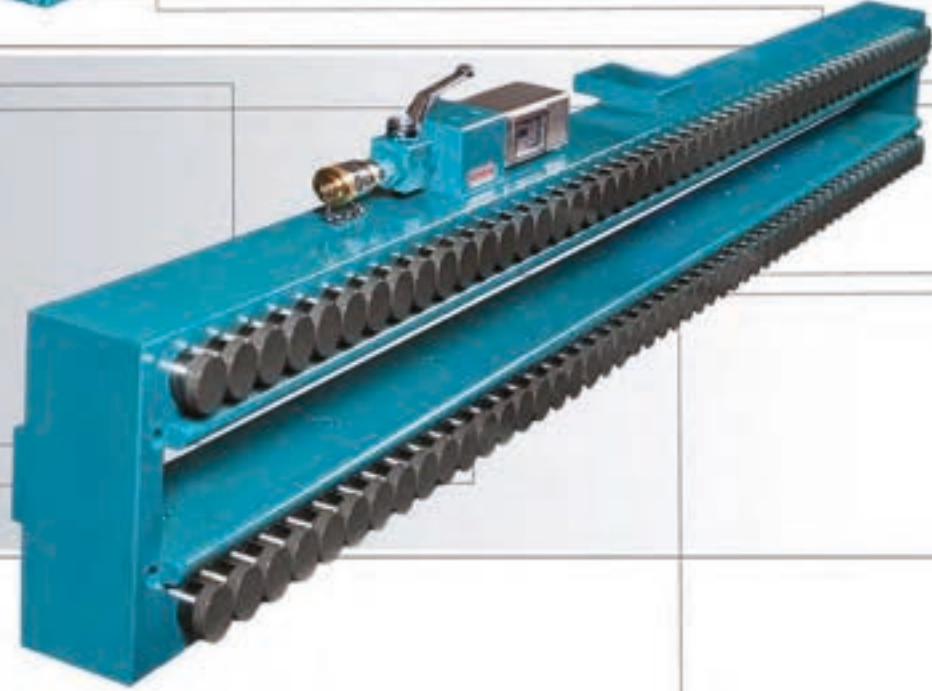
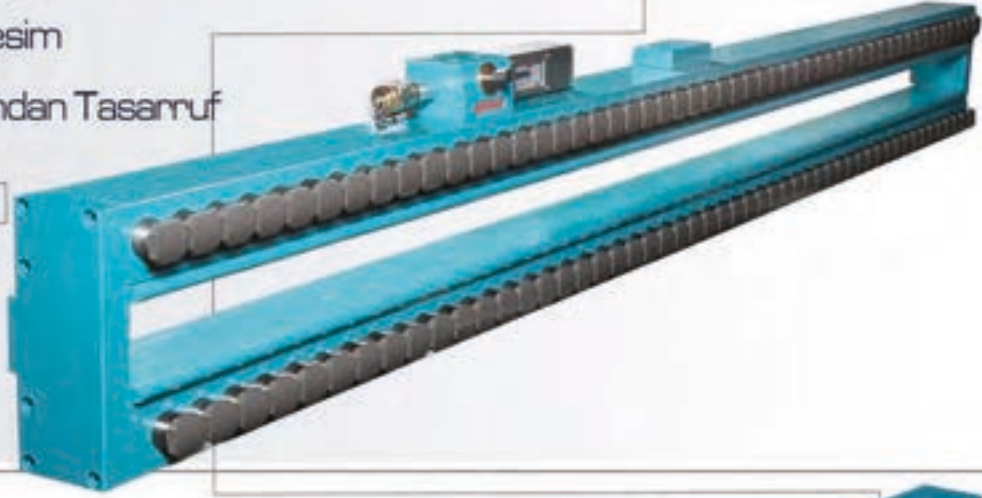



"YENİLİKLERİN ÖNCÜSÜ DÜNYA MARKASI"

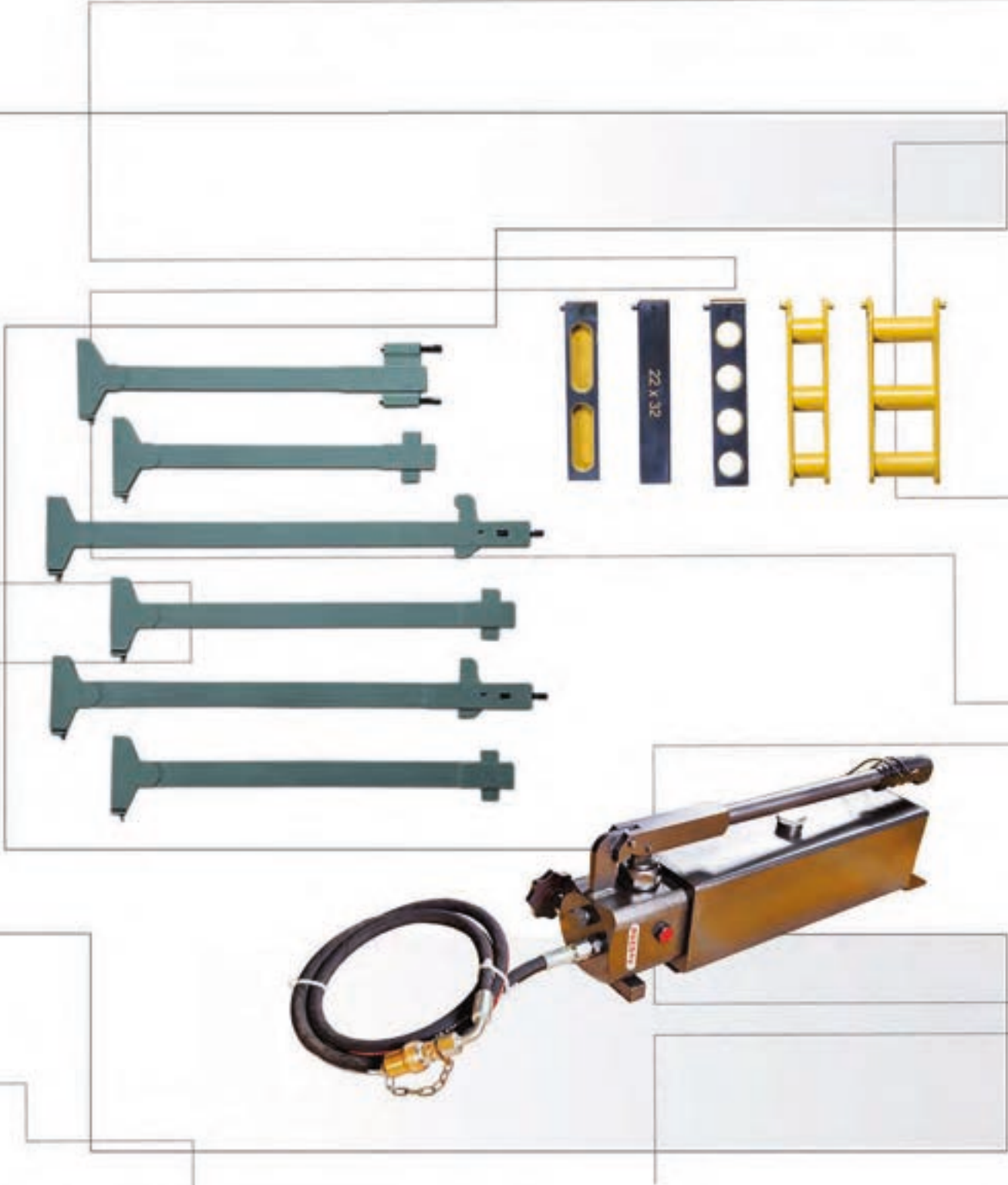

ŞENBAK MAKİNA ve OTOMOTİV SANAYİ ve TİCARET LTD. ŞTİ.  
Yeniköy OSB. Mah. 504. Sokak No:3 İç Kapı No:0 Torbalı İzmir  
Tel: 0232 855 40 41 - 0232 855 40 42 Fax: 0232 855 40 43

İmtiyaz Sahibi / Yazı İşleri MÜDÜRÜ

Zeliha ERTEK

Hukuk Danışmanları

Av. Şerife Zini

Av. Nilgün Seçen

Bilim Kurulu Başkanları

Scientific Committee Chairmen

Prof. Dr. Yaşar KİBİCİ

Maden Müh. Uyyaddin YEŞİLKAY

Bilim Kurulu / Science Commitee

Prof. Dr. Güner ÖNCE

Prof. Dr. Burhan ERDOĞAN

Prof. Dr. Mustafa KUŞÇU

Prof. Dr. R. Mete GÖKTAN

Prof. Dr. ADNAN KONUK

Prof. Dr. Remzi KARAGÜZEL

Prof. Dr. Ergüm TÜRKER

Prof. Dr. Turgay ONARGAN

Prof. Dr. Hüriyyet AKTAŞ

Prof. Dr. Raşit ALTINDAĞ

Prof. Dr. Sedat BÜYÜKSAGIŞ

Prof. Dr. Murat HATİPOĞLU

Yrd. Doç. Dr. Mahmut MUTLUTÜRK

Yrd. Doç. Dr. Metin E RSOY

Grafik & Tasarım / Graphic and Design

Zeliha Ertek

Baskı : Dijital

Hazırlık : Turquoise

Adres : Dörtüyl Mahallesi 2085

Sokak B1 Tipi 6 Blok No: 7 / 6 Daire : 9

Merkez Afyonkarahisar

Mobil Tel : 0 539 730 00 03

Dergide yazılan yazıların sorumluluğu yazarına aittir. Gönderilen yazıların yayınlanıp veya yayınlanmaması iade edilmez. Yazı ve fotoğraflar kaynak belirtilerek alınıp yayımlanabilir. Dergimiz basın ahlakı yasalarını uymayı taahhüt eder.

Liability of the articles belongs to the writer. Sent articles will not be returned whether publish or not. Text or photographs could be received mentioning source. Our magazine undertakes to obey.



www.turquisedergi.com

turquoise.zeliha@gmail.com

info@turquisedergi.com

LinkedIn @zeliha-turquoise

Instagram @zelihaertek

Twitter @zelihaertek

# İÇİNDEKİLER



Türk Doğal taş Sektörü Çihde Şov Yağdı



Türk Doğal taş İhracatçılar Çihden başarıyla döndü



XIAMEN FUARINA AFYONKARAHİSAR DAMGASI

Karamehmet



Değerli sayın okuyucularımız, bu sayımızda Afyonkarahisar Damgası'nın XIAMEN FUARI'na katıldığı ve başarılı bir şekilde döndüğü hakkında detaylı bilgiler sunuyoruz.

126

164



Dürüst, yalvardan ve hileden uzak ne olursun olursun sözüme bağlı: Tuncay Gökbuğ

44



Stone News 35 X-DIAMOND

35 İNŞAAT SAN. VE Dİ. Tİ. LTD. ŞTİ. X-DIAMOND INTERNATIONAL DIAMOND TOOLS, S.A. ORTAKLIĞI

66

32



EMD EKONOMİ MİHMANLARI DERNEĞİ İZMİR ŞUBESİ

İZMİR ŞUBESİ EKONOMİ MİHMANLARI DERNEĞİ İZMİR ŞUBESİ

İZMİR İLE İZMİR ANAOKULU KARDEŞLİK KÖRPHÖZ, TACIRI ARAŞIN MERKEZİ İLE YAJAYACAĞIZ

İZMİR ÇİNGEK EKONOMİ MİHMANLARI DERNEĞİ İZMİR ŞUBESİ

İZMİR İLE İZMİR ANAOKULU KARDEŞLİK KÖRPHÖZ, TACIRI ARAŞIN MERKEZİ İLE YAJAYACAĞIZ

İZMİR ÇİNGEK EKONOMİ MİHMANLARI DERNEĞİ İZMİR ŞUBESİ

İZMİR İLE İZMİR ANAOKULU KARDEŞLİK KÖRPHÖZ, TACIRI ARAŞIN MERKEZİ İLE YAJAYACAĞIZ

38



IMB'de Olağan Genel Kurul Toplantısı Gerçekleşti

İZMİR ÇİNGEK EKONOMİ MİHMANLARI DERNEĞİ İZMİR ŞUBESİ

İZMİR İLE İZMİR ANAOKULU KARDEŞLİK KÖRPHÖZ, TACIRI ARAŞIN MERKEZİ İLE YAJAYACAĞIZ

İZMİR ÇİNGEK EKONOMİ MİHMANLARI DERNEĞİ İZMİR ŞUBESİ

İZMİR İLE İZMİR ANAOKULU KARDEŞLİK KÖRPHÖZ, TACIRI ARAŞIN MERKEZİ İLE YAJAYACAĞIZ

İZMİR ÇİNGEK EKONOMİ MİHMANLARI DERNEĞİ İZMİR ŞUBESİ

İZMİR İLE İZMİR ANAOKULU KARDEŞLİK KÖRPHÖZ, TACIRI ARAŞIN MERKEZİ İLE YAJAYACAĞIZ

239



HİDROMEK

HİDROMEK MERMER SEKTÖRÜYLE 29. MARBLE İZMİR FUARI'NDA BULUŞUYOR

HİDROMEK MERMER SEKTÖRÜYLE 29. MARBLE İZMİR FUARI'NDA BULUŞUYOR

HİDROMEK MERMER SEKTÖRÜYLE 29. MARBLE İZMİR FUARI'NDA BULUŞUYOR

HİDROMEK MERMER SEKTÖRÜYLE 29. MARBLE İZMİR FUARI'NDA BULUŞUYOR

HİDROMEK MERMER SEKTÖRÜYLE 29. MARBLE İZMİR FUARI'NDA BULUŞUYOR

208



eib EGE İHRACATÇI BİRLİKLERİ

İhracatçılarda Genel Kurul Maratonu Başlıyor

İhracatçıların Camiyyetininin İkinci yazılım hedeflerini belirlemek için genel Kurula geliyor

İhracatçıların Camiyyetininin İkinci yazılım hedeflerini belirlemek için genel Kurula geliyor

İhracatçıların Camiyyetininin İkinci yazılım hedeflerini belirlemek için genel Kurula geliyor

İhracatçıların Camiyyetininin İkinci yazılım hedeflerini belirlemek için genel Kurula geliyor

120

72



BANAŞ VE TEKNİKLERİ İZMİR AFYONKARAHİSAR İHRACATÇI BİRLİKLERİ İLE BİR ARADA

BANAŞ VE TEKNİKLERİ İZMİR AFYONKARAHİSAR İHRACATÇI BİRLİKLERİ İLE BİR ARADA

BANAŞ VE TEKNİKLERİ İZMİR AFYONKARAHİSAR İHRACATÇI BİRLİKLERİ İLE BİR ARADA

BANAŞ VE TEKNİKLERİ İZMİR AFYONKARAHİSAR İHRACATÇI BİRLİKLERİ İLE BİR ARADA

BANAŞ VE TEKNİKLERİ İZMİR AFYONKARAHİSAR İHRACATÇI BİRLİKLERİ İLE BİR ARADA

BANAŞ VE TEKNİKLERİ İZMİR AFYONKARAHİSAR İHRACATÇI BİRLİKLERİ İLE BİR ARADA



58

26

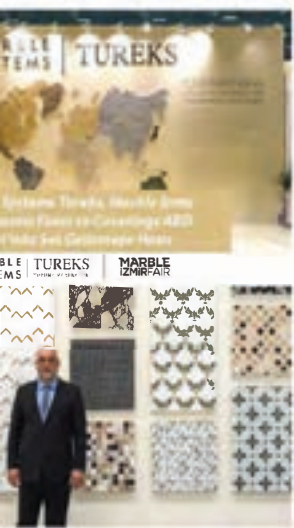

178



BAİB  
ile  
Şekbank  
Arasında  
Protokol  
İmzalandı

36



232



10



198



86

ALPAY	55
ALİMOĞLU	37
AYYILDIZ	174-175
BLOK FUARI	118-119/197
BÜYÜKHELVACI	179
ÇAVDARLAR	170-171
ÇOBANLAR	252-253
ÇİFTYILDIZ	246-247
DBIUNITY	206-207
DEMMAK	42
DEMMER	43
DİLMER	220-221
EFESUS	ARKA KAPAK
EKİP SOKET	2-3
ELİT	205
EROL MARBLE	157
ESTAŞ	85
FORMACH	254-255
GEDİZ	97
GENÇLER	58-59
GÜRMAŞ	229
GÜVENAL	140-141
HEDEL	4
HRK	5
HTS	150-151
İLTAŞ	258- ARKA
İLTAŞ	KAPAK İÇ
İMİB	75
İNFOMAR	18-19
İZFAŞ	30-31-132-133
KARAMEHMET	1- Ön Kapak İçi
KAPTANLAR	256-257
MAKSAM	183
MARBLE DEĞİŞİK	161
MARBLE CITY	80-81
MGS	230-231
MUTLU	64-65
NEK	88-89
OĞUZ	190-191
ÖZÇAKMAK	108-109
PINAR	102-103
ROTAMAR	251
SD ENDÜSTRİ	124-125
SONMAK	41-157
STONEIUM	189
ŞENBAK	6-7
ŞENTAŞ	162-163
TUREKS	35
TURKBLAST	11
ULTRA	219
KALENDER	109



## PUSULA

### Zeliha Ertek

#### 13 Bin yıllık bir geçmiş...

Doğaltaş 13 bin yıllık bir geçmişe sahip bir sektör olması dolayısıyla insanlık tarihinde çok eski bir meslek olduğu ortaya çıktı. Bu da insanlık tarihinin bir başlangıcıydı.

Yıllardır bu ülkeye ekonomik katkı sunarak, istihdamdan tutunda ülkemizin gelişimine faydalı olan doğaltaş sektörü kendini geliştirerek yol almıştır.

Dünya ülkelerinin devlerinden olan İtalya ve Çin den sonra üçüncü sıraya yerleşerek adını diğer ülkelere duyurmuştur.

Doğal taş sektörümüzün gelişiminde en önemli desteklerden birisi olan İzmir MARBLE Doğal Taş ve Teknolojileri Fuarının katkıları yadsınamayacak kadar büyüktür. İzmir MARBLE Fuarı, Türk doğal taş sektör için önemli bir yere sahiptir ve bir milat niteliğindedir.

35 yıllık bir geçmiş... Neredeyse yarım asıra yakın süredir sektöre destek veren İzmir Marble Fuarı, 1989 yılında İzmir Enternasyonal Fuar bünyesinde küçük bir yerde İzmir Mermer Günleri etkinliği ile fuar yolculuğuna başlamıştır.

İzmir Mermer günleri etkinliği ile sektörün önü açıldı; Yoluna 1990 ve 1991 yılları arasında İEF bünyesinde Mermer Fuarının başlangıcı Sevgi Yolu'nda devam etti. Eski duayenlerimizden ve sektörün sevilen isimlerinden rahmetli Yusuf Türkmen'in bir trafik kazasında hayatını kaybetmesi üzerine İZFAŞ bu konuda duyarsız kalmayarak bir ahde vefa örneği gösterdi ve 1992 - 1993 yıllarında Sevgi yoluna, YUSUF TÜRKMEN Sevgi Yolu ismini vererek sektörün gönüllerine taht kurdu.

Sektörümüzün fuar yolculuğu da bu nokta başlayıp güçlenerek yol almaya devam ediyor.

Sektör, 1994 yılında İzmir Kültürpark'ta düzenlenen Yapı Fuarında da yerini aldı. 1994 yılındaki İzfaş Genel Müdürü Selami Gürgüç, Türk doğal taş sektörünün müstakil bir fuarının olması gerektiğini sektörle paylaşınca, sektör de bu teklifi kabul ederek; 1995 yılında İzmir MARBLE Fuarının doğum günü olmuş ve 47 firmayla bu yolculuğuna başlamış oldu.

Türk doğal taş sektörü, İzmir MARBLE Fuarı'nın da itici gücüyle günümüzde ihracatta yükselişler yaşadı. MARBLE Fuarı, Türk doğal taş sektörünü büyütürken, İzmir'de fuarcılık sektörünün gelişimine önemli katkılar sağladı.

Kültürpark Sevgi Yolu'nda başlayan serüven, Yusuf Türkmen Sevgi Yolunda devam ederek, İzmir MARBLE Fuarı yolculuğu, Kültürpark'a sığmamaya başlayınca 2015 yılında İzmir Büyükşehir Belediyesi 330 bin metrekare alana sahip Türkiye'nin en büyük ve modern fuar alanını İzmir'e kazandırmasını beraberinde getirdi. İzmir Büyükşehir Belediyesi Fuarİzmir'i inşa etti ve o günden beri Fuarİzmir'de büyük coşkuyla İzmir MARBLE Fuarlarını düzenlemeye devam ediyor.

Sektörümüzün yol almasında bütün gayretlerini ortaya koyan Ege Maden İhracatçılar Birliği, İstanbul Maden İhracatçılar Birliği, TÜMMER ve birçok sivil toplum örgütü ellerinden gelen gayreti göstermeye çalışmıştır. Fuarlarda sektörün pazarlama da en büyük etkisi olmuştur. Birliklerimizin organize ettiği milli katılım organizasyonlarıyla pazarlama ağını daha da genişleterek yeni ülkeler tespit edilerek hızlı bir şekilde yol almaya devam ediyor. Sektöre ivme katarak yol alan Birliklerin gerçekleştirdiği,

Türk doğal taş sektörünün mimarlar ve tasarımcılarıyla bağlarını güçlendirmek amacıyla düzenlediği "AMORF Doğal Taş Proje ve Tasarım Yarışmaları" da devam ederek; mimarların ve tasarımcıların da bu sektörün olmazsa olmazı olduğunun bir hamlesi oldu. Birlikten kuvvet doğar mantığı ve bu bilinçle hareket eden sektörümüzün, daha iyi noktalara ulaşacağı kesindir.



# MERMER KUMLAMA MAKİNELERİ

MODEL	MERMER KUMLAMA MAKİNELERİ GÜNLÜK KUMLAMA KAPASİTESİ				
	CMK-120/4 (m <sup>2</sup> / 8 saat)	CMK-100/4 (m <sup>2</sup> / 8 saat)	CMK-100/2 (m <sup>2</sup> / 8 saat)	CMK-80/2 (m <sup>2</sup> / 8 saat)	CMK-80/1 (m <sup>2</sup> / 8 saat)
GRANİT	400-500	250-300	500-700	400-500	200-250
BAZALT	400-500	300-350	500-700	400-500	200-250
BEJ	1200-1500	450-550		800-1000	400-500
MERMER	1200-1500	450-550		850-1050	450-550
TRAVERTEN		600-750		950-1150	600-750
TÜF				1250-1350	800-900

MODEL	TAŞ ÖLÇÜLERİ	TÜRBİN	KURUTUCU	AIR JET
	(W x H) mm	(Adet x Çap)		
CMK 80/1	800x 200	1x Ø 320	Opsiyonel	Opsiyonel
CMK 80/2	800 x 200	2 x Ø 320	Opsiyonel	Opsiyonel
CMK 80/4	800 x 300	4 x Ø 320	Opsiyonel	Opsiyonel
CMK 100/2	1000 x 200	2 x Ø 320	Opsiyonel	Opsiyonel
CMK 100/3	1000 x 300	3 x Ø 320	Opsiyonel	Opsiyonel
CMK 120/4	1200 x 400	4 x Ø 320	Opsiyonel	Opsiyonel
CMK 150/4	1500 x 400	4 x Ø 320	Opsiyonel	Opsiyonel



#### MERKEZ OFİS HEAD OFFICE

1392. Cad No:20 06340 İvedik OSB - Yenimahalle - ANKARA / TÜRKİYE

info@cetingil.com.tr

+90 312 395 04 41-43

+90 543 721 28 98

#### FABRİKA FACTORY

Saray Mah. 602. Cadde No:4 06980 Kahramankazan- ANKARA / TÜRKİYE

info@cetingil.com.tr

+90 312 802 08 80

+90 312 802 08 81

#### POLAND SALES OFFICE

Dzieli Warszawy, 02-495 Warsaw / POLAND

emre@cetingil.com.tr

+48664494651

www.cetingil.pl



## Samet Gündüz

maden mühendisi  
samet@teknikmadencilik.com.tr

### ERZİNCAN ALTIN MADENİ

İnsanlığın bu günkü refah seviyesine erişmesinde, en büyük katkı MADEN'lerdir. Günlük yaşamımızdan madenleri çıkarırsak, TAŞ devri koşullarına geri döneceğimizi unutmayalım. İnsanoğlunun var oluşu ile birlikte madencilik faaliyeti başlamıştır. İnsanoğlu önce karnını doyumak, sonrada başına sokacak bir yuva sahibi olmayı önceliği saymıştır. Bu iki olgu içgüdüselidir.

İnsanoğlu, ilkel zamanlarda, yemek bulabilmek için (hala tarımı bilmediğinden) avlanarak karnını doyumak zorundaydı. Avlanmak için sert madde arayışı ile madencilik serüveni başladı. İlk çağlarda önce sert taş olan kuvarstan (çakmaktaşı), özellikle de obsidiyenden ilkel silahlar yapılmaya başladı. İlk çağların en önemli madeni kuvars ve obsidiyendir.

Tunç ve Demir çağlarında ise daha fazla dayanıklı savaş aletleri yapımı için gerekli olan alaşımları elde edilmeye başlandı. Orta çağda ise tüm maddeleri altına çevirme hırsı ve isteği bilimsel çalışmalara hız katmıştır. Bazı maddeleri altına çevirmek için uğraşan SİMYACILAR bunu başaramasalar da bilime oldukça katkı sağladılar. Yaşadığımız Anadolu coğrafyasında orta çağlar da ilkel yöntemle ALTIN üretilmiştir.

Daha sonra altın üretimine uzun bir süre ara verilen bu topraklarda nihayet 2000'li yıllarda yabancı şirketlerin bilgi ve finans yardımıyla yeniden altın üretilmeye başlandı. Tamamı yurt dışından

satın alınan altının yaklaşık % 30'luk bir bölümü artık yurt içinden karşılanmaktadır. Dünyada Hindistan'dan sonra en fazla takı malzemesi olarak altın kullanan ve ithal eden ülke Türkiye'dir.

Bergama da yabancı bir şirketin 2000'li yılların başında dissemine altın yatağında başlattığı siyanürlü altın madenciliğinde yaklaşık 24 yıl içinde 42 tona kadar ulaştık.

Ülkemizin kurtuluşu ÜRETİMDEN geçiyor. Her ne olursa olsun üretmeliyiz. Hele yüzyıllardır uğruna birçok savaş yapılan ve kan dökülen ALTIN'ı biz kendi ülkemizde dünyada kullanılan **en son teknolojileri ve mühendislik hizmetlerini kullanarak üretmek** ve halkımızın hizmeti ne sokmak zorundayız.

Erzincan ilinde faaliyet gösteren yerli ortaklı (bu yerli ortaklıkta ayrı bir sorun var, söylentilere göre bu ortaklık sadece madenin çalıştırılması için alınması gereken tüm izinlerin sorunsuz alınabilmesi için bila bedel eski bakanın CEO'lugunu yaptığı ÇALIK grubuna verildiğidir) ABD firmasının işlettiği altın madeninde, 13. 02. 2024 salı günü yaklaşık 14:30 sularında, yaklaşık 10 milyon M3 (25 milyon ton) PASA yığınındaki heyelan (kayma) sonucu oluşan kazada 9 madencimizi kaybettik. Toprak altındaki 9 madencimize hala ulaşamadık.

Ocaktan üretilen cevher önce kırma ve öğütme işlemine tabii tutularak selbestleşme seviyesine düşürülmektedir. Altının pasadan ayrılması için küçük ebata getirilen bu malzeme önce siyanürlü liç işlemine tabii tutulmaktadır. Liç işlemi sonucu altın pasadan siyanür sayesinde tamamen ayrılmaktadır. Liç sonrası siyanürlü altın, ayrı bir alanda, birçok prosesden geçirilerek saf altın elde edilmektedir.

İçinde cevher (altın) bulunmayan fakat içeriğinde çok azda olsa siyanür içeren oldukça küçük ebatlı PASA malzeme heyelan oluşturmayacak

eğimsiz bir alanda düzenli olarak ve tüm önlemler alınarak depo edilmesi bu işletmelerin olmazsa olmaz ilk mühendislik kuralıdır. Ülkemizde üretim yapan bu yabancı şirketler başta kendi ülkelerinde olmak üzere dünyanın birçok ülkesinde altın madenciliği yapmaktadır. Bu şirketin bizim ülkemizden başka ülkelerde yaptıkları üretimlerde bu kurala harfiyen uydukları, ama bizim ülkemizde bu en önemli ilkeye özellikle **bizdeki yerli şirketten, bu şirketin arkasında olanlardan güç alarak uymadıkları yıllardır yazılıp çiziliyordu.**

Kazaya neden olan pasa yığını, uzun bir süredir üzerinde yarıklar oluşturarak bu facianın geleceğine önceden defalarca haber verdiği, fakat önlem alınmadığı, aksine hala üzerine pasa depo edilmeye devam edildiğini kaza sonrası öğrenmiş bulunuyoruz.

**Erzincan altın madeninde oluşan kesinlikle bir iş kazası değil, temel mühendislik hatalarının yapıldığı ve gerekli önlemler zamanında alınmadığı için CİNAYETTİR.**

Bu kaza bize son teknoloji kullanılsada, mühendislik yönünden sınıfta kaldığımızı göstermektedir. **Bu kazanın meydana gelmesinde en büyük sorun mühendislik hatası olsada bu şirkete yöneticiler tarafından sağlanan aşırı avantajlar ve gerekli önlemleri almamasında yerli ortak nedeniyle gösterilen hoşgörü o kadar belirleyici olmuştur.**

Liç sonrası oluşan siyanürlü PASANIN depolanacağı alanı, şirket daha az maliyetle bu işi yapıp daha fazla kar etmek için özellikle bu riskli alanı seçmiştir. Şirket daha az maliyet için bu alanı seçmiş olabilir ama bu işleme hoşgörü ile yaklaşmayan (eski bakanın CEO'lugunu yaptığı ÇALIK grubu YERLİ ORTAGI olmasa) bir yönetim olsa bunu yapabiliyordu, tabii ki hayır. Olayın meydana geldiği alanda yapılan siyanür uygulaması göz önünde bulundurulduğunda, çevresel bakımdan da büyük bir facianın yaşandı

ğın anlaşılmaktadır. Madencilik faaliyetleri sırasında oluşturulan bu denli büyük yığınların kaymaması için gerek proje aşamasında gerekse de uygulama aşamalarında, mühendislik bilgisi ve disiplinin dışına çıkılmamalıdır. Yığının kaymaması için yığının stabilite hesapları, mevsimsel koşullar da göz önünde bulundurularak özenle yapılmalı, periyodik olarak teknik takibi sağlanmalıdır. Tüm bu veriler ışığında işçilerin milyonlarca metreküp kaya kütesinin altında kaldığı, çevreye tonlarca siyanürle kirlenmiş kaya kütesinin yayıldığı bir faciada ihmaller zincirinin olduğu açıktır.

**Maden sahasında 2022 yılında, siyanür sızıntısı olduğu basında yer almıştı. Bu sızıntı, bu günkü facianın ilk sinyaliydi.**

Sızıntı sonrası madencilik ile ilgili sivil toplum örgütleri; kamu çıkarlarından uzak, kaynakları, doğayı, halkı ve insanı esas almak yerine, yandaş koruyan mevcut yanlış ekonomi ve madencilik politikaları nedeniyle bir facia yaşanmıştır, bu zihniyet terkedilmedikçe buna benzer facialar yaşanmaya devam edecektir, gerekli önlemler bir an önce alınmalıdır, diye açıklamalarda bulundu.

Madencilik ile ilgili sivil toplum örgütlerinin bu uyarılarına kulak verilerek sahada gerekli önlemlerin alınmadığını bu gün ne yazık ki çok acı bir şekilde yaşıyoruz.

**Bu uyarılar dikkate alınsaydı bu gün bu iş cinayeti işlenmez, bizde 9 canımızı toprak altında bırakmazdık.**

**Bu tür faciaların yaşanmamasının yolunun mühendislik bilgi ve disiplinini terk etmektен geçtiğini hatırlatır, madende çalışan işçiler ve aileleri ile tüm ülkemize geçmiş olsun dileklerimi sunarım.**

# İzmir MARBLE Fuarı Türk Doğal Taş Sektörü İçin Bir Milattir

İnsanlığın başlangıç noktası kabul edilen Göbeklitepe'nin tekrar ortaya çıkarılmasından sonra Anadolu topraklarında madenciliğin 13 bin yıllık bir geçmişle, insanlık tarihi kadar eski bir meslek olduğu ortaya çıktı. Türkiye dünyanın en büyük doğal taş üreticilerinden birisiyken, ihracatta da 2 milyar dolarlık seviyeye Çin ve İtalya'nın ardından üçüncü sırada yer alıyor. Doğal taş sektörümüzün son yıllardaki

gelişiminde en önemli desteklerden birisi İzmir MARBLE Doğal Taş ve Teknolojileri Fuarı olmuştur. İzmir MARBLE Fuarı, Türk doğal taş sektörü için bir milat niteliğindedir. Türk doğal taş sektörünün, 1989 yılında İzmir Enternasyonal Fuarı bünyesinde İzmir Mermer Günleri etkinliğiyle başlayan fuar yolculuğu, 1990 ve 1991 yıllarında İEF bünyesinde Mermer Sevgi Yolu'nda devam etti. 1991 yılında Ege Maden İhracatçıları

# ALIMOĞLU



“

Türkiye dünyanın en büyük doğal taş üreticilerinden birisiyken, ihracatta da 2 milyar dolarlık seviyeye Çin ve İtalya'nın ardından üçüncü sırada yer alıyor.

İbrahim Alimoğlu  
Ege Maden İhracatçıları Birliği  
Yönetim Kurulu Başkanı



Birliđi'nin Kurucu Bařkanı olan Yusuf Trkmen'in bir trafik kazası sonucu aramızdan ayrılması zerine, İZFAŐ bir ahde vefa rneđi gsterdi ve 1992-93 yıllarında Yusuf Trkmen Sevgi Yolu ismi verilen noktada fuar yolculuđumuz gçlenerek srd. Ege Maden İhracatıları Birliđimiz 1991 yılında kurulduktan sonra Trk dođal taŐ sektrn domine etmeye baŐladı. EMİB olarak 1993 yılında Almanya'nın Nrnberg Őehrinde dzenlenen Stone+tech Fuarı'na ilk kez Trkiye Milli Katılım Organizasyonunu gerekleŐtirdik. Bu katılım ncesinde dođal taŐ ihracatılarımıza stant tasarımı, pazarlama, maliyet ıkarma baŐlıklarında 2 ay sren bir eđitim verdik ve dođal taŐ sektrmz fuara hazırladık. nceki yıllarda Carrara Fuarı'na bireysel katılım gsteren Trk dođal taŐ sektr, 1993 yılında ilk kez Trkiye Milli Katılım Organizasyonu ile Nrnberg Fuarı'na katılınca fuarların sektre sađlayabileceđi katkıyı ıplak gzle grme fırsatını buldu. Trk dođal taŐ sektr bir yıl sonra 1994 yılında İzmire Kltrpark'ta dzenlenen Yapı Fuarı ierisinde yerini aldı. Yapı Fuarı'nda dođal taŐ sektrnn sađladığı sinerjiyi gren İZFAŐ'nın o dnemdeki Genel Mdr Selami Grg, Trk dođal taŐ sektrnn mstakil bir fuarının olması gerektiđini sektrle paylaŐınca sektrde bu



teklifi hemen kabul etti ve 1995 yılında İzmire MARBLE Fuarı 47 firmayla yolculuđuna baŐladı. 1995 yılında 77 milyon dolar ihracatı olan Trk dođal taŐ sektr, İzmire MARBLE Fuarı'nın da itici gcyle gnmzde 2 milyar dolar ihracat potansiyeline ulaŐtı. MARBLE Fuarı, Trk dođal taŐ sektrn bytrken, İzmire'de fuarcılık sektrnn geliŐimine nemli katkılar sađladı. MARBLE Fuarı dzenlendiđi tarihlerde İzmire ekonomisine can suyu olmaya baŐladı. Oteller, restoranlar, ulaŐım hizmetleri, iekiler baŐta olmak zere onlarca sektrn iŐ hacmini artırdı. Her yıl İzmire ekonomisine 100 milyon doların zerinde bir katma deđer sađlar hale geldi.

Kültürpark Sevgi Yolu'nda başlayan İzmir MARBLE Fuarı yolculuğumuz, Türk doğal taş sektörümüz Kültürpark'a sığmaz olunca 2015 yılında İzmir Büyükşehir Belediyesi 330 bin metrekare alana sahip Türkiye'nin en büyük ve modern fuar alanını İzmir'e kazandırmasını beraberinde getirdi. İzmir Büyükşehir Belediyesi Fuarİzmir'i inşa etti ve o günden beri Fuarİzmir'de büyük coşkuyla İzmir MARBLE Fuarlarını düzenlemeye devam ediyoruz. Ege Maden İhracatçıları Birliği olarak, İzmir MARBLE Fuarı yanında, 2024 yılında Güney Kore'de ve Çin'de iki fuarın Türkiye Milli Katılım Organizasyonuna imza attık. Yıllık 1,5 milyar dolar doğal taş ithalatı yapan Güney Kore'de binalarda, prestijli yapılarda Türk doğal taşlarının daha fazla kullanılması için, 21-24 Şubat tarihlerinde Seul'de düzenlenen Korea Build Week 2024 KINTEX Fuarı'na 10 firmayla Milli Katılım Organizasyonu yaptık. Bu yıl Güney Kore'deki KINTEX Fuarı'na ilk kez milli katılım organizasyonu yaparken; Güney Kore Uluslararası Mühendisler Birliği, Kore Doğal Taş Birliği, Kore İthalatçıları Birliği ile çok verimli toplantılar yaptık. Güney Kore'de çok faydalı bir hafta geçirdik. Fuar sırasında çok sayıda ziyaretçiyle firmalarımız iş görüşmeleri gerçekleştirdi. 2025 yılından itibaren çok daha

yoğun bir katılımımla KINTEX Fuarı'nda yerimizi almak için çalışmalarımıza başladık. Güney Kore pazarı için çaldığımız maya tuttu diyebiliriz. Güney Kore'den sonraki durağımız, 2023 yılında 432 milyon dolarlık doğal taş ihracatıyla lider ihrac pazarımız Çin oldu. 16-19 Mart 2024 tarihlerinde düzenlenen Xiamen Uluslararası Taş Fuarına milli katılım organizasyonumuzla 56 firmamız katılırken, bireysel katılan firmalarımızla Türkiye'den toplam 88 firmamız Çin'e doğal taş ihracatımızı artırmak için pazarlama faaliyetlerini sürdürdü. 17-20 Nisan 2024 tarihlerinde bu yıl 29. kez bulduğumuz İzmir MARBLE Doğal Taş ve Teknolojileri Fuarı'nda Türk doğal taş sektörümüz dünyanın dört bir tarafından



gelecek ithalatçılarla buluşturacağız. Ege Maden İhracatçıları Birliği olarak Almanya, Fransa, Danimarka, Özbekistan, Güney Kore, Suudi Arabistan, Endonezya ve Nijerya'dan 25 ithalatçının katılımıyla düzenleyeceğimiz "Alım Heyeti Organizasyonu"yla yeni ticari bağlantıların artmasına zemin hazırlayacağız. İzmir MARBLE Fuarı'na katılımı maksimum düzeye çıkarmak için Ege Maden İhracatçıları Birliğimizin 2023 yılı olağan mali genel kurul toplantısını 16 Nisan 2024 Salı günü düzenleme kararı aldık. Yılı bitirmeden Endonezya ve Avustralya başta olmak üzere uzak ülkelerle de ticaret ve alım heyetleri düzenlemek için çalışmalarımız hızla devam ediyor. Yılın başında Suudi Arabistan'a sektörel ticaret heyeti yaparken, 6-8 Şubat 2024 tarihleri arasında Londra Business Design Center'da düzenlenen Surface Design Show Fuarında stand açarak Türk doğal taşlarının İngiliz Milletler Topluluğu ülkelerindeki mimarlar, iç mimarlar, tasarımcılar ve ithalatçılar tarafından daha fazla tercih edilmesi için çaba gösterdik. Türk doğal taş sektörünün mimarlar ve tasarımcılarla bağlarını güçlendirmek amacıyla düzenlediğimiz "AMORF

Doğal Taş Proje ve Tasarım Yarışması" 2024 yılında 5. kez hayat bulacak. Tüm bu çabalarımız sonucunda 2024 yılının ocak - şubat döneminde Türkiye genelinde madencilik sektörümüz ihracatını yüzde 7,2'lik artışla 838 milyon dolardan 899 milyon dolara çıkardı. Aynı dönemde Ege Maden İhracatçıları Birliğimizin ihracatı ise; daha başarılı bir grafik sergiledi. Aynı dönemde Türkiye'nin doğal taş ihracatı 2024 yılının ilk iki ayında geçen yıla oranla yüzde 5 yükselişle 274 milyon dolar oldu. Ege Maden İhracatçıları Birliğimiz 2024 yılının ocak-şubat döneminde ihracatını yüzde 14,5 yükselterek 184 milyon dolara çıkardı. Bu başarıya katkı sağlayan tüm maden ihracatçılarımızı canı gönülden kutluyorum. İzmir MARBLE Fuarı'nın ihracat rakamlarımızı daha yukarı çıkarmasını diliyor, İzmir MARBLE Fuarı'nın düzenlenmesinde emeği olan herkese sektörüm adına şükranlarımızı sunuyorum.

## AİZANOİ GREY



## AİZANOİ ANTIQUE GREY



## CALACATTA MIELE



## CALACATTA VIOLET





TÜMMER MERMER DOĞALTAŞ VE  
MAKİNALARI ÜRETİCİLERİ BİRLİĞİ



**HANİFİ ŞİMŞEK**  
TÜMMER Yönetim Kurulu Başkan

TÜMMER TV



<https://www.youtube.com/channel/UCgsTjmgIp1LQCkfGPPT67FA>

Madencilik, insanlık tarihinin en eski mesleklerinden biri olarak günümüz uygarlıklarının inşasında önemli bir roledir. İnsanlık var olduğu sürece hammadde ihtiyacı ve kullanımı devam edeceği gibi bilim, teknoloji ve sanayi geliştikçe de yeni ihtiyaç kolları oluşacaktır. Bu süreçte, yeraltı ve yerüstü cevherlerimizin en doğru biçimde ekonomiye kazandırılmasında madencilik sektörü olarak bizlere önemli görevler düşüyor. Bu bilinçle hareket ederek, sektörümüzün sorunlarını ve başarılarını kamuoyuna duyurmak amacıyla TÜMMER TV Youtube kanalımızı açtık. Kanalımız aracılığıyla sektörümüzün yurt dışındaki

faaliyetlerini, ihracat değerlendirmelerini, yaşadıklarını, sorunlarını, ilerleyişlerini sektör temsilcilerimizle beraber duyurma fırsatı yarattık. Sektörümüz için sesimizi duyurmaya devam edeceğiz.

Yayınlarmızı <https://www.youtube.com/channel/UCgsTjmgIp1LQCkfGPPT67FA> adresinden takip etmek mümkün.

Biliyoruz ki renk ve desen çeşitliği bakımından oldukça zengin olan doğaltaşlarımız bugün tüm dünyada tanınır durumda. Dünya mermer-doğaltaş üretiminin yaklaşık yüzde 80'inin on ülke tarafından yapıldığı gerçeğin-

den hareketle, ülkemiz uzun yıllardır Çin ve Hindistan'dan sonra İtalya, Brezilya, İspanya, İran gibi ülkelerle üçüncülük için yarışmaktadır. Dünya'daki genel duruma bakıldığında, bir sektör için teknolojiyi kendisi üreten ülkelerin, o sektörde en ön sıralarda yer aldığı gibi sektörün teknolojisinde lider ülkelerin, sektörün kendisinde de lider olduğudur. Şimdilerde yerli mermer doğaltaş makinelerinin üretildiği ve bu yerli makineler ile doğaltaşlarımızın ekonomiye kazandırıldığı ülkemizde, hedefimiz hem mermer-doğaltaş madenciliğinde hem de mermer-doğaltaş makine üreticiliğinde dünya lideri konumuna gelmektir.

Dünyada inşaat alanında yaşanan gerilemenin mermer-doğaltaş üretim ve ihtiyacını da gerilere çektiğini görmekteyiz. Üretimin arz ve taleple doğru orantılı olduğunu düşündüğümüzde bu durum elbette beklenen bir sonuç. Bunun bir etkeni de dünyada yaşanan sıcak savaşlar. Ocak-Aralık 2022 döneminde 2.3 milyon ton işlenmiş mermer ihracatımız varken Ocak-Aralık 2023 döneminde bu veriler 1.9 milyon tona gerilemiştir.

Bununla beraber Ocak-Aralık 2022 döneminde 780 bin ton işlenmiş traverten ihracatımız varken Ocak-Aralık 2023 döneminde bu veriler 620 bin tona gerilemiştir. 2022 ve 2023 yılları için genel bir değerlendirme yapıla-

cak olursa, işlenmiş doğaltaş ihracatımız miktarda yüzde 20 azalırken değerinde yüzde 12 azalma göstermiştir. Pandemi ve savaşlar gibi global bazda etki gösteren sorunlar bir yana taş cenneti ülkemizde hala ithal taşların kullanılması ve markalaşmış ülkemiz taşlarının kendi bölgelerinde gerçek değerinin bilinmemesi sektörümüzü asıl üzen konulardır. Her bölgede dünyaca bilinen doğaltaşlarımız mevcutken inşaat projelerinde bu taşlarımıza az yer verilmesinden şikayetçiyiz. 2023 yılında hedeflediğimiz rakamlara ulaşamamış olsak da sektör olarak azmimizden ödün vermiyoruz ve dünya markası Türk taşımızın hem ülkemizde hem dünya çapında hak ettiği yeri alması için umutla çalışmaya devam ediyoruz.

Bu sene, 29. kez kapılarını ziyaretçilerine açacak İzmir Uluslararası Mermer fuarımız, Marble İzmir, bu yıl 17 - 20 Nisan tarihleri arasında gerçekleşecek. Fuarımız sadece doğaltaş sektörü ve makinacılarının değil, ülkemizin de bir prestiji. Alanında dünyanın ilk üç fuarı arasında olmasının haklı gururunu yaşıyoruz. Tüm sektörümüze hayırlı, bereketli, bol kazançlı bir fuar diliyorum. Maddi, manevi destek veren meslektaşlarıma, İZFAŞ'a, emek harcayan her bir insanımıza yürekten teşekkür ediyorum.

# Mermerin İç Mekanlarda Efsanevi Etkisi

Muhammed Salih YILDIZ  
Fimar Mermer satış md

Günümüzde iç mekan tasarımında malzeme seçimi, estetik kaygıların yanı sıra dayanıklılık ve çevresel faktörlerin de göz önünde bulundurulmasıyla şekilleniyor. Bu dengeyi sağlayan ve iç mekanlara benzersiz bir çekicilik katan malzemelerden biri de mermerdir.

Mermerin estetik ve işlevsellik dengesini başarıyla sağlaması, onu iç mekan tasarımının efsanevi unsurlarından biri haline getiriyor. Mermer, doğanın bir hediyesi olarak kabul edilir. Benzersiz desenleri, dokuları ve renk tonlarıyla her bir mermer, iç mekanlara doğal bir zarafet katıyor.







Doğal ışık altında parlayan mermer yüzeyleri, mekana ferahlık ve aydınlık getirirken, odak noktası haline geliyor. Mekanı sadece bir yaşam alanı olarak değil, bir sanat eseri gibi yaşamaya değer bir yer olarak görmemizi sağlıyor. Bir iç mekan malzemesi olarak mermer, sağlamlığı ve dayanıklılığıyla da bilinir. Doğru bakım ve koruma ile yıllarca ilk günkü görünümünü koruyabilir.

Özellikle lobiler, mutfak adaları, duvar üniteleri, banyo lavaboları ve zeminler gibi yoğun kullanılan alanlarda tercih edilir. Mermerin uzun ömürlülüğü, sadece estetik kaygılarla değil, aynı zamanda pratik ve ekonomik bir tercih yapmak isteyenler için





de önemli bir faktördür. İç mimarlar ve tasarımcılar için mermer, yaratıcı bir oyun alanıdır. Farklı renklerde, desenlerde ve dokularda bulunan mermer çeşitleri, her tarza ve zevke uygun çözümler sunar. Modern minimalist mekanlardan klasik ve lüks dekorasyonlara kadar geniş bir yelpazede kullanılabilir.

Ayrıca, mermerin farklı kesim ve işleme teknikleriyle şekillendirilmesi, tasarımcılara sınırsız bir ifade özgürlüğü sunar.



## **Sürdürülebilirlik ve Çevre Dostu Yaklaşım:**

Son yıllarda, çevre dostu malzemelerin tercih edilmesiyle birlikte geri dönüştürülmüş mermerin kullanımı da artmıştır. Geri dönüştürülmüş mermer, doğal kaynakları korurken, iç mekanlara benzersiz bir karakter katıyor ve çevreye duyarlı tasarım anlayışını destekliyor. Mermer, iç mekan tasarımında sadece bir malzeme değil, bir yaşam tarzı ve estetik anlayışıdır. Doğanın sunduğu eşsiz güzellikleri evlerimize taşıyan mermer, estetik ve işlevsellik arasında mükemmel bir denge sağlar. İç mekan tasarımında mermerin önemi her geçen gün artmakta ve tasarımcılar tarafından daha fazla tercih edilmektedir. Bu doğal taşın zamansız zarafeti, iç mekanlarımızı daha yaşanabilir, daha güzel ve daha unutulmaz



# İsrail'e İhracat Kısıtlaması

**TÜRKİYE CUMHURİYETİ**  
**TİCARET BAKANLIĞI**

**T**icaret Bakanlığı, 9 Nisan itibarıyla İsrail'e ihracatın kısıtlanacağını açıkladı. Hükümet artan tepkiler üzerine İsrail'e ihracat kısıtlaması getirdi. Ticaret Bakanlığı, kısıtlamanın 54 ürünü kapsadığı açıklandı. Açıklamada "İsrail derhal ateşkes ilan edene kadar kısıtlamalar yürürlükte kalacaktır" denildi.

**Cumhurbaşkanı Erdoğan'dan, İsrail ile ticaret kısıtlaması açıklaması: 'Yeterli miktarda yardım ulaşıncaya kadar devam edecek'**

**Cumhurbaşkanı Erdoğan, İsrail'e ihracata, inşaat demirinden yassı çeliğe, mermerden seramiğe kadar 54 ürün grubunda kısıtlama getirmesi sonrası ilk kez konuştu.**

## ***Ticaret Bakanlığı, 9 Nisan itibarıyla İsrail'e ihracatın kısıtlanacağını açıkladı.***

***Ticaret Bakanlığı 54 ürün grubunda ihracatı kısıtladı. Kısıtlamalar Gazze'de ateşkes ilan edilene kadar sürecek.***



### **Ticaret Bakanlığı'ndan yapılan açıklamada şu ifadelere yer verildi:**

İsrail'in, 7 Ekim 2023 tarihinden bu yana, 6 ayı aşkın süredir Gazze Şeridi'nde yürüttüğü ve ayırım gözetmeden masum Filistin halkına ve sivil yerleşim yerlerine yönelik topyekün katliamda hayatını kaybeden Filistinli kardeşlerimizin sayısı 33 binin, yaralı sayısı yüzbinlerin üzerindedir. Bunların büyük çoğunluğu kadın ve çocuklardan oluşmaktadır. Gazze Şeridi yerle bir olmuş, büyük bir yıkıma uğramıştır.

### **"Açlıktan Ölümler Artmakta, Salgın Hastalıklar Yayılmaktadır"**

Gazze Şeridi'nde hayata tutunmaya çalışan Filistin halkı, çağımızda benzeri görülmemiş biçimde açlıkla ve her türlü yoklukla mücadele etmekte, en temel gıda maddelerine, tıbbi yardım ve malzemeye ulaşmaları İsrail tarafından İsrail engellenmektedir. Açlıktan ölümler artmakta, salgın hastalıklar yayılmaktadır. Türkiye 7 Ekim 2023 tarihinden bu yana çatışmaların durdurulması, insani kayıp ve fiziki yıkımın engellenmesi, önce

kalıcı ateşkes ve diplomatik çözüm arayışlarının hakim olması ve Gazze'nin yeniden imarı için, gerek taraflar nezdinde, gerekse uluslararası arenada ve İslam dünyası bünyesinde siyasi ve diplomatik çalışmaları en üst düzeyde yapmıştır. Türkiye, İsrail'in saldırıları başladıktan sonra Gazze'ye ve Gazze halkının yardımına koşarak, başta gıda, sağlık, tıbbi yardım ve binlerce hasta tahliyesi olmak üzere, gemilerle ve uçaklarla on binlerce ton yardımları ulaştırmış ve bu alanda dünyada en önde gelen iki ülkeden biri konumunda olmuştur.

Bununla beraber, İsrail, uluslararası hukuku alenen çiğnemeye devam etmekte, uluslararası camianın sayısız siyasi ve hukuki ateşkes ve kesintisiz insani yardım sağlama çağrılarını yok saymaktadır.

### **"Adalet Divanı'nın Hiçbir Kararı Maalesef Uygulanmamıştır"**

İsrail bugüne kadar uluslararası hukukun ve düzenin temel yapıtaşları olan Birleşmiş Milletler Güvenlik Konseyi, BM Genel Kurulu, BM İnsan Hakları Konseyi ve Uluslararası Adalet Divanı'nın bu yönde almış oldukları hiçbir kararı maalesef uygulamamıştır.

Bu kapsamda, Birleşmiş Milletler Güvenlik Konseyi'nin 2728, 2720 ve 2712 sayılı kararları, Birleşmiş Milletler Genel Kurulu'nun ES-10/21 ve ES-10/22 sayılı kararları, Birleşmiş Milletler İnsan Hakları Konseyi'nin A/HRC55/L.30 sayılı kararı, Lahey'deki Uluslararası Adalet Divanı'nın İsrail aleyhinde soykırım sözleşmesini

ihlal iddiasıyla açılan dava kapsamında aldığı 26 Ocak ve 28 Mart 2024 tarihli ihtiyati tedbir kararları, İsrail'e çok açık biçimde ateşkese varması ve BM ile tam işbirliği içinde, Gazze Şeridi'ndeki Filistinlilere ihtiyaç duydukları tıbbi malzeme ve sağlık hizmetleri dahil olmak üzere tüm temel insani yardımların kesintisiz şekilde sağlanmasına izin vermesi yükümlülüğü getirmiştir.

Özellikle BM Güvenlik Konseyi ve Uluslararası Adalet Divanı'nın söz konusu kararları hukuken bağlayıcıdır.

"İsrail insani yardım akışına izin verinceye kadar yürürlükte kalacaktır" Türkiye, tüm bu kararların uygulanmasının takipçisi olacağını defaatle açıklamıştır.

Bu doğrultuda, Türkiye, 9 Nisan 2024 tarihinden itibaren, ilk aşamada belirtilen ürün grupları altında yer alan ürünlerin İsrail'e ihracatını kısıtlama kararı almış bulunmaktadır. Bu kararın gerekleri Ticaret Bakanlığı tarafından derhal yürütülecektir.

Bu karar, İsrail, uluslararası hukuktan kaynaklanan yükümlülükleri çerçevesinde, Gazze'de derhal ateşkes ilan edene ve Gazze Şeridi'ne yeterli miktarda ve kesintisiz insani yardım akışına izin verinceye kadar yürürlükte kalacaktır.

### **"Askeri Amaçla Kullanılabilecek Ürün Veya Hizmetin Satışına İzin Verilmemektedir"**

Esasen, çok önceden bu yana, İsrail'e askeri amaçla kullanılabilecek herhangi

bir ürün veya hizmetin satışına ülkemizde izin verilme miştir ve verilmemektedir. Gazze Şeridi'nde gelinen vahim aşama çerçevesinde, uluslararası camianın tüm üyelerine çağrımız, İsrail'in uluslararası hukuktan kaynaklanan yükümlülüklerine uymasını teminen, üzerine düşenleri yerine getirmeleridir.

Türkiye Cumhuriyeti devleti ve halkı olarak, bugüne kadar olduğu gibi Filistin'in ve halkının yanında yer almaya ve desteklemeye devam edeceğiz.

### Yasaklı Ürün Grupları:

Alüminyum Profiller  
Alüminyum Teller  
Boyalar  
Bakır Profiller, Çubuklar ve Teller  
Beton Mikserleri  
Çelik Borular ve Bağlantı Parçaları  
Çelik Filmaşin  
Çelik Kapılar ve Depolar  
Çelik Köprü Akşamı  
Çelik Kuleler  
Çelik Profiller  
Çimento  
Çimentodan, Betondan veya Suni Taştan İnşaat İçin Bloklar ve Levhalar  
Demir Çelikten Tüm İnşaat Malzemeleri  
Demir-Çelik Teller  
Ekskatörler  
Elektrik Kabloları  
Elektrik Panoları  
Fayanslar  
Fiberoptik Kablolar ve Elektrik İletkenleri  
Forkliftler  
Granit  
Halat ve Kablolar  
Hırdavat Ürünleri

Hidrolik Yağlar  
İnşaat Demirleri  
İnşaat Makinaları  
İnşaat Yalıtım Malzemeleri  
İnşaatta Kullanılan Camlar  
Kimyasal Bileşikler

Mermer  
Kireç  
Klinker  
Kükürt  
Paletler  
Tuğlalar  
Madeni Yağlar  
Kovalar, Kepçeler, Kürekler,  
Kıskaçlar ve Kancalar  
Tel Çekme Makinaları  
Makaralı Zincirler  
Metal İşleme Makinaları  
Metallerin İşlenmesinde  
Kullanılan Kimyasallar  
Mineral Gübreler  
Motor Yağları

Plastik Borular  
Sandviç Paneller  
Seramikler  
Solvent Boyalar  
Testere Makinaları  
Uçak Benzini ve Jet Yakıtı  
Vernikler  
Vinçler  
Yapıştırıcılar ve Tutkallar  
Yassı Çelik Ürünleri

# MARBLE İZMİR FAIR

NATURAL STONE • TECHNOLOGIES

**29. MARBLE İZMİR Uluslararası Doğaltaş  
ve Teknolojileri Fuarı**

*29<sup>th</sup> MARBLE İZMİR International Natural Stone  
and Technologies Fair*

**17-20 NİSAN**  
**APRIL 2024**

**Dünyanın En Büyük  
Doğaltaş ve Mermer Fuarı**

*The World's Largest Natural Stone and Marble Fair*



MARBLE





lararası tüketici ve profesyonellere ulaşmak adına büyük bir görev gördüklerini belirtti. Turunç, Coverings 2024'ün sektörün küresel oyuncularını buluşturan çok önemli bir fuar olduğunu ifade ederek şunları söyledi: "ABD markamızın doğuş noktası ve burada önemli bir büyüme kaydettik. İddialı olduğumuz Amerika pazarına ihracatımızın yüzde 50'sini gerçekleştiriyoruz. Burada 1000'e yakın bayi, 12 showroom ve 7 depoyla devasa bir altyapıya sahibiz. Amerika'daki en prestijli projelerde Tureks'in özel tasarım mermerleri tercih ediliyor. ABD yatırımlarımıza devam ederken bir yandan da uzun zamandır altyapısı üzerinde çalıştığımız bu ağı Avrupa'da da aynı şekilde işler hale getireceğiz."

Türk mermerinin dünyada hak ettiği yere gelebilmesi ve sektörün geleceğine yön vermesi açısından İzmir Fuarı'nı vesile olarak gördüklerini ifade eden Turunç;

"Biz de Türk mermerini tüm dünyaya tanıtmaya hedefiyle yola çıktık ve bugün doğal taş pazarlama ve ihracat alanında 42 yıldır sektörün öncülerinden biriyiz. İzmir Fuarı ile de Akdeniz çanağı başta olmak üzere bütün Avrupa ve dünya pazarlarında geniş yer edinmeyi hedefliyoruz" dedi.

Bu sene 34. kez düzenlenecek olan Coverings- Showcasing Tile & Store Experience fuarı her yıl, 40 ülkeden 1000'den fazla katılımcıyı ağırlayarak dünyanın en yenilikçi karo ve taş ürünlerinin tanıtıldığı bir platform sunuyor. Türkiye'nin ve dünyanın çeşitli bölgelerinden gelen sektör profesyonellerinin ticari görüşmeleriyle her sene ülke ekonomisine büyük katkı sağlayan 29. Marble İzmir Fuarı da binlerce doğal taşın ve özel taş makinelerinin sergileneceği, sektörün önemli isimlerinin katılacağı etkinlikleriyle merakla bekleniyor.



Please visit us at :

**Coverings<sup>®</sup>**

BOOTH: 7211  
ATLANTA, GA | APRIL 22-25

MARBLE | TUREKS<sup>®</sup>  
SYSTEMS

[www.tureks.com](http://www.tureks.com)

Please visit us at :

# MARBLE İZMİR FAIR

NATURAL STONE • TECHNOLOGIES

April 17-20 İZMİR - TÜRKİYE

HALL: A STAND: A-144

MARBLE  
SYSTEMS

TUREKS®

[www.tureks.com](http://www.tureks.com)



# BAİB ile Şekerbank Arasında Protokol İmzalandı



Batı Akdeniz İhracatçılar Birliği (BAİB) ile Şekerbank arasında protokol imzalandı. Protokolü BAİB Başkanı Ümit Mirza Çavuşoğlu ile Şekerbank Akdeniz Bölge Müdürü Ahmet Çapançalı imzaladı. BAİB konferans salonunda gerçekleşen imza törenine Şekerbank Antalya Şube

Müdürü Selçuk Bağ, KOBİ Bankacılığı Pazarlama ve Satış Müdürü İnanç Altan, Yönetmen Erbil Tanrıverdi ve Erman Güntürkün de katıldı. Protokole göre BAİB üyesi ihracatçı firmalar Şekerbank'tan alacakları ticari kredilerde işlem masraflarından ve faiz avantajlarından yararlanacak.

# ART

comes from  
the Nature

Enroll and experience  
the beauty of the nature's  
art with us!

NEW PRODUCT!  
PALIA WHITE



**ALIMOĞLU®**  
M A R B L E

[www.alimoglumarble.com](http://www.alimoglumarble.com)  
AFYONKARAHISAR

'Seveceğiz, sevileceğiz; Biz bu yola birlikte çıktık'



## İscehisar'ın İlk Kadın Belediye Başkanı Seyhan Kılınçarslan Mazbatasını Alarak Göreve Başladı

**Göreve Layık  
Gören  
Kıymetli  
İscehisar  
Halkımıza  
Teşekkür  
Ediyorum.**

AK Parti Afyonkarahisar'da İscehisar belediye başkanı olarak Seyhan Kılınçarslan ile yola devam dedi. 31 Mart 2024 yerel seçimleri kapsamında AK Parti İscehisar'da Belediye Başkan Adaylığını koyan Seyhan Kılınçarslan seçimlerden sonra sandıktan oy çoğunluğunu alarak Mermerin başkenti olan ilçenin yeni başkanı oldu.

31 Mart Mahalli İdareler seçimlerini kazanan Belediye Başkanı Seyhan Kılınçarslan mazbatasını alarak göreve başladı.





İlçe Seçim kurulundan mazbatasını alan Başkan Kılınçarslan, belediye çalışanları tarafından çiçeklerle karşılandı. Dualar eşliğinde kurban kesilmesinin ardından görevi devralan Başkan Seyhan Kılınçarslan,

**31 Mart  
Mahalli İdareler  
seçimlerini kazanan  
İscehisar Belediye Başkanı  
Seyhan Kılınçarslan  
mazbatasını alarak  
göreve  
başladı.**

Ahmet Şahin başkanımıza İscehisar'ımıza bugüne kadar yapmış olduğu hizmetlerden dolayı teşekkür ederim. Görev süremiz boyunca ilçemize hayırlı hizmetler yapmak için çalışacağız. Seçim süresince hiçbir zaman desteklerini esirgemeyen başta ailem olmak üzere, İlçe başkanımıza, Meclis Üyelerimize ve teşkilat üyelerimize ve bizleri bu göreve layık gören kıymetli hemşehrilerimize teşekkür ediyorum." dedi





## SEYHAN KILINÇARSLAN Kimdir?

1976 yılında Afyonkarahisar'ın İscehisar ilçesinde doğdu. İlk orta ve lise öğrenimini Afyonkarahisar'da tamamladı. 1994 yılında kazandığı Ege Üniversitesi Eczacılık Fakültesi'nden 1998 yılında mezun oldu.

Çalışma hayatına 1999 yılında İscehisar'da serbest eczacı olarak başladı. 1999-2009 yılları arasında İscehisar da

Utku Eczanesi'nin eczacısı olarak on yıl hizmet verdi.

Afyonkarahisar devlet hastanesi karşısında Seyhan Eczanesi 'nin eczacısı olarak da hizmet vermektedir. 2018 yılında Ak Parti Afyonkarahisar il yönetim kurulu üyesi olarak aldığı görevi bugüne kadar devam ettirdi.

Aynı ilçeden genel cerrahi uzmanı Ali Kılınçarslan ile evli ve iki çocuk annesidir.

# SONMAK

Diamond Tools

40 yılı aşan tecrübesi ve son 10 yılda modern ekipmanlara ve otonom tesisimize yapılan yatırımlar ile **SONMAK**, Türkiye'de sektörünün en büyük imalatçısı olup dünyanın da önde gelen firmaları arasındadır.

ASO 1. organize sanayi bölgesi O.S.B. Göktürk Cad. 4 Sincan 06935 Ankara, Türkiye  
444 04 06 +90 312 251 73 73 sonmak@sonmak.com



# DEMMAK®

MACHINERY INDUSTRY



## ŞUAYP DEMİREL IMPORT & EXPORT

[www.demmak.com](http://www.demmak.com)

[info@demmak.com](mailto:info@demmak.com)

*Mermer Makinaları üretiminde  
yarım asırlık tecrübe...*

Mermer Sanayi Bölgesi, P.K. 7 03750, İncehisar / AFYONKARAHİSAR - TÜRKİYE  
Tel: +90 272 341 22 50 - 341 22 61-62 Faks: +90 272 341 22 20 - 341 27 21



# DEM MER

MARBLE & TRAVERTINE

## 55. YIL ÜRETİMDE

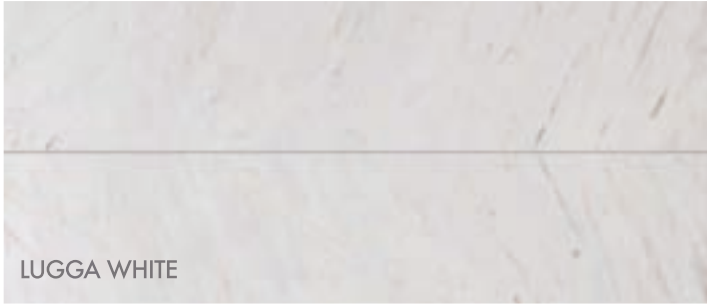

LUGGA WHITE

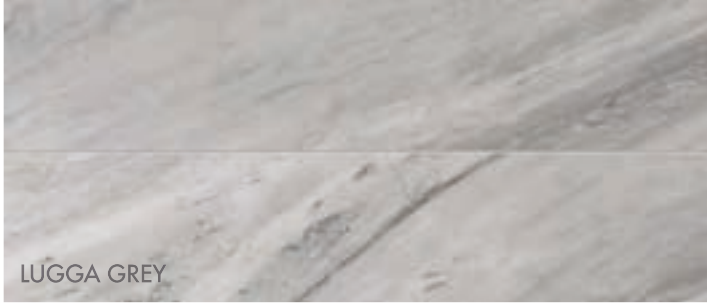

LUGGA GREY



LUGGA SALMON



www.demmer.com.tr

• Uzman personel • Yüksek üretim kapasitesi • En iyi kalite ve süreklilik • En yeni işleme teknolojileri • Uluslararası standartlara uygunluk •

**DEMİRELLER MERMER SANAYİ VE TİCARET A.Ş.**

Tepecik Mah. Dangış Cad. No: 5, 03750 İncehisar/AFYONKARAHİSAR

Tel: +90 272 341 32 00 (10 Lines) • Fax: +90 272 341 27 21 © 444 71 03

[www.demmermarble.com](http://www.demmermarble.com) [info@demmermarble.com](mailto:info@demmermarble.com)



**ŞUAYPDEMİREL**  
IMPORT & EXPORT

*Dürüst, yalandan ve hileden uzak,  
ne olursa olsun sözüne bağlı;  
Tuncay Göksal*

*İŞİNİ  
SEVEREK  
YAPAN  
BAŞARIYI  
YAKALAR*



**SEKTÖRÜN SEVİ-  
LEN İSMİ TUNCAY  
GÖKSAL**

**Çalışkanlığı ile  
dikkatleri üzerine  
çekmeye başaran  
Tuncay Göksal;  
Dürüstlüğü, güvenilirliği  
ve sadakatli olması  
çalıştığı işletmelerde  
patronların takdirini  
toplarken, çalışma  
arkadaşlarının  
gözdesi oldu.**



**24 YILI, YARIM ASIRI DEVİREN TUNCAY GÖKSAL  
BAŞARILI OLMAK İÇİN BİLİNCİLİ ÖĞRENMENİN  
ÖNEMİNE DEĞİNDİ...**

Doğaltaş sektörünün kahramanları saymakla bitmez. Her fabrikaya, ocağa, baktığımızda şirketlerin gizli kadın ve erkek çalışanlarının başarılı işlere imza attıkları hepimizce malum.

Sektörünün ve Demmak Makinanın gülen yüzü, çalışkanlığı ile şirketin güvenini kazanan Tuncay Göksal, hayatın acımasızlığında ekmek parasını kazanmak için adeta gece gündüz çalıştı.







Hayatta geçen zamanın önemli olduğunun bilincinde olan Göksal okul çağına geldiğinde, eğitimine devam ederken, boş kaldığı zamanlarda ve ders aralarında su satarak okul harçlığını çıkartarak ailesine destek oldu.

Çalışkanlığı ile dikkatleri üzerine çekmeye başaran Tuncay Göksal; dürüstlüğü, güvenilirliği ve sadakatli olması çalıştığı işletmelerde patronların takdirini toplarken, çalışma arkadaşlarının gözdesi oldu.

Her konuda dürüst, yalandan ve hileden uzak, ne olursa olsun sözüne bağlı, Doğaltaş Makina sektörünün de ve Demmak Makinanın çalışmalarında işverenlerinin takdirini toplayarak yaptığı işlerle dikkati çeken **TUNCAY GÖKSAL**'ı dinledik:





2005

### TR: Tuncay Göksal'ı Bize Anlatır mısınız?

1983 Yılında Afyonkarahisar' da dünyaya gelen Tuncay Göksal, 2000 'li yıllarda doğaltaş sektörü le tanıştı. "GÖKSAL" Hayata gözümü 41 yıl önce açtım. 31.03.1983 yılında Afyonkarahisar da doğdum. İlkokulu Dumlupınar ilkokulunda okudum. Ortaokulu Çavuşbaşı Mehmet Akif Ersoy ortaokulunda okudum. Liseyi Endüstri Meslek Lisesi Makine Ressamlığı Bölümünde bitirdim.

Başarılı bir öğrenciydim öğretmenlerimi iyi dinler derslerimi zamanında yaptım. Üniversite okumayı düşünmedim, çünkü çalışma hayatı bana daha sıcak ve yakın geliyordu.

Okulda eğitim hayatım devam ederken küçük yaşta çalışmaya başlamış





ve harçlığımı çıkartarak aileme katkıda bulunuyordum. Okul arası dönemlerimde stadyumda maç sırasında taraftarlara bardak ile soğuk su satarak ilk paramı kazanmaya başladım.

Tabi ki bunula da kalmadım ekmek fırınlarında iş istediğimde ilk önce patates soymakla başlattılar; daha sonra ekmek yapmak için fırının başına geçerek ekmek üretiminde çalıştım.

Elbette bu kadarla da kalmadım; hiç boş zamanım yoktu, daima çalıştım. Eğitimin başladığı o ilk zil çaldığında benimde mesaim başlıyor ve ben öğrencilere ikinci el kitap satarak para kazanırken durumu iyi olmayan öğrencilere destek olmaya çalışıyordum.

Belki, sanayicilik diyemeyiz ama ben sanayi işçiliğini demirciler çarşısında soğuk demircilik işi yaparak öğrendim

ve kapı, pencere yapmaya başladım. Koltuk döşemeciliğini de öğrendim. Bu işleri öğrenirken Tuncay Göksal 'ın çocukluğu, çıraklığı ve kalfalığı bu dönemlerde yol aldı. "





### **TR:** Sektörle Tanışma Hikâyen Ne Zaman Oldu?

**Başarılı olmak için her zaman öğrenmeyi, öğrenirken de bilinçli olarak öğrenmeyi hep ön planda tutmuşumdur.**

Sektörle tanışma hikâyemin il başlangıcı staj dönemim de oldu. Lise okurken son sınıfında yaz stajımı yapmam gerekiyordu. Makine ressamlığını okuduğum için bir makine firmasında çalışmam gerekiyordu.

Araştırdım en uygun ve güvenilir bir firma olan GÜRMAŞ makine de stajıma başladım, başarı bir şekilde de tamamlayıp lise dönemini tamamladım.

### **TR:** DEMMAK Makine ile tanışıp, bu günlere geleceğini düşünmüş müydün? Tanışma hikayeni dinlemek isteriz.

Hayat insanı alıp savuruyor. Nereye ne zaman düşeceğini kestiremiyor sun. Elbette her insanın olduğu gibi güzel bir işim olsun, başarılı olayım istedim. Fakat akılıma da gelmedi, firmanın ismini duydum biliyorum fakat bana çok uzak geliyordu.

Anlayacağınız umudum yoktu. Her delikanlı gibi genç zıpkın gibiydim, taşı sıksan suyu çıkarırdım. 2000'li yıllarda okul bitti, staj bitti ve Tuncay'ın bir şeyler yapması ve bir iş bularak, hayata atılarak yolunu çizmesi gerekiyordu!



## HİÇ SEVMEM ZAMANIN BOŞA GEÇMESİNİ

Yolumu çizmek için önce sağlam bir iş bulmam gerekiyordu ve bende hemen arayışlarıma başladım ve iş başvuruları yapıyordum. Bunlardan bir tanesi de DEMİRCİ HACİÖMER OĞULLARI ŞİRKETLER DEMMAK DEMİRELLER MAKİNAYA teknik ressam olarak iş başvurusun da bulundum.

Fakat kabul edilmedi; Çünkü dönemin Genel Müdürü askerliğimi yapmadığımdan dolayı uygun görmedi. İş arayışlarım ve başvurularım devam ederken bir yandan da demirciler çarşısının da soğuk demircilikte çalışıyordum. O zamanlar İscehisar

DEMMAK Demireller Makina Sanayi Yönetim Kurulu Başkan Yardımcısı Adnan Demirel' in evine kapı pencere yapmaya başladık.

## NASIPTEN ÖTESİ YOKTUR; BURASI HAYATIMDAKİ DÖNÜM NOKTASI

Hani derler ya nasipten ötesi yoktur. Eğer nasibinde varsa döner dolaşır gelir seni bulur. Bir gün Adnan DEMİREL demirciler çarşısındaki çalıştığım dükkana geldi. O an aklıma geldi ve Adnan Bey ile konuşmak istedim. Düşündüm desem ki; sizin fabrikaya iş başvurusu yaptım diye söylesem mi? söylemesem mi? o anda bir cesaret geldi ve söyledim.

' Adnan abi ben sizin fabrikaya teknik ressam olarak başvuru yaptım. Başvurum olumlu karşılandı. Fakat askerliği yapmadığımdan dolayı müdür bey uygun görmedi.' Dedim.

### **KISA VE NET CEVABI TAMAM OĞLUM YARIN GEL BAŞLA DEDİ.**

Adnan abi beni dinledi ve çok kısa ve net bir cevap verdi. 'Tamam, oğlum yarın gel işe başla' dedi. Çok mutlu oldum. O an içimdeki o heyecanla Adnan abiye sarılmak istedim ama yapamadım. Hayatımın dönüm noktası demirciler çarşısında değişti.

Gece uyku tutmadı, sabahı sabah ettim. Erkenden kalktım İSCEHİSAR ilçesine DEMMAK Makinaya gittim.

Afyonkarahisar'dan İscehisar ilçesine 20 km lik yolu kış gününde motosiklet ile gitmiştim. Fabrikanın önüne geldiğimde motordan indiğimde ellerimi ve ayaklarımı hissetmiyordum.

Giriş işlemleri için formu doldurmam gerekiyordu ama ben yazamıyordum çünkü ellerim donmuştu. Müdür bey le tekrar görüşüp onay aldım ve 2000 yılında teknik ressam olarak göreve başladım.

Tuncay Göksal zamanın gücüne güvenerek hayatta ki yolumu çizdim ve çalışmaya başladım.



Hızlı geçen süre zarfında geriye dönüp bir baktım ki Üç yıl geçmiş ve gitmiş. Her genç delikanlının yapması gereken vatani görevimi de yerine getirmem gerekiyordu; 2003 ve 2004 yılları arasında askerliğimi de yaptım geldim.



## TR: Firma da ki Göreviniz Nedir?

Bir işe başvurursunuz, işe kabul edirsiniz ve başlarsınız. Size uzmanlık alanınız da bir görev verilir ve yaparsınız. Benim öyle olmadı, ben de bundan hiç şikayetçi olmadım. Bir işletmeyi öğrenmek ve başarıyı yakalamak istiyorsanız önce çaycılıktan başlarsınız ya bende öyle yol aldım. Teknik ressamlık, Satın alma, Üretim planlama, İmalat şefliği, Pazarlama bölümü ve Fuar organizasyonlarını yaparak bütün bölümlerde görev alarak başarılı oldum.

Yani anlayacağınız, Joker eleman olarak her bölümde çalıştım. Aldığım görevlerin hakkını verdim ve tüm bölümler de söz sahibi oldum.



## TR: DEMİRELLER Ailesi Sizin İçin Ne Anlama Geliyor?

Güçlü ve başarılı bir firma da çalışmak insanın gücüne güç katarken, kendini geliştirmeye de fırsat veriyor. Demirci Hacıömer Oğulları Şirketler Grubu ailesinde sevilen sayılan bir çalışan oldum.



Yönetim Kurulu Başkanı:

Şuayp Demirel' e

Yönetim Kurulu Başkan Yardımcısı:

Adnan Demirel' e

Yönetim Kurulu Başkan Yardımcısı:

Süreyya Demirel' e

Yönetim Kurulu Başkan Yardımcısı:

Ömer Demirel' e

Teşekkür ederim; Allah bu patronlarımdan razı olsun. Rabbim bu insanlar sağlık mutluluk versin. TÜRKİYE CUMHURİYETİ için çok değerli insanlar olduğunu tüm Türkiye çok iyi biliyor.

### TR: SON NOKTADA...

Günün sonuna baktığımda 24. yılı bitirmenin gururuyla Rabbim sağlık ve sıhhat nasip ettiği sürece nice yıllara meydan okuyarak ilk günkü heyecanla çalışmaya devam.

DEMMAK Demireller Makina San. Ve A.Ş. şirketinde çalıştığım sürece kendi şirketim gibi görüp çalışmam başarıma başarı katmıştır.

Hayatıma dokunan Doğal taş sektöründe ismini saymakla bitiremeyeceğim o kadar çok insan var ki! Onlara ve 24 yıldır birlikte çalıştığımız öncesi ve sonrası arkadaşlarıma minnet kârım.

Tuncay Göksal 'ın hayatına dokunan, yolumu aydınlatan ve aydınlatırken ışık saçan, bilmediğim konuları ve sorduğum soruları cevapsız bırakmayan, beni kendi evlatlarından ayırmayan Demireller ailesine çok şey borçluyum.





Treating marble as  
a true piece of  
*natural art...*  
with more than  
25 years  
*of experience...*

# İMİB' de

## Olağan Genel Kurul Toplantısı Gerçekleşti

Ataşehir Sheraton Grand  
İstanbul'da



**İstanbul Maden İhracatçıları Birliği Olağan Genel Kurul Toplantısı, Ataşehir Sheraton Grand İstanbul'da gerçekleştirildi.**

İstanbul Maden İhracatçıları Birliği Olağan Genel Kurul Toplantısı 4 Mart 2024 tarihin de Ataşehir Sheraton Grand İstanbul adresinde geniş katılımı ile gerçekleştirildi.

Genel Kurul Toplantı Gündemi 7 Maddeyi içerirken; Toplantıya İMİB Yönetim Kurulu ile üyelerin çoğunluğu sağlandıktan sonra genel kurula geçildi. Gündem açılışı, saygı duruşu ve İstiklal Marşı ile başladı.





Toplantıda konuşma yapan Başkan Yardımcısı Eyüp Batal, İstanbul Maden İhracatçıları Birliği'nin 2023 yılında gerçekleştirdiği faaliyetler ile 2024 yılında düzenlenmesi planlanan faaliyetleri anlattı. BATAL, sektörün önemli projelerinden biri olan "Cevherimiz Sensin" projesi kapsamında verilen burslar, yapılan ticaret



heyetleri ve fuarlar ile Türk doğal taşlarının dünya çapında tanıtımı için başlatılan "Land of Stone" projesi hakkında bilgi verdi. İstanbul Maden İhracatçıları Birliği Başkan Yardımcısı Eyüp Batal, uluslararası alanda prestijli etkinliklerle iş birlikleri yapıldığını ve sektörün geleceğine yönelik heyecan verici adımlar atıldığını vurguladı.





# GENÇLERMERMER®

İRFAN ÇELİKTEN



[www.gencclermermer.com](http://www.gencclermermer.com)

[info@gencclermermer.com](mailto:info@gencclermermer.com)

+90 272 355 55 55 - +90 272 355 50 50

Eski hamam mah. Ankara Afyon Karayolu cad. no:74

İscehisar/Afyonkarahisar



New Giselle Grey



# 'Taşın Ana Vatanı Türkiye' Projesi

**İMİB** İSTANBUL  
MADEN İHRACATÇILARI  
BİRLİĞİ

*İstanbul Maden İhracatçıları Birliği (İMİB) ve Maden Mermer Üretici ve Sanayici İş Adamları Derneği (MADSIAD) tarafından Bursa'da düzenlenen iftar yemeği maden sektörünü bir araya getirdi. İftar yemeğinde sektörün sorunları ve geleceği hakkında değerlendirmelerde bulunan İMİB Yönetim Kurulu Başkan Yardımcısı Eyüp Batal, Türk doğal taşını dünyada tanıtacak yeni projeleri hakkında da bilgi verdi. Batal, "İMİB olarak, Türk doğal taşını dünyada bir marka haline getirmek için kapsamlı bir çalışmanın içindeyiz. Projemizin adı 'Land Of Stone' yani 'Taşın ana vatanı'. Biz, bu projeye bu ismi verdik. Bu proje ile Türk doğal taşının tanıtılması çalışmalarında çitayı çok yükseğe koyacağız. Bu düşünceyle bundan 1 yıl evvel başlattığımız proje için devletimizin verdiği en prestijli ve yüksek bütçeli tanıtım desteği olan 'Turquality' desteğini de almayı başardık. Türk doğal taşını dünyaya tanıtacak olmak bizlerde büyük bir heyecan yaratıyor." dedi.*

*İMİB'in Türk doğal taşını dünyaya tanıtacak projesi için 'Turquality' desteği*

İstanbul Maden İhracatçıları Birliği (İMİB) Yönetim Kurulu toplantısını, 'sektör buluşmaları' kapsamında bu ay Bursa'da gerçekleştirdi. Bursa'daki madencilerin bir araya geldiği Maden Mermer Üretici ve Sanayici İş Adamları Derneği (MADSIAD) iş birliği ile düzenlenen iftar yemeğinde, İMİB Yönetim Kurulu Başkan Yardımcısı Eyüp Batal değerlendirmelerde bulundu. İMİB Yönetim Kurulu olarak görev aldıkları iki yılda yapmış oldukları gibi madencilik sektörünün tüm konu ve sorunlarına çözüm üretmek ve menfaatlerini korumak için göreve devam ettiklerini ifade eden Eyüp Batal, İMİB bünyesinde kurulan komitelerimiz ilgili oldukları alanlarda proje üretiyor,

İMİB Yönetim Kurulu  
Başkan Yardımcısı  
Eyüp Batal

sorunlara çözüm geliştiriyor. İMİB faaliyetleri; liyakata dayalı, hızlı ve standart bir düzen içerisinde devam ediyor. 2024'teki faaliyetlerimiz hız kesmeden sürerken, yeni projeleri de hayata geçiriyoruz." diye konuştu.

### YÜKSEK BÜTÇELİ DESTEK

İMİB olarak, Türk doğal taşını dünyada bir marka haline getirmek için kapsamlı bir çalışmanın içinde olduklarına dikkat çeken Eyüp Batal, sözlerini şöyle sürdürdü: "Projemizin adı 'Land Of Stone' yani 'Taşın ana vatanı' Biz, bu projeye bu ismi verdik. Çünkü, üzerinde yaşadığımız bu topraklar doğal taş tarihinin başladığı topraklar. Bu, bizim doğuştan ve doğal olarak hak ettiğimiz bir kavram. Bu proje ile Türk doğal

taşının tanıtılması çalışmalarında çitayı çok yükseğe koyacağız. Bu düşünce ile bundan 1 yıl evvel başlattığımız proje için profesyonel ajansların danışmanlığında, Ticaret Bakanlığı ile birçok istişare toplantısı gerçekleştirdik. Ve 1 yılı aşkın süredir titizlikle çalıştığımız projemize, devletimizin verdiği en prestijli ve yüksek bütçeli tanıtım desteği olan 'Turquality' desteğini de almayı başardık. Türk doğal taşını dünyaya tanıttığımız olmak bizlerde büyük bir heyecan yaratıyor."

### MADEN SEKTÖR KURULU DESTEK VERDİ

İMİB olarak öncüsü oldukları projeye EİB ve BAİB'in de dahil olduğunu kaydeden Eyüp Batal, "Projenin

arkasında Maden Sektör Kurulu'nun yer almasıyla birlikte sektörümüz adına güzel bir çalışma ortaya çıkacağına yürekten inanıyoruz. Projenin ana amacı sektörümüzü yani, sizleri karar vericiler ile buluşturmak. Ürettiğimiz taşlar mimari projelerde, sanat eserlerinde kullanılıyor. Ancak, ne yazık ki bu projelerin karar verici pozisyonunda olan mimarlar, mimarlık firmaları, yapı sektörü liderleri, sanatçılar ve

planlanan büyük projelerde 'Turkish Stones' markası güçlü bir tercih olarak yer alacak. Bu proje, kesintisiz bir ticari heyet görevi görecek." dedi.

## ZEL ÖDÜL İÇİN ANLAŞMA İMZALANDI

Projenin ilk büyük adımının da atıldığı bilgisini paylaşan Eyüp Batal, şunları söyledi: "Uluslararası alanda dünyanın en prestijli mimarlık festivali



tasarımcılar markamızı tanımıyor. Sektörümüz sadece ham madde tedarikçisi olarak anılıyor. Biz de bu proje ile 'Turkish Stones' markasını gölgeden çıkarıp, zirveye yerleştirmek istiyoruz. Dünyanın en güçlü karar vericileriyle direkt görüşeceğiz. Bundan böyle Japonya'dan Amerika'ya; Avustralya'dan Kanada ve Orta Doğu'ya kadar tüm dünyada yapılması

'World Architecture Festival (WAF)' ile sponsorluk anlaşması imzaladık. Dünyanın en büyük mimari projelerinin yansıdığı, yapı sektörünün geleceğine yön veren bu festival ile adımızı zirveye taşıyacağız. Bu sponsorluk kapsamında, festivalde 'Best Use of Stone' isimli bir özel ödül verilecek. Bu ödülü dünya çapında 'doğal taş en iyi kullanan' proje kazanacak.



Hem ödülü kazanan proje hem yarışmaya katılan diğer projeler hem de festivalin tüm tanıtım faaliyetlerinde, sosyal medyada, uluslararası yayın organlarında markamız sürekli temsil edilecek. Ayrıca, doğal taş konulu ve Türk doğal taşlarını tanıtan yine dünya çapında ünlü isimlerin katılacağı bir panel düzenleyeceğiz. Bu bağlamda, ülkemizdeki önemli karar verici pozisyonda olan mimarlık firmaları ve sanatçılarımızla birlikte bir de danışma kurulu oluşturduk. Bu kurulda yer alan yerli mimarlık firmaları hem kendi faaliyetlerinde hem de tüm uluslararası faaliyetlerde

'Turkish Stones' markasına desteklerini verecek ve markanın büyümesine katkı sağlayacak. Bu ilk adım. Bununla sınırlı kalmayacağız. Venedik Bienali, London Design Festival, Guangzhou Tasarım Fuarı, mimarlık ve ticaret fuarı BAU gibi daha birçok uluslararası organizasyona katılım sağlarken, potansiyel müşterilerimizi ülkemize getirecek adımları da planlayacağız. WAF'ı Türkiye'de gerçekleştirmek de büyük planlarımızdan bir tanesi."



# MUTLU

---

M A K I N A

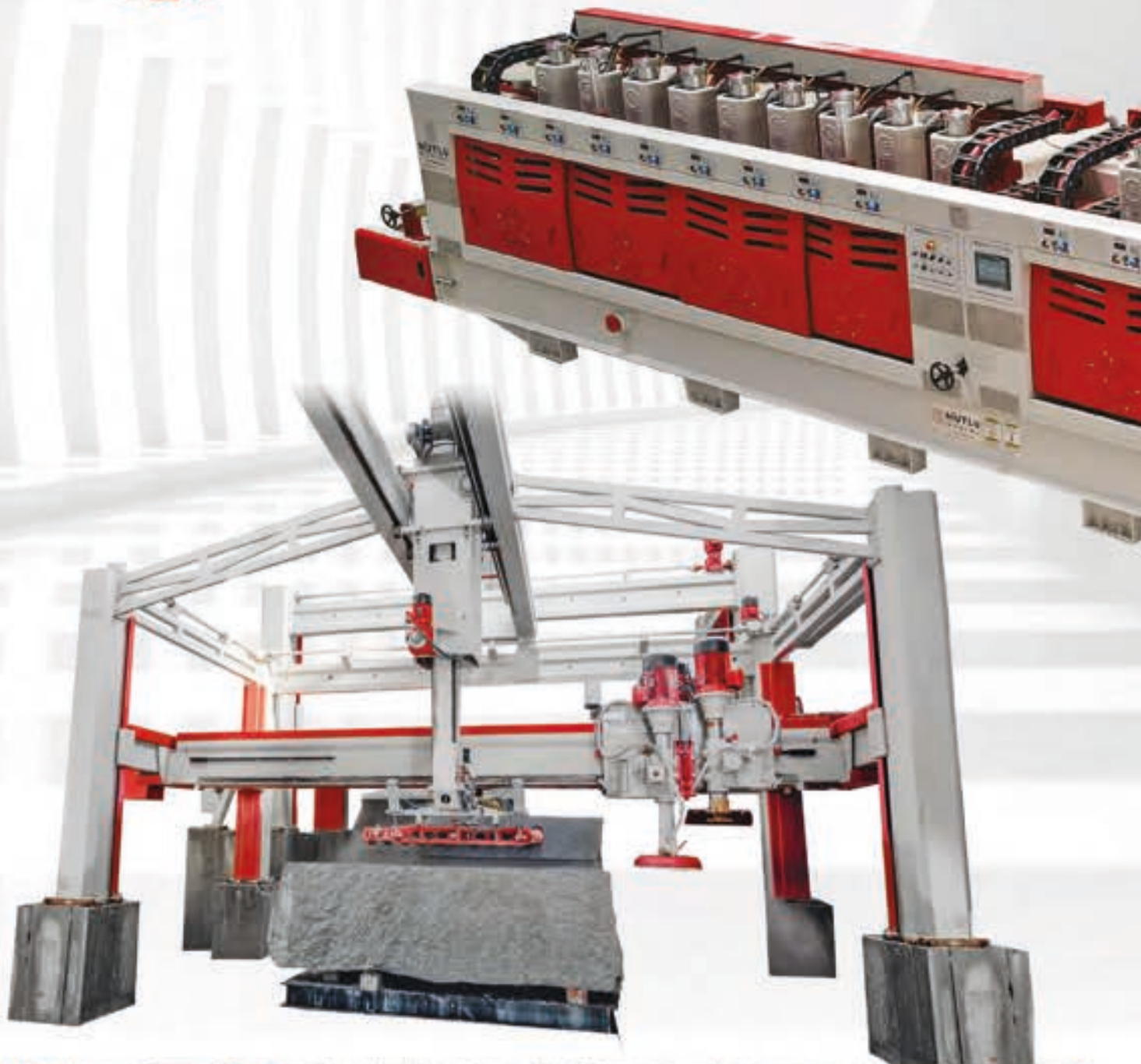

“GÜÇ KALİTEYLE  
BİRLEŞİNCE...”



• [www.mutmak.com](http://www.mutmak.com) •

**MUTLU MAKİNA SAN. TİC. LTD. ŞTİ**

Tel: +90 248 317 12 20 Fax: +90 248 317 12 22

Çamlıca Osb Mah. Adnan Menderes Blv. No:12-14 BUCAK/BURDUR

e-mail: [mutmak@mutmak.com](mailto:mutmak@mutmak.com)

   [mutlumakina](https://www.youtube.com/mutlumakina)

# X-DIAMOND



## 3S İNŞAAT SAN. VE DIŞ TİC. LTD. ŞTİ. X-DIAMOND- INTERNATIONAL DIAMOND TOOLS, S.A. ORTAKLIĞI

Mart ayı itibariyle, X-Diamond International Diamond Tools, S.A.'yı, Türkiye'den mermer, seramik, kuvars ve cam ürünlerine yönelik olarak yüksek kaliteli ürünler sağlayan ve sektör üreticilerine üstün servis - hizmet yaklaşımını öncelik edinen 3S İnşaat San. ve Dış Tic. Ltd. Şti. şirketini ziyaret etti.

### İş Birliği

Gerçekleştirilen ziyaretin amacı!. İki şirket bir araya gelerek güçleri birleştirerek ortaklığı resmileştirdi. Yapılan açıklamada; " Rekabeti aşmak ve pazarda gelişmek için etkili stratejilerin arayışı giderek daha da gerekli hale gelmiştir. Güçler, bu ortaklıkla piyasada proaktif, esnek, çok yönlü ve pazar odaklı bir şekilde hareket etmenin mükemmel bir yolu haline getirmiştir. X-Diamond International Diamond Tools, S.A., uluslararasılaşmasını destekleyen deneyim, dinamizm ve bilgi

birikimine sahip dünyanın en büyük elmas takımlar grubundan birinin köklerini oluşturur. Uluslararası pazarların yüksek talepleriyle meydan okuyan X-Diamond, bu pazarların sürekli gereksinimlerini dinamikleştirmek, artırmak ve optimize etmek için yapılandırılmıştır. Kalitenin sürekli iyileştirilmesi, bu şekilde, grup için ana yönelim çizgisini oluştururken geleceğin sürekli evrimi ve gereksinimlerini göz önünde bulundurmaktadır." bulundu.

### X-DIAMOND-INTERNATIONAL DIAMOND TOOLS, S.A.

X-Diamond International Diamond Tools, S.A., 1990 yılından bu yana elmas takımlarının imalatıyla ilgilenen bir iş grubudur. Elmas takımlarının satışına, çok telli ve tek telli makineler ile taş ocağı tellerinin yanı

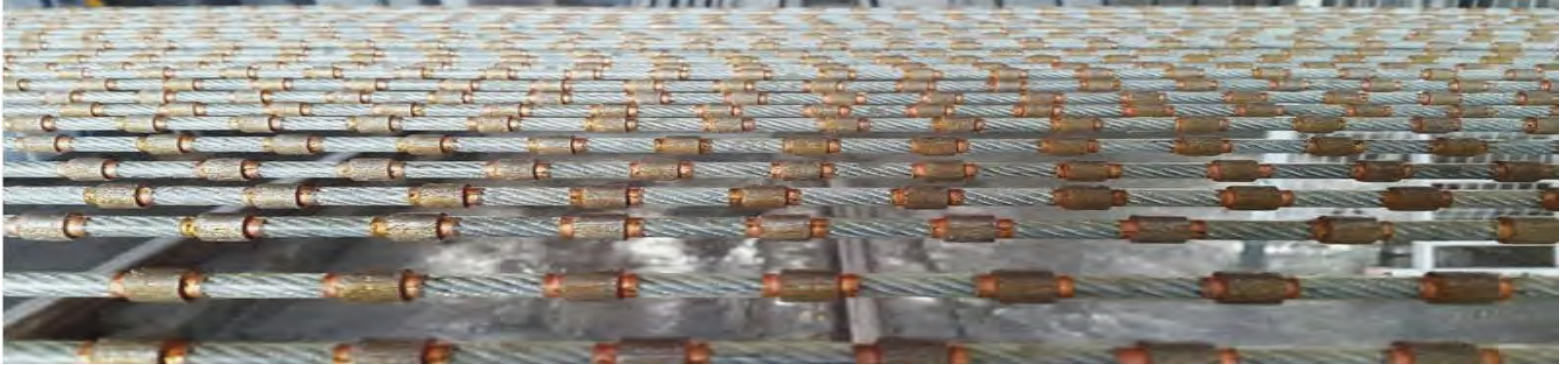



sıra çeşitli elmas takımlarının üretimine adanmıştır (segmentler, mermer bıçakları, elmas tel, vb.). Dünya çapında faaliyet gösteren bir gruptur. Vizyon, şirketin ve çalışanlarının potansiyelini kullanarak ulaşmayı amaçladığı nihai hedeftir. Bu şekilde, X-Diamond International Diamond Tools, S.A., elmas makineleri ve takımlar sektöründe uluslararası bir refe-

rans olmayı hedeflemektedir. Şirket, müşterilere yenilikçi ve yüksek kaliteli ürünler sunmaya, güven ve inovasyon ilişkileri kurmaya, ortaklıkları teşvik etmeye, bu sektörün büyümesine ve gelişmesine katkıda bulunmaya, kaliteli ve yenilikçi çözümler oluşturmaya ve küresel piyasanın evrimini takip etmeye odaklanmaktadır.

**Bu yeni ortaklığın ilk görünümü Marble İzmir Fuarı'nda olacak. 17-20 Nisan 2024 tarihleri arasında İzmir, Türkiye'de gerçekleşecek.**

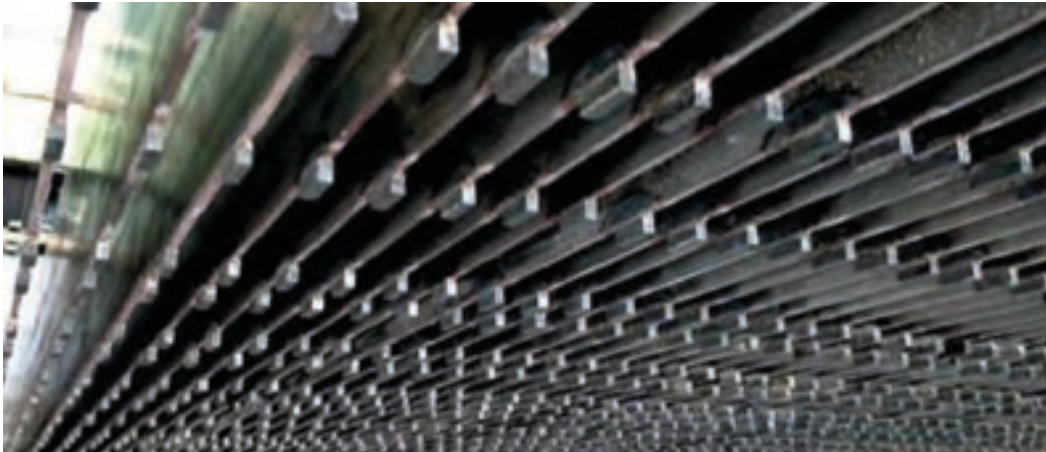
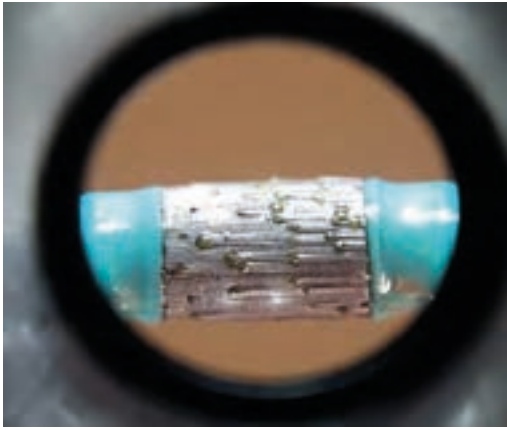



**EROL** / **MARBLE**

[www.erolmarble.com](http://www.erolmarble.com)

3S INSAAT SAN. VE DIS TIC. LTD. STI.

closes partnership with Portuguese group X-DIAMOND-INTERNATIONAL DIAMOND TOOLS, S.A.

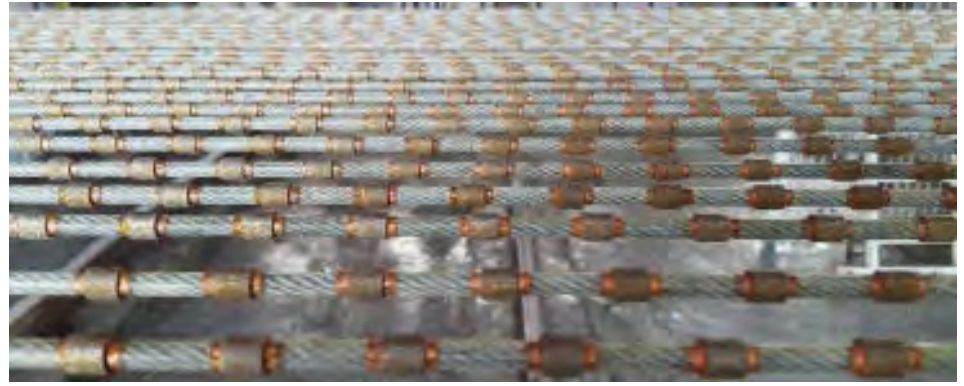

## The Meeting

On March of the present year, X-Diamond International Diamond Tools, S.A., received the visit of 3S INSAAT SAN. VE DIS TIC. LTD. STI. company of Turkey that supplies high-quality products for sectoral manufacturers prioritizing quality, in combination with superior service approach, from production to installation of marble, ceramic, quartz, and glass.



## The Partnership

The vital purpose was formalizing a partnership. The search for effective strategies to overcome competitiveness and develop in the market has become increasingly necessary. The forces converged to make this partnership an excellent way to act in the market in a proactive, flexible, versatile and market-oriented way. The X-Diamond International Diamond Tools, S.A., roots its genesis in the internationalization, supported by the experience, dynamism, and know-how of one of the world largest group in the diamond tools sector. Challenged by the high demands of the international markets, X-Diamond is structured to dynamize, increase, and optimize the constant requirements of these markets. The X-Diamond International Diamond Tools, S.A., roots its genesis in the internationalization, supported by the experience, dynamism, and know-how of one of the world largest group in the diamond tools sector. Challenged by the high demands of the international markets, X-Diamond is structured to dynamize, increase, and optimize the constant requirements of these markets. The continuous improvement of the quality becomes, this way, the principal line of orientation of the group, having in mind the continuing evolution and exigencies of the future.





## The Group X-DIAMOND-INTERNATIONAL DIAMOND TOOLS, S.A.

X-Diamond International Diamond Tools, S.A, is a business group, involving the manufacture of diamond tools since 1990. It is dedicated to the sale of diamond tools, multi-wire machines and single-wire machines and quarry wire and also the production of diversified diamond tools (segments, marble blades, diamond wire, etc.). It is a group that operates worldwide. The vision is the final state that the company intends to achieve, using both its potential and that of its collaborators. In this way, X-Diamond International Diamond Tools, S.A., aims to become an international reference in the diamond machines and tools sector. The company focuses on providing customers with innovative and high-quality products, establishing relationships of trust and innovation, fostering partnerships, contributing to the growth and development of this sector, building quality and innovative solutions, following the evolution of the global market.

**The first appearance of this recent partnership will be at the Marble Izmir Fair. From April 17 to 20, 2024 in Izmir, Turkey.**

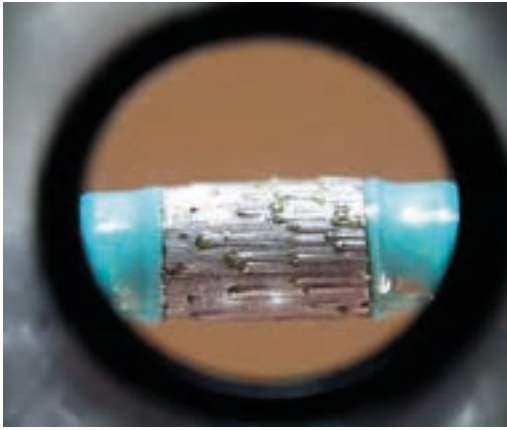



EGE  
İHRACATÇI  
BİRLİKLERİ

## ***İhracatçılarda Genel Kurul Maratonu Başlıyor***

***İhracatçılar  
Cumhuriyetimizin  
ikinci yüzyılının  
hedeflerini  
belirlemek için  
genel kurula  
gidiyor***

Cumhuriyetimizin 100. yılında Türkiye'ye 2023 yılında 255,8 milyar dolar döviz kazandıran, 61 ihracatçı birliği çatısı altında faaliyet gösteren 120 bin ihracatçı, Cumhuriyetimizin ikinci yüzyılının hedeflerini belirlemek için genel kurula gidiyor.

İhracatçılar, 2023 yılı olağan mali genel kurul toplantılarını Nisan ayı içerisinde yapacaklar. Genel kurullarda her birlik Cumhuriyetimizin ikinci yüzyılında atacağı adımları masaya yatırırken, 2024 yılı bütçelerini ve iş programlarını da karar altına alacaklar.



2022 yılı Nisan ayında yapılan seçimlerde göreve gelen 61 ihracatçı birliğinin yönetim kurulları; göreve geldikten sonra geçen 2 yıllık süreçte ortaya koydukları hedeflerin ne kadarını gerçekleştirdiklerini ne kadarını gerçekleştiremediklerini genel kurul üyelerine açıklayacaklar ve 2023 yılı icraatlarından ibra edilmek için genel kurul üyelerinin huzuruna çıkacaklar.

Bünyesindeki 12 ihracatçı birliğiyle Türkiye’de ihracatçıların en büyük temsilini bünyesinde sağlayan Ege İhracatçı

Birlikleri’nde 4 bin 659 ihracatçı firma genel kurula katılım hakkına sahip.

EİB bünyesindeki 12 ihracatçı birliğinin 6’sı genel kurullarında 2023 yılında ihracata en çok katkı sağlayan toplam 140 firmaya ödül vermek için hazırlıklarını sürdürüyor.

Ege İhracatçı Birlikleri’ndeki genel kurullarda Cumhuriyetimizin ikinci yüzyılında ihracat hedeflerine ulaşmak için atılması gereken adımlar ihracatçı birliklerinin en üst karar organı olan genel kurullarda istişare edilecek.

# Maden İhracatçıları Marble Fuarı Öncesi Genel Kurulda Buluşacak

17-20  
NİSAN  
APRİL  
2024



2024 yılına fırtına gibi giren, Güney Kore ve Çin'de iki fuarın Türkiye Milli Katılım Organizasyonunu yapan, Suudi Arabistan ve İngiltere'de pazarlama faaliyetlerinde bulunan Ege Maden İhracatçıları Birliği, 2023 yılı mali genel kurul toplantısını, 17-20 Nisan 2024 tarihlerinde düzenlenecek olan İzmir MARBLE Doğal Taş ve Teknolojileri Fuarı'nın bir gün önüne 16 Nisan 2024 Salı günü saat 16:00'da yapma kararı aldı. Doğal taş sektörü, MARBLE Fuarı'ndan önce EMİB Genel Kurulu'nda bir araya gelecek. İhracat rakamları 2023 yılında yüzde 7 eriyerek 1 milyar 65 milyon dolara düşen Ege Maden İhracatçıları Birliği 2024 yılına parlak bir giriş yaptı.

1 Ocak – 28 Mart 2024 döneminde ihracatını yüzde 20'lik artışla 244 milyon dolardan 293 milyon dolara çıkaran Ege Maden İhracatçıları Birliği'nin son 1 yıllık dönemde ihracatı 1 milyar 114 milyon dolara ulaştı. 2024 yılı için 1 milyar 250 milyon dolar ihracat hedefi olan Ege Maden İhracatçıları Birliği, genel kurulda oluşacak sinerjiyle 1 milyar 250 milyon dolarlık ihracat hedefini yakalamayı amaçlıyor.



# Marmomac 2024 Milli Katılım Başvuruları Alınmaya Başlandı!

24-27 Eylül 2024 | Verona / İtalya  
Satış Fiyatı: 530 €/m<sup>2</sup>



Başvuru ve Bilgi için:  
[emrah.ozturk@immib.org.tr](mailto:emrah.ozturk@immib.org.tr)  
Ayrıntılı bilgi için: 0 212 454 07 81

MAR  
MO+  
MAC



Turkish  
Stones

İMİB

İSTANBUL  
MADEN İHRACATÇILARI  
BİRLİĞİ



# HİDROMEK İLK KEZ SERGİLEYECEĞİ ÜRÜNLERİ İLE KOMATEK 2024'TE!



Bu yıl 17'nci kez gerçekleşecek olan KOMATEK Fuarı, İstanbul'da 29 Mayıs – 1 Haziran tarihlerinde, İstanbul Fuar Merkezinde gerçekleşecek. HİDROMEK ilk kez sergileyeceği ürünlerinin yanı sıra tüm ürün grubundan makinelerini kapalı alanda bulunan 4 nolu hol, 401 nolu standında

ziyaretçileriyle buluşturacak. Türkiye'de gerçekleşen en büyük ve en çok ziyaretçi alan iş makinesi fuarı KOMATEK, 17'nci Uluslararası İş ve İnşaat Makina, Teknoloji ve Aletleri İhtisas Fuarı, iş makinesi sektörünü bu yıl İstanbul'da bir araya getiriyor.

Türkiye’de gerçekleşen en büyük ve en çok ziyaretçi alan iş makinesi fuarı KOMATEK, 17’nci Uluslararası İş ve İnşaat Makina, Teknoloji ve Aletleri İhtisas Fuarı, iş makinesi sektörünü bu yıl İstanbul’da bir araya getiriyor. 2022 yılında Antalya’da yapılan fuara 220 firma katılırken, 1057’si 55 ülkeden gelen yabancılar olmak üzere toplam 15.232 kişi ziyaret etmişti. 2024 yılında ise İstanbul’un nüfusu ve konumu itibarıyla bu ziyaretçi sayısının hem yurt içinden hem de yurt dışından gelecek misafirler ile artması bekleniyor.



**H İ D R O M E K** , Türkiye’nin iş makinesi sektöründe gerçekleşen uluslararası ve en büyük fuarı olan KOMATEK 2024’e özel hazırlıklarını sürdürüyor. Üretimini gerçekleştirdiği kazıcı yükleyici, paletli ve lastikli ekskavatörler, motor greyder, lastikli yükleyici ve

toprak silindiri olmak üzere tüm ürün gruplarından makinelerini ve ürün gamına yeni eklediği ürünlerini 2.660 m<sup>2</sup>’lik, en büyük sergi alanı ile kapalı alanda sergileyecek. Fuara sayı olarak en fazla ürün ile katılım gösteren HİDROMEK, ziyaretçileri ile bir araya gelmek için sabırsızlanıyor.

### **HİDROMEK’in KOMATEK 2024’te İlk Kez Sergileyeceği Ürünleri Olacak!**

HİDROMEK standında; performansı, dayanıklılığı ve verimliliği ile öne çıkan H4 Serisine ait paletli ve lastikli ekskavatör ürün gruplarından tüm modelleri sergileyecek.

Ziyaretçiler, ilk kez sergilenecek olan HMK 70 W dizel lastikli ekskavatör, HMK 85 SR, HMK 200 C, HMK 235 LC SR, HMK 360 LC paletli ekskavatörler ve HMK 150 WR lastikli ekskavatörü yakından inceleme fırsatı elde edecek. Yeni ürünler ile birlikte sergilenecek diğer ürünler ise; HMK 210 W lastikli ekskavatör, HMK 65 ZT, HMK 140 LC, HMK 145 LC SR, HMK 230 LC, HMK 310 LC, HMK 390 LC HD, HMK 410 LC UHD, HMK 500 LC HD paletli ekskavatörler olacak.

H4 Serisi; geliştirilen hidrolik sistem tasarımı ile daha hızlı, daha üretken ve daha verimli çalışarak üstün performans sunuyor, az yakıtla daha fazla iş üreterek kullanıcılarına daha fazla kazanç sağlıyor.

## K4 Serisinin Tüm Üyeleri Fuarda!

K4 Serisi kazıcı yükleyicilerin yakın zamanda lansmanını gerçekleştiren HİDROMEK, bu fuarda seriye ait tüm modellerini ziyaretçilerine yakından tanıtmaya devam edecek.

Kazıcı yükleyici ürün grubundan; HMK 62 SS, HMK 62 TC, HMK 102 B ALPHA, HMK 102 S ALPHA, HMK 102 B SUPRA, HMK 102 S SUPRA ve HMK 102 B ALPHA GREENTEC ürünlerini sergileyecek.

Dayanıklı yapısı, sunduğu yenilikleri ve üstün teknolojisi ile dikkat çeken yeni K4 Serisi kazıcı yükleyiciler; kolay, güvenli kullanımları ve konforlu kabinleri ile hem arazide hem şehir içi çalışmalarda yüksek performans sağlıyor.

Çok Yönlü Kullanımları ile Dikkat Çeken HİDROMEK Toprak Silindirleri de KOMATEK 2024'te yerini alacak!





Üstün sıkıştırma ve üstün verimlilik sağlayan HMK 110 CS ve HMK 130 CS toprak silindirleri; uzun ömür ve performans için tasarlanan ve üretilen, ağır hizmet tipi tambur ve ön şasi bileşenleri sayesinde farklı çalışma alanlarında maksimum kullanılabilirlik ve dayanıklılık sunuyor.

### **Lastikli Yükleyici Ürün Ailesi Fuarda Sergilenecek!**

HİDROMEK, lastikli yükleyici ürün grubuna ait tüm ürünlerini fuarda sergileyecek. Taş ocağı işletmelerinde, beton santrallerinde, endüstriyel uygulamalarda, kamu hizmetlerinde ve farklı ataşman kullanım imkanı ile birçok alanda üretken ve verimli çalışma olanağı sunan HİDROMEK lastikli yükleyiciler, hızlı çevrim döngüsü, yüksek boşaltma ve optimum yaklaşma mesafeleriyle çevrim sürelerini kısaltarak üretkenliği artırıyorlar.

Ayrıca OPERA, uzaktan iş makinesi kontrolü sağlayan yeni nesil kabinin de fuarda sergilenmesi planlanıyor. OPERA ile, yeni tanıtılacak makinelerden biri uzaktan kontrol edilerek makinenin sahada iş yapması sağlanacak. Ziyaretçilerin de yeni nesil kabin ile uzaktan iş makinesi kontrolünü sağlamalarına dair deneyim elde etmelerine fırsat sunulacak.

### **HMK 280 MG Motor Greyder'in İlk Fuarı KOMATEK 2024 olacak!**

Tesviyeden kazıya, şev kesmeden hendek açmaya ve kar küremeye kadar birçok iş için tercih edilen HİDROMEK motor greyderler, kolay kontrolleri ile eşsiz bir performans sağlıyor. Farklı tonajlarda motor greyder üretimi gerçekleştiren HİDROMEK, son olarak HMK 280 MG'yi geliştirdi. İlk kez bu fuarda sergilenecek ürünü, ziyaretçiler yakından inceleme fırsatı bulacak.

Tüm ürün grubuna ait modellerini ve yeni ürünlerini sergileyerek ziyaretçilerine makineleri hakkında detaylı bilgiler sunacak olan HİDROMEK, misafirlerine farklı deneyimler sunmak için fuar hazırlıklarına tüm hızıyla devam ediyor.



# Vanta Black

New Product

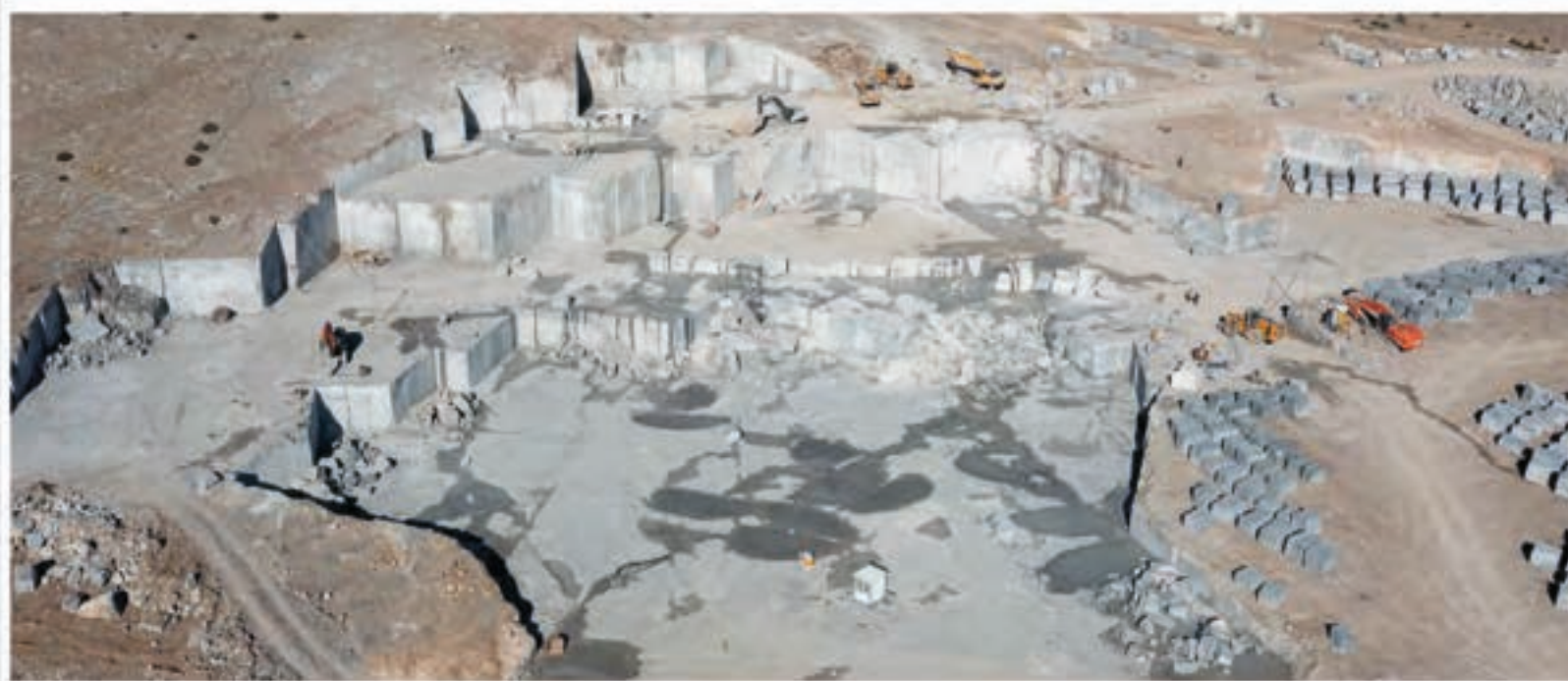
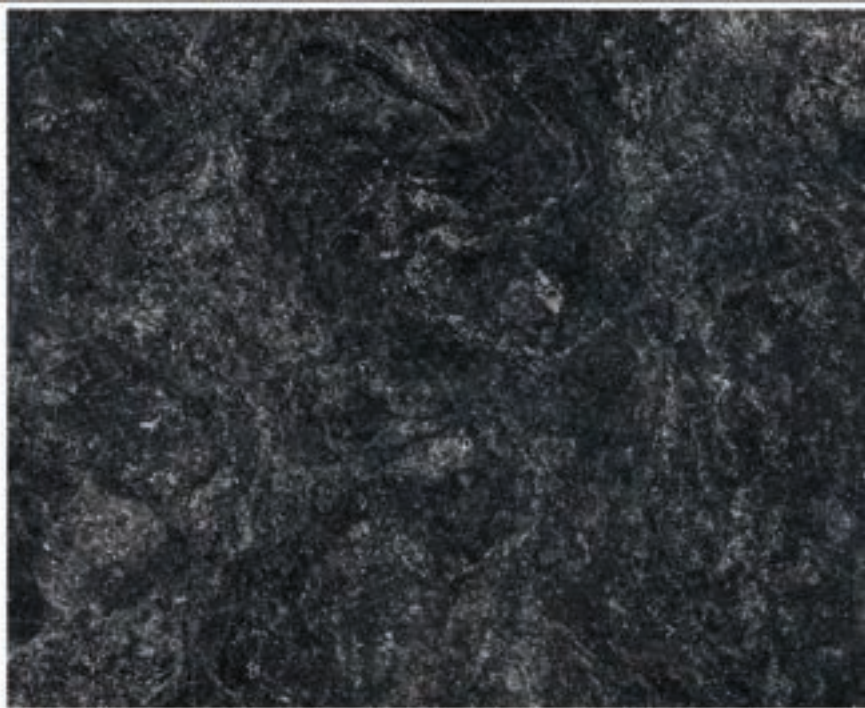

**Vanilla Ice**





New Quarry



Office  
Afyon - Ankara Karayolu  
7. Km /Afyonkarahisar  
export@marblecity.com.tr



Factory  
Eşeler Mah. 64. Sok No:9  
Karamanlı / Burdur  
info@marblecity.com.tr

[www.marblecity.com.tr](http://www.marblecity.com.tr)



# Maden ihracatın- da ilk çeyrekte 'metalik' yükseliş

2024 yılının ilk 3 ayında maden ihracatı geçen yılın aynı dönemine göre yüzde 6,35 artışla 1 milyar 317 milyon dolardan, 1 milyar 400 milyon dolara çıktı. Söz konusu dönemde metalik cevherler ihracatındaki artış ise yüzde 25'i aşarak 441 milyon dolardan, 552 milyon dolara çıktı. En çok ihracat gerçekleştirilen ülkeler sıralamasında ilk 3 sırada Çin, ABD ve Bulgaristan yer aldı. İstanbul Maden İhracatçıları Birliği (İMİB) Yönetim Kurulu Üyesi Metin Çekiç, "Metalik madenler hariç doğal taş ve endüstriyel madenlerde sıkıntıların sürdüğünü görüyoruz. Doğal taşta en büyük pazarımız olan ABD'de faizlerin hala yüksek olması ve Çin'deki yapı stoklarının fazla olması ihracatımızı olumsuz etkiliyor. İhracatımızın artırılması için İMİB olarak sektörel ticaret heyetleri ve alım heyetlerine önem veriyoruz." diye konuştu.

Türkiye'nin 2024 yılı ilk çeyrek maden ihracatı verileri açıklandı. Ocak, şubat, mart aylarını kapsayan ilk çeyrekte Türkiye'nin maden ihracatı geçen yılın aynı dönemine göre yüzde 6,35 artarak 1 milyar 317 milyon dolardan, 1 milyar 400 milyon dolara yükseldi. Söz konusu dönemde metalik cevherler ihracatındaki artış ise yüzde 25'i aşarak 441 milyon dolardan, 552 milyar dolara çıktı. Doğal taş ihracatındaki yükseliş sınırlı oldu. 2023 yılının ilk çeyreğinde Türkiye'nin doğal taş ihracatı 416 milyon dolarken, 2024 yılının ilk çeyreğinde yüzde 1'lik artışla 420 milyon dolara ulaştı. Endüstriyel mineraller ihracatında ise yüzde 0,62'lik gerileme görüldü. 2023 ocak-mart aylarında 283 milyon dolar olan endüstriyel mineraller ihracatı 282 milyon dolara geriledi.

### **ÇİN'E İHRACAT YÜZDE 20 ARTTI**

2024'ün ilk 3 ayında en çok ihracat gerçekleştirilen ülkeler sıralamasında 389 milyon dolar ile Çin yer aldı. Çin'e yapılan ihracat, geçen yıl aynı dönemde 325 milyon dolar seviyelerindeydi. Artış oranı yüzde 20'ye yaklaştı. İkinci sıradaki ABD'ye ihracat yüzde 17'lik artışla 99 milyon dolardan, 115 milyon dolara yükseldi. Üçüncü sırada, yüzde 39 artışın görüldüğü 106 milyon dolarlık ihracatla Bulgaristan yer aldı. Bulgaristan'a 2023'ün ilk 3 ayında 76 milyon dolarlık ihracat gerçekleştirilmişti. İhracatta dördüncü sırada ise İspanya yer aldı. 2023 ocak-mart döneminde 45 milyon dolar olan ihracat, yüzde 32'lik

artışla 59 milyon dolara çıktı. İhracatta ilk 5 ülke arasında tek düşüş yaşanan ülke ise İtalya oldu. İtalya'ya ihracat yüzde 15'lik gerileme ile 65 milyon dolardan 55 milyon dolara düştü.

### **'OVP HAYATA GEÇERSE İVME YAKALAYABİLİRİZ'**

2024 yılı ilk 3 aylık maden ihracatı hakkında değerlendirmelerde bulunan İstanbul Maden İhracatçıları Birliği (İMİB) Yönetim Kurulu Üyesi Metin Çekiç, şunları söyledi: "Maden sektörünün ihracatını geçen yıla göre değerlendirdiğimizde metalik madenler hariç, doğal taş ve endüstriyel madenlerde sıkıntıların sürdüğünü görüyoruz. Doğal taşta en büyük pazarımız olan ABD'de faizlerin hala yüksek olması ve Çin'deki yapı stoklarının fazla olması ihracatımızı olumsuz etkilemekte. İhracatımızın artırılması için İMİB olarak sektörel ticaret heyetleri ve alım heyetlerine önem veriyoruz.

Orta Vadeli Program (OVP) hayata geçerse ihracatta bir ivme yakalayabiliriz. Sektör olarak uzun süredir dile getirdiğimiz ruhsat güvencesi ve tüm tabii kaynak yönetim sistemlerinin tek elden yönetilmesine dönük maddelerin OVP'de yer alması sektörümüz için çok önemli. Ama bunun aksiyona dönüşmesi ve bir an evvel hukuksal reformların yapılması gerekiyor. Aksi taktirde madencilik sektörünü zor günler bekliyor."

## İlk çeyrek itibarıyla en çok ihracat yapılan ilk 20 ülke (dolar)

### SIRALAMA 2023 2024 DEĞİŞİM (%)

1	ÇİN	325.347.717	388.991.335	19,56
2	ABD	99.164.408	115.892.509	16,87
3	BULGARİSTAN	76.479.166	106.466.314	39,21
4	İSPANYA	45.025.697	59.409.392	31,95
5	İTALYA	65.752.406	55.658.082	-15,35
6	BELÇİKA	40.515.276	46.833.282	15,59
7	HİNDİSTAN	43.338.420	44.072.994	1,69
8	HOLLANDA	31.997.602	34.949.226	9,22
9	ALMANYA	26.401.448	31.281.387	18,48
10	IRAK	28.846.326	30.384.094	5,33
11	S.ARABİSTAN	31.431.429	29.825.553	-5,11
12	FRANSA	31.405.421	28.277.562	-9,96
13	İSRAİL	34.269.470	25.955.417	-24,26
14	G.KORE	20.187.940	19.555.708	-3,13
15	JAPONYA	17.405.770	19.033.490	9,35
16	İSVEÇ	14.640.140	18.579.972	26,91
17	ROMANYA	17.654.982	18.375.616	4,08
18	RUSYA	23.760.239	16.801.767	-29,29
19	BAE	13.661.688	16.554.151	21,17
20	CEZAYİR	13.978.391	15.357.401	9,87

1966



*Light Emperador Mermer de  
Türkiye' nin En Büyük Mermer Ocağı  
Estaş Mermer A.Ş.*

Light Emperador



Nişantaşı İhlamuryolu Sk. No: 77 / 15 Şişli / İSTANBUL



handan@estasmrble.com



www.estasmrble.com



+90 212 538 05 55



+90 212 538 25 42





# ATLAS COPCO “SMART INTEGRATED ASSEMBLY” İLE AKILLI FABRİKA DÖNÜŞÜMÜNÜ HIZLANDIRACAK

Akıllı fabrikaların üretimde baş rolü aldığı endüstri çağında; daha esnek, uyarlanabilir ve entegre üretim süreçleri, sürdürülebilir verimlilikte anahtar görevi görüyor. Endüstriye yüksek kaliteli endüstriyel elektrikli aletler, kalite güvence ürünleri, montaj çözümlerinin yanı sıra yazılım ve hizmet sunan Atlas Copco Endüstriyel Teknik; geliştirdiği “Smart Integrated Assembly” konsepti ile bu-

günden modern üretimin geleceğini şekillendiriyor.

## Üretimin geleceğine giden yol haritasını sunuyor

Üretimin ve üretim yönetiminin dijital altyapılar aracılığıyla yürütüldüğü, anlık kesinti ve arızaların üretim mekanizmasına doğrudan etki ettiği yeni endüstri çağında, esneklik ve çeviklik gibi para-

metreler hem verimlilik hem de rekabet üstünlüğü için kritik bir rol üstleniyor. Smart Integrated Assembly konsepti de; Atlas Copco Endüstriyel Teknik’in üretimin geleceğine giden yol haritasını sunma, inovasyon ve sürdürülebilirlik odaklı uzun vadeli taahhütlerinin bir kanıtı olma niteliği taşıyor. Smart Integrated Assembly; entegre montaj hattı çözümlerini içeren, akıllı bağlantılı montaj araçlarını ve veri odaklı hizmetleri de kapsayan bir Endüstri 4.0 çözümleri portföyü olarak tanımlanıyor. Endüstriyel üretim döngülerinin her adımı için donanım, yazılım ve hizmetlerin tümünün işleyişini ve ekosistemini kapsayan bu ekosistem; endüstriyel üretimi tamamen otomatik ve hatasız hale getirmeyi hedefliyor. Daha verimli, esnek, uyarlanabilir ve güvenli üretim süreçleri açısından rekabet avantajı sunarken; üretimde iş duraksamalarını azaltarak malzeme ve enerjiyi verimli kullanıyor. Endüstri 4.0 dönüşümünde çığır açan bu konsept, atık miktarını azaltarak karlılığı artırıyor ve dünyanın sürdürülebilirliğini destekliyor.

**DIAMOND  
BLADES**



**DIAMOND  
WIRES**



**SPECIAL  
TOOLS**



**DIAMOND  
CIRCULAR  
BLADES**



**22  
YEARS**

**NEK**

**DIAMOND TOOLS**

[www.nek.com.tr](http://www.nek.com.tr)

Merkez: İTOB Organize Sanayi Bölgesi 10008 Sk. No:11 Tekeli Köyü / Menderes / İZMİR-TÜRKİYE  
Tel: +90 232 799 03 15 Fax:+90 232 799 03 14 E-mail: [info@nek.com.tr](mailto:info@nek.com.tr)

# DOUBLESPEED



To the **BEST**  
To be **FIRST**

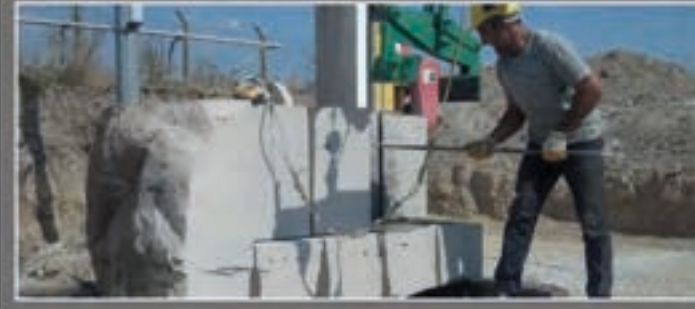

**NEK NERGİS**  
DIAMOND TOOLS

[www.nek.com.tr](http://www.nek.com.tr) • [www.nergisticaret.com](http://www.nergisticaret.com)

Merkez: İTOB Organize Sanayi Bölgesi 10008 Sk. No:11 Tekeli Köyü / Menderes / İZMİR-TÜRKİYE  
Tel: +90 232 799 03 15 Fax: +90 232 709 03 14 E-mail: [info@nek.com.tr](mailto:info@nek.com.tr)  
Şube: Ağaç İşleri Sanayi Sitesi 601 Sk. No 2 İVOGSAN / Ostim / ANKARA  
Tel: +90 312 395 04 40 Fax: +90 312 395 04 38

# SANAYİ VE TEKNOLOJİ BAKANI KACIR, AFYON'LU SANAYİCİ VE İŞ İNSANLARI İLE BİR ARAYA GELDİ



KACIR'DAN MÜJDE 1 : Sinanpaşa'daki Afyonkarahisar Merkez 2. OSB, Yatırım Programımız'da altyapı projeleri var; arıtma tesisini de ilave edeceğiz.

# BAKAN KACIR'DAN AFYON'A İKİ MÜJDE



MÜJDE 2: Afyonkarahisar Sağlık Endüstri Bölgesi olacak. Burası inşallah sağlık teknolojilerinin de merkezi olsun istiyoruz.

## SANAYİCİLERLE İSTİŞARE TOPLANTISI

MAR 2024 / AFYONKARAHİSAR



Sanayi ve Teknoloji Bakanı Mehmet Fatih Kacır, Afyonkarahisar Ticaret ve Sanayi Odası ev sahipliğinde düzenlenen Sanayicilerle İstişare Toplantısı'na katılarak Afyonkarahisar iş dünyasının taleplerini değerlendirdi.

ATSO Yönetim Kurulu Başkanı Hüsnü Serteser, Meclis Başkanı Mustafa Ali Çelikten'in ev sahipliğinde düzenlenen toplantıya Sanayi ve Teknoloji Bakanı Mehmet Fatih Kacır ile birlikte Afyonkarahisar Valisi Doç. Dr. Kübra Güran Yiğitbaşı, AK Parti Afyonkarahisar Milletvekilleri Av. Ali Özkaya, Av. İbrahim Yurdunuseven, Dr. Hasan Arslan, Afyonkarahisar Sağlık Bilimleri Üniversitesi Rektörü Prof. Dr. Nurullah Okumuş, İl Genel Meclisi Başkanı Burhanettin Çoban,

Afyonkarahisar Ticaret Borsası Yönetim Kurulu Başkanı Mehmet Mühsürler, ATB Meclis Başkanı Ali Rıza Gürakar, AK Parti Afyonkarahisar İl Başkanı Hüseyin Ceylan Uluçay ile iş dünyasının sivil toplum kuruluşlarının temsilcileri, iş insanları ve sanayiciler katıldı.

### **TEKNOFEST VE UZAY TEŞEKKÜRÜ**

Toplantının açış konuşmasını ATSO Yönetim Kurulu Başkanı Hüsnü Serteser gerçekleştirdi. Serteser, "Sanayi ve Teknoloji Bakanlığımız son yıllarda imza attığı projeler ve desteklediği çalışmalarla büyük bir hamle başlattı. Özellikle gençler, Teknofest Yarışmaları ile teknolojiye kendilerini geliştirme ve ifade etme fırsatı buluyor. Yine uzaya gönderdiğimiz



T.C. SANAYİ VE  
TEKNOLOJİ BAKANLIĞI

#MİLLİ  
TEKNOLOJİ  
HAMLESİ



# SANAYİCİLERLE İSTİŞARE TOPLANTISI

28 MART 2024 / AFYONKARAHİSAR



ilk Türk Astronotumuz Sayın Alper Gezeravcı'nın bu önemli başarısı, bilhassa gençlerimizin hayal dünyasını genişletti ve 'Ben de başarabilirim' diye düşünmelerini sağladı. Bu nedenle Sayın Cumhurbaşkanımız Recep Tayyip Erdoğan'a ve Sayın Bakanımız Mehmet Fatih Kacır'a teşekkür ediyorum" dedi.

## **KALKINMA AJANSI İLE İŞBİRLİĞİ YAPIYORUZ**

ATSO'nun imza attığı faaliyetler hakkında da bilgi veren Serteser, "Afyonkarahisar Ticaret ve Sanayi Odamız olarak, Sanayi ve Teknoloji Bakanlığımız'a bağlı kurum ve kuruluşlar ile birlikte çalışmaktan çok memnunuz. Örnek olarak, Zafer Kalkınma Ajansı ile iki projeyi imza atarak hizmet binamızın kampüsünde Odamız'a





ait toplam 550 kW/h'lık Güneş Enerji Santralimizi kurduk. Yine Zafer Kalkınma Ajansı'nın destekleri ile ATSO Yeşil Etiket Kavuşuyor Projesi'ni sürdürdük. Bu proje sonunda merkezi İngiltere'de bulunan BREEAM'den Olağanüstü düzeyde Yeşil Bina Sertifikası aldık.

Sayın Bakanım, içinde bulunduğumuz ve toplantımızı yaptığımız hizmet binamız, Türkiye'de kamu binaları içinde en üst düzey Yeşil Bina Sertifikası'na sahip olmasının yanı sıra BREEAM tarafından dünya genelinde düzenlenen yeşil bina yarışmasında da birinci olmuştur. Dünyanın en yeşil binasında hizmet vermenin gurur ve mutluluğunu yaşıyoruz. Yeşil Bina Sertifikası alma sürecimizde kurduğumuz elektrikli araç şarj istasyonumuzu yerli ve milli otomobilimiz TOGG'un markalarından

biri olan Trugo ile taçlandırdık. Milli otomobilimiz TOGG'u kısa sürede satın aldığımız gibi, Trugo Şarj Ünitelerimizi de kurduk. Hizmet binamızın kampüsü, bölgemizin kavşak noktasında bulunması dolayısıyla 180 Dc'lik iki, 300 Dc'lik bir Trugo Şarj Ünitemiz rağbet görüyor" ifadelerini kullandı.

### **YEŞİL OSB VE SAĞLIK ENDÜSTRİ BÖLGESİ TALEBİ**

Serteser, konuşmasında Yeşil OSB ve Sağlık Endüstri Bölgesi vurgusu da yaparak şöyle devam etti: "Mütevelli Heyeti Başkanlığı'nı Sayın Valimiz'in sürdürdüğü, Yönetim Kurulu Başkanı olduğum Afyonkarahisar Merkez 2. Organize Sanayi Bölgesi'ni sıfırdan Yeşil OSB olarak tasarlıyoruz. İnşa aşamasından arıtma tesislerine,





elektrik üretiminden yol aydınlatma sistemine kadar her kademeyi Sanayi ve Teknoloji Bakanlığımızın Organize Sanayi Bölgeleri için hazırladığı Yeşil Bayrak'a uyumlu hâle getirmek istiyoruz. İnşallah Yeşil Bayrak'ın da en üst düzeyi olan Platin kategorisini almak için planlamalarımız sürüyor. Yatırım yapmak isteyen firmaları da bu doğrultuda seçiyoruz. Bu bağlamda bazı taleplerimizi de size arz etmek isterim.

Burası, Sayın Cumhurbaşkanımız tarafından acele kamulaştırma kararı alınarak kamulaştırma çalışmaları devam eden bir OSB'dir. İlk tapu tescillerini aldık. Tahmin ediyoruz ki Mayıs veya Haziran ayında da tüm tescilleri üzerimize almış oluruz. Altyapı projelerinin tamamı onaylandı. Kamulaştırma ile eşgüdümlü olarak parselasyon çalışmalarının

başlaması ve altyapı ihalesinin bu yılın ilk yarısında yapılmasını arz ediyorum. Çünkü burası 1 milyon 592 bin metrekarelik alana sahip. Yaklaşık 550 bin metrekarelik ön tahsisini yaptık. Çok önemli uluslararası firmalar da bu tahsislerin içinde. Bu firmalar yatırım yapmak için acele ediyorlar.

Kamulaştırmada bir para sorunumuz yok. Mahkeme karar verdikçe paramızı yatırıyoruz. Merkez 2. OSB'mizin bulunduğu alana bir trafo merkezinin yapılmasını da arz ediyorum Sayın Bakanım. 5 bin kw/h'lik izin aldık. 35-40 bin kw/h'lik bir trafoya ihtiyacımız var. Yeşil OSB'mizdeki tüm yatırımcılardan kendi elektrik enerjilerini üretmelerini istiyoruz. Doğalgaz ile ilgili proje ihalesi de



yapılıyor. 240 günlük bir süre ile ihale edildi. Biz bununla eşgüdümlü olarak yapımına da bir an önce başlanmasını istiyoruz. Biz yatırımcularımıza 'Bakanlığımızın da desteğiyle inşallah 2025'in ilk yarısında yerinizi teslim ederiz' sözü vermiştik. Yatırımların bir an önce başlamasını arzu ediyoruz. Ben aynı zamanda Organize Sanayi Bölgeleri Üst Kuruluşu olan OSBÜK'ün de Yüksek Koordinasyon Kurulu Üyesiyim.

OSBÜK'te de yeşil dönüşüme öncelik verdiğimizizi belirtmek isterim. Şehrimiz için çok önemli gördüğümüz; sizin de bildiğiniz, bizi üst lige çıkaracak, bölgemizin çehresini değiştireceğine inandığımız Afyonkarahisar Sağlık Endüstri Bölgesi için çalışmalar

yapıyoruz. Bu doğrultuda Sayın Valimiz, Sayın Milletvekillerimiz çok önemli destekler sağladılar. Türkiye Odalar ve Borsalar Birliğimiz'i de içine alan Sağlık Endüstri Bölgesi Yönetici Şirketi kurduk. Bütün imzalarımız atıldı.

Sizin de yakinen takip ettiğiniz Sağlık Endüstri Bölgemiz'e yönelik çalışmalarımız, Sayın Cumhurbaşkanımız Recep Tayyip Erdoğan'ın tensipleri ile yayınlanmasını arz ettiğimiz Cumhurbaşkanlığı Kararı ile daha da yoğunlaşacaktır. Bu vesile ile hem Yeşil OSB'mize, hem de Sağlık Endüstri Bölgemiz'e her zaman destek olan Sayın Valimiz'e ve Sayın Milletvekillerimiz'e teşekkür ediyorum."



"Şimdi  
değişim zamanı"

# GEDİZ AMBALAJ

## INTERNATIONAL PAZARLAMA

Gediz Ambalaj  
international Pazarlama

**GEDİZ AMBALAJ INTERNATIONAL PAZARLAMA** 2000 yılında kurulmuş olup endüstriyel paketleme alanında faaliyet göstermektedir. Kurulduğundan bu güne tekstil, ilaç, otomotiv yan sanayi, bordür, seramik, mermer, kuyumculuk vb. bir çok sektörde güvenilir tedarikçi olma pozisyonu güçlendirerek devam ettirmektedir. Bu gücümüzü Avrupa'nın en büyük üreticisi olan Gediz Ambalaj Sanayi Ticaret A.Ş 'den almaktayız. 2007 yılında AQA International Quality ISO 9001-2000 belgesi ile kalitemize dünya standartlarına çıkarak bir kez daha siz kıymetli üreticilerimize göstermiş olmaktan mutluluk duyduğumuzu belirtmek isteriz. Gediz Ambalaj international olarak müşterilerimize stoklarımızdan anında teslimat yaparak Gediz Ambalaj International ayrıcalığını yaşatmaktadır. Fiyat politikası olarak risklere ve dalgalanmalara karşı günlük, haftalık ve aylık değil , uzun vadeli yıllık planlarla müşterilerini bu konuda rahat hizmet almasını sağlamaktadır.

TÜRKİYEİNİN LİDER PLASTİK AMBALAJCISI OLARAK SİZ SAYIN  
ÜRETİCİLERİMİZE VE SANAYİCİLERİMİZE HAYIRLI İŞLER DİLERİZ.



İSTEDİĞİNİZ HER ÖLÇÜDE ÜRETİM YAPILMAKTADIR.



Gediz Ambalaj  
international Pazarlama

Tel: 0274 412 32 98 Fax: 0274 412 74 44

Cumhuriyet Cad. Güllük Pasajı No: 10 GEDİZ/KÜTAHYA

Sağlık Cad. Gediz Plaza Kat: 5 No: 11 GEDİZ/KÜTAHYA

e-mail: [gplast@mynet.com](mailto:gplast@mynet.com)





Afyonkarahisar Valisi  
Doç. Dr. Kübra Güran Yiğitbaşı

### **AFYON, YÜKSELEN BİR ÜRETİM MERKEZİ**

Serteser'in ardından iş insanları ve sanayicilere hitap eden Afyonkarahisar Valisi Doç. Dr. Kübra Güran Yiğitbaşı, İlk Türk Astronotu Alper Gezeravcı'nın Afyon

Kocatepe Üniversitesi'nde gençlerle buluştuğunu, Atatürk Kongre Merkezi'nin büyük bir coşkuya sahne olduğunu belirtti. Yiğitbaşı, konuşmasında Afyonkarahisar hakkında bilgi vererek "Afyonkarahisar ülkemizin hem tarımsal

üretim, hem imalat sanayi ve uluslararası ticareti bakımından gerçekten potansiyeli yüksek bir şehri. Afyonkarahisar'ın kır-kent arasında iç içe geçmiş, birbiriyle örtüşen ve birbirini besleyen dinamik bir yapısının olduğunu belirtmek istiyorum.

Şehrimizin 14 bin kilometrekarelik geniş bir coğrafi alana yayılmış olması, 17 ilçemiz, 42 beldemizin, 421 köyümüzle kavşak konumda, şehirleri birbirine bağlayan önemli bir lokasyondayız.

Güzide bir şehri temsil ediyoruz. Bizim geniş bir coğrafi alana yayılmış olmamız, farklı bölgeler arasında hem bir köprü vazifesi görmemize, hem de yükselen bir merkez hâline gelmemizi, üretim ve planlamada da çeşitliliği de bir yandan ön plana çıkarıyor.

Ülkemizin doğaltaş ihracatının yüzde 12'sini elimizden gerçekleştiriyoruz. Mermer sektöründeki iş insanlarımız ve sanayicilerimiz, dünyanın dört bir yanından alıcı bularak ekonomimize katkı sunuyor.

Afyonkarahisar et, şekerleme ve lokum gibi gıda ürünlerinde kayda değer bir ürün ve çeşitlilik gerçekleştiriyor. Makine sanayi ve zirai alet üretiminde de şehrimizde önemli adımlar atılmaya devam ediyor. Toplamda 7 OSB'miz faaliyette. 2 OSB'miz de faaliyet aşamasında; hızlı bir şekilde üretime geçmeleri için çalışmalarımızı devam ettiriyoruz" dedi.

## ORTAK AKIL BULUŞMALARI'NA 400 ETKİLİ İSİM KATILDI

Vali Yiğitbaşı, konuşmasına şöyle devam etti: "Afyonkarahisar'ın çalışabilir nüfusunun yüzde 51,3'ü iş gücüne katılmakta, işsizlik oranları Türkiye ortalamasının altında. İstihdam hareketleri neticesinde vatandaşlarımızın büyük bir kısmının kamu ve özel sektörde çalışma imkanı bulunuyor.

Şehrimizin uyum, işbirliği ve diyalog halinde sanayici ve iş insanları ile kamu kuruluşları ve özel sektörü ile güçlü bir diyalog ve iletişim halinde olduğunu mutlulukla belirtmek isterim.

Bu sene başında 16 ayrı temadan oluşan Ortak Akıl Buluşmaları adı altında toplantılara başkanlık ettim. 6 gün boyunca 400'den fazla kişiyi dinlemiş olduk. Toplantılarımızın raporlarını yakında kamuoyuyla paylaşacağız.

Ben inşallah önümüzdeki süreçte sizlerin katkılarıyla çok daha fazla sanayicimizin, girişimcimizin kendini daha teknolojiyle, dijitalleşmeyle ileriye doğru taşıyacağı, yeni üretim potansiyellerinin, yeni işbirliklerinin artırılarak devam etmesini diliyorum."

### Bugün Zafer'in şehrindeyiz

Sanayi ve Teknoloji Bakanı Mehmet Fatih Kacır da "Bugün Zafer'in şehrinde olmaktan, Afyonkarahisar'da olmaktan büyük mutluluk duyuyorum" diyerek başladığı hitabına şöyle devam etti:

## OSB'LERİN SAYISI DA İSTİHDAMI DA ARTTI

Sanayi ve Teknoloji  
Bakanı  
Mehmet Fatih Kacır

"Allah'a hamdolsun Türkiye gerçekten kendi evlatlarının ortaya çıkardığı eserlerle, kendi evlatlarının gerçekleştirdiği projelerle Türkiye Yüzyılı'na çok daha güçlü, çok daha kararlı, Cumhuriyetimiz'in kuruluş mayasında olan tam bağımsızlık şiarıyla adım atıyor. Allah'a hamdolsun, her geçen gün yeni projelerle gençlerimiz özgüven kazanıyor. İnşallah hep birlikte daha nice

büyük işler başaracağız. Biz Teknofest'leri düzenliyoruz. Geçtiğimiz yıllarda bazı yarışmalarımıza Afyonkarahisar da ev sahipliği yapmıştı. Her geçen yıl yeni rekorlar kırıyoruz. Bundan 6 yıl önce ilk yılımda 20 bin gencimiz katılmıştı. Bu yıl 1 milyon 600 bin genç Teknofest yarışmalarına başvurdu. İnşallah bu yetişen Teknofest kuşağı, başlattığımız

işleri çok daha ileri taşıyacak. Son 22 yılda Türkiye'nin dört bir tarafında Organize Sanayi Bölgeleri ile, Endüstri Bölgeleri ile muazzam bir üretim atılımı gerçekleşti. OSB'lerin sayısı 192'den 361'e yükseldi. OSB'lerde istihdam 415 binden 2 milyon 600 bine çıktı. OSB'lerde üretimde olan sanayi alanlarının sayısı 11 binden 58 bine çıktı. Bu, Türk özel sektörünün, Türk müteşebbislerinin Türkiye'nin istikbaline olan inancıyla, güveniyle ve ortaya koydukları azim ve gayretle nihayete ermiş bir süreç. İnşallah bundan sonra çok daha fazlasını yapmayı ümit ediyoruz."

### **AFYON, BAŞARIDAN PAYINI ALDI**

Konuşmasında Afyonkarahisar ile ilgili istatistiklere de yer veren Bakan Kacı, "Bu başarılarımızdan Afyonkarahisarımız da payını aldı, sahip olduğu üretim kültürünü perçinledi. OSB'lerle, OSB'lerde yükselen fabrikalarımızla Afyonkarahisar Türkiye'nin önemli üretim üslerinden biri hâline geldi. Son 22 yılda Bakanlık olarak Afyonkarahisar'ın OSB'lerine bugünkü değerlerle 1 milyar 175 milyon TL destek sağladık. Şimdiden sonra da elbette bu destekleri sürdüreceğiz. Afyonkarahisar'ın birbirini tamamlayan, işleri hep birlikte çok iyi takip eden çok iyi bir ekibi var. Sayın Valimiz, Sayın Milletvekillerimiz Afyonkarahisar'ın beklediği projeleri bize sıklıkla hatırlatıyorlar, projeler nihayete erece kadar yakından takip ediyorlar" dedi.

### **BAKAN KACIR'DAN AFYON'A İKİ MÜJDE**

Afyonkarahisar'a iki önemli müjde veren

Kacı, "İnşallah önümüzdeki dönemde Sinanpaşa'daki Afyonkarahisar Merkez 2. OSB'de, Yatırım Programımız'da altyapı projeleri var; arıtma tesisini de ilave edelim. İnşallah oradaki beklentiyi karşılayalım. Çay'da ve Sultandağı'nda yeni OSB'ler kurulmasına yönelik beklentiler olduğunu biliyorum. Sandıklı ve Dinar'da OSB'lerde genişleme talebi olduğunu biliyorum. Afyonkarahisar için çok önemli bir adım, Sağlık Endüstri Bölgesi olacak. Burası inşallah sağlık teknolojilerinin de merkezi olsun istiyoruz. Bunun için üniversitelerimiz ve özel sektör hep birlikte el ele vereceğiz. Benim önümde bu konu, Ankara'ya döndüğümde atacağım ilk imza Sağlık Endüstri Bölgesi'nin kuruluşu için Sayın Cumhurbaşkanımıza arzım olacak. Birkaç konu vardı, son istişarelerimizi yapmamız gereken. Ben Sayın Valimiz'den ve Sayın Milletvekillerimiz'den bilgileri aldım. Şehirde tam bir mutabakat var. Biz de inşallah gereğini yapacağız. Sayın Cumhurbaşkanımız'a arzımızı yapacağız. İnşallah kendileri de takdir edecektir. İnşallah Sağlık Endüstri Bölgemiz, şimdiden Afyonkarahisarımız'a hayırlı, uğurlu olsun" ifadelerini kullandı. Toplantı hediye takdimi ve fotoğraf çekiminin ardından sona erdi.



LUCIDA LUNA **new**

OCEAN BLUE **new**



CLASSIC LIGHT TRAVERTINE



CLASSIC LIGHT TRAVERTINE



LIGHT CROSS CUT TRAVERTINE



NOCHE TRAVERTINE

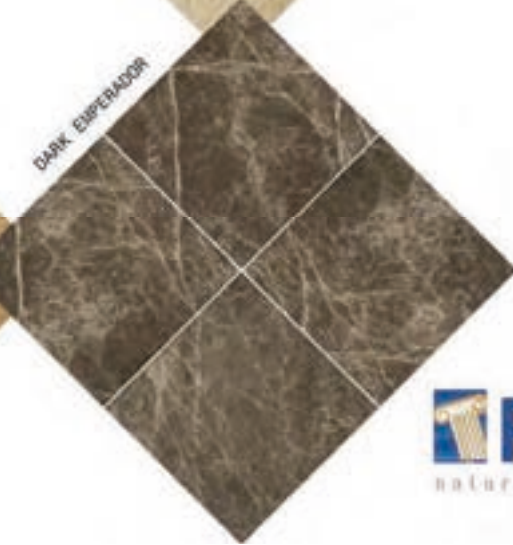

DARK EMPERADOR



 **PINAR**marble  
naturally beautiful surfaces



Ankara Karayolu 10.km Iscehisar / Afyonkarahisar | Faks : +90 272 223 45 47 | [www.pinarmarble.co](http://www.pinarmarble.co)  
Tel : +90 272 223 45 46 - +90 272 223 58 58 | e-mail : [info@pinarmarble.com](mailto:info@pinarmarble.com)

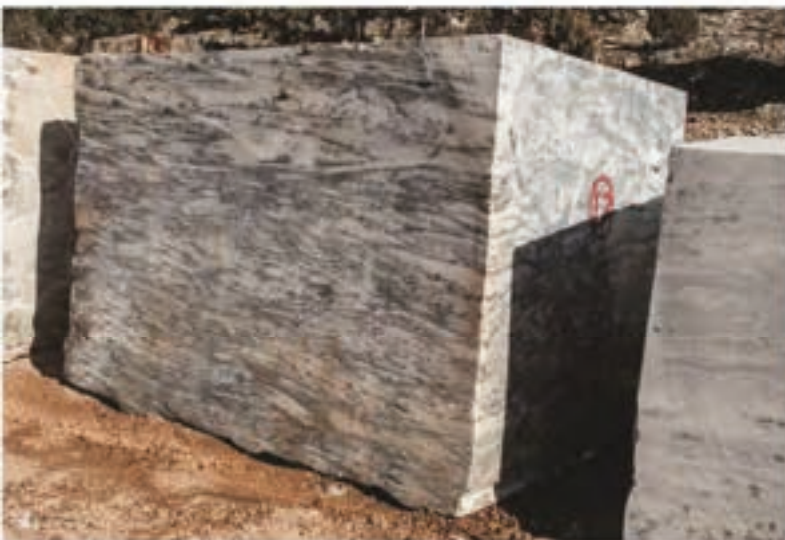

# MARBLE SYSTEMS



# TUREKS



**MARBLE  
SYSTEMS**

**TUREKS®**  
TURUNÇ MADENCİLİK

## Aile ve Sosyal Hizmetler Bakanı Mahinur Özdemir Göktaş, Marble Systems Tureks Afyon Üretim Tesislerini Ziyaret Etti

Aile ve Sosyal Hizmetler  
Bakanı Mahinur Özdemir Göktaş,  
beraberindeki heyetle Marble Systems  
Tureks Turunç Madencilik'in Afyon  
üretim tesisine ziyarette bulundu.  
Göktaş, ülkemize önemli bir katma  
değeri olan bu güzel fabrikayı ziyaret  
etmekten gurur duyduğunu ifade etti.





42 yıllık tecrübesiyle; mermer, traverten ve doğal taş alanında dünya çapında önemli bir yere sahip olan Marble Systems Tureks Turunç Madencilik, Afyon üretim tesislerinde Aile ve Sosyal Hizmetler Bakanı Mahinur Özdemir Göktaş'ı ağırladı.

Afyonkarahisar Ak Parti Milletvekilleri Av. Ali Özkaya, Av. İbrahim Yurdunuseven, Dr. Hasan Arslan ve Ak Parti İl Başkanı Hüseyin Ceylan Uluçay'ın da aralarında bulunduğu heyet, fabrikanın modern üretim tesislerini gezdi ve son teknolojiyle donatılmış Tureks ekipmanları ile uzman Tureks ekibinin çalışma süreçlerini yakından inceledi.

Bunun yanında Marble Systems Tureks tarafından üretilen çeşitli doğal taş ürünlerini showroom'da görme fırsatı buldu.

Bakan Mahinur Özdemir Göktaş, ziyaretin ardından yaptığı açıklamada, "Bugün ülkemize önemli bir katma değeri olan bu güzel fabrikayı ziyaret etmekten gurur duyduğumu belirtmek isterim. Burada her bir çalışanın emeği ve alın teri var hepimize teşekkür ediyorum. Ülkemizi hem Türkiye'de hem de yurt dışında sizler sayesinde tanıtmış oluyoruz. Bu güzel katma değeri olan fabrikamıza kattığınız değerler için teşekkür ediyoruz." dedi.



**ÖZÇAKMAK**  
M A R B L E

Crema Rosa

Bronze Beige

Medium Beige

Crema Elegance

Tiger Skin

Afyon Grey

Dark Emperador

Light Emperador

Brown Empera-

*Naturality in the Life*

[www.ozcakmak.com](http://www.ozcakmak.com)



**ÖZÇAKMAK**  
M A R B L E



#### FACTORY

Afyonkarahisar Ankara Highway 20. Km  
İscehisar / AFYONKARAHISAR / TURKEY

Phone +90 272 341 23 21

+90 272 341 23 22

Fax: +90 272 341 20 54

E-mail : [fabrika@ozcakmak.com](mailto:fabrika@ozcakmak.com)  
[export@ozcakmak.com](mailto:export@ozcakmak.com)

[www.ozcakmak.com](http://www.ozcakmak.com)

#### QUARRY

Zey Köyü Location ESKİŞEHİR / TURKEY

Phone +90 272 341 23 21

+90 272 341 23 22

Fax: +90 272 341 20 54

E-mail : [export@ozcakmak.com](mailto:export@ozcakmak.com)

+90 530 345 95 28

/Ozcakmak Marble

/@ozcakmakmarble



## EKONOMİ MUHABİRLERİ DERNEĞİ İZMİR ŞUBESİ

Ekonomi Muhabirleri Derneği (EMD) İzmir Şubesi'nin deprem bölgesindeki gazetecilere destek vermek amacıyla başlattığı "Yerel Basın Yaşasın" kampanyası ile kurulan Hatay Basın Merkezi, deprem bölgesinin sesini duyurmasına katkı sağlayacak.

### HATAY İLE İZMİR ARASINDAKİ KARDEŞLİK KÖPRÜSÜ, 'HATAY BASIN MERKEZİ' İLE YAŞAYACAK

#### EKONOMİ

Muhabirleri Derneği (EMD) İzmir Şubesi'nin deprem bölgesindeki gazetecilere destek vermek amacıyla başlattığı "Yerel Basın Yaşasın" kampanyası sonucu kurulan Hatay Basın Merkezi açıldı.

Hatay Büyükşehir Belediyesi (HBB) ve HABİTAT'ın desteği ile hizmete giren Merkez, EXPO Antakya HBB Yerleşkesi Hortikültür Alanı bünyesinde faaliyet gösterecek. Merkez ile gazeteciler için günün koşullarında rahat ve teknolojik bir ortamda habercilik yapmalarının devamlılığı hedeflendi.





# PUMPS FOR MARBLE INDUSTRY

www.kalenderotomasyon.com

**PM 20 ALN 2" ALUMINUM**



**PM 20 SST 2" STAINLESS STEEL**

## APPLICATION FOR PROCESS WATER TREATMENT FILLER CHEMICALS & GLUE

### TECHNICAL SPECIFICATIONS

Flow Rate	555 l/hk - 18/min
Pump Size Inlet-Outlet	2"
Max. Discharge Pressure	7 bar
Max. Discharge Head	70 m
Suction Depth	6 m
Liquid Temp. Limit	-10 / 85 C°
Air Inlet	3/4"
Solid Handling Capability	6 mm
Weight	32 kg



# KALENDER

EXPERT COMPANY FOR AFTER SALES  
SERVICE OF MARINE SYSTEMS



Mobil & WhatsApp  
+90 533 490 17 19  
+39 327 398 89 67

# SAFE NANOTECH

Vendite Italia

**Andrea Bongiovanni: +39 348 710 2572**

Via Fratta Rotonda 15 B - 03012 Anagni FR

[www.safenanotech.it](http://www.safenanotech.it)

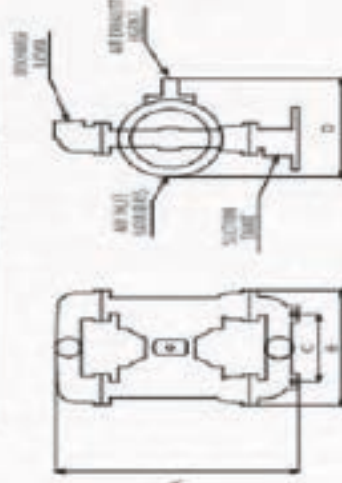

MODEL PM 20	A	B	C	D
OUTLET DIMENSIONS (mm)	76	118	255	267



HBB Antakya Yerleşkesi EXPO Hortikültür Alanı İstasyon Hatay'da hizmete açılan merkez; basın mensuplarına bilgisayar, internet, kırtasiye malzemeleri desteği sağlarken ayrıca konforlu bir çalışma ortamı imkânı sunacak. Açılışa HBB Başkanvekili Adnan Özkaya, Basın-Yayın Daire Başkanı Nida Yılmaz, Ekonomi Muhabirleri



Derneđi İzmir Őubesi BaŐkanı Murat Demircan, Habitat Derneđi Hatay İl Sorumlusu Lale Nesil, EMD İzmir Őubesi BaŐkan Yardımcıları Mete Tamer Omur, Seda Gök, Proje fikrini ortaya koyan ve destekleyen Ege Telgraf Gazetesi Genel Yayın Yönetmeni Aylin Süphandađlı Hatay basın cemiyetleri baŐkanları ve basın mensupları katıldı.

Açılış töreninde konuşan EMD İzmir Şubesi Başkanı Murat Demircan, YEREL BASIN YAŞASIN Projesi ile başlayan yolculuğun HATAY BASIN MERKEZİ'nin açılışıyla sonuçlanmasından duydukları mutluluğu dile getirdi. Demircan, "6 Şubat 2023 Pazartesi sabahı eşimin, "7,7'lik deprem olmuş" sözüyle uyandım. Depremin boyutlarının ortaya çıkmasıyla birlikte tüm Türkiye gibi biz de "Nasıl yardımcı oluruz" diye bir çabanın içine girdik. İlk olarak, İzmir Gazeteciler Cemiyeti ve İzmir'deki diğer meslek örgütlerimizi de sürecin içine katarak, "TEK İŞİMİZ HABER DEĞİL" isimli bir yardım kampanyası başlattık. Sonrasında deprem bölgesindeki meslektaşlarımızdan, "Biz sizden para istemiyoruz.



Bizim ofislerimiz yıkıldı, ekipmanlarımız enkaz altında kaldı. Bize ofis ve ekipman desteğinde bulunun" çağrısı geldi. Çok onurlu bu yaklaşım karşısında adeta nutkumuz tutuldu. Ne yapabiliriz diye kafa yorarken, bu süreçte Ege Telgraf



Gazetesi Genel Yayın Yönetmeni Aylin Süphandağlı ve Ege Telgraf Gazetesi'nin Görsel Yönetmeni Mehmet Güçlü Güler'in, "Biz gazeteciyiz en iyi bildiğimiz işi yapalım, depremzede meslektaşlarımız için gazete çıkaralım. Onlara bu şekilde destek olalım" önerisiyle YEREL BASIN YAŞASIN yolculuğumuz başladı" şeklinde konuştu. "Burada 4,5 Milyonluk İzmir'i Temsil Ediyoruz"İzmir'in bu süreçte tek yürek olduğunu anlatan Demircan, sözlerini şöyle sürdürdü; "İzmir merkezli

2023 yılı Haziran ayında Hataylı 40 meslektaşımıza bilgisayar ve fotoğraf makinesi desteğinde bulunmuştuk. HATAY BASIN MERKEZİ'yle iyilik hareketimizi tamamlamış olduk." Doğu'nun Kraliçesi Hatay'ın Kraliçe Olduğu Günlere Bir An Önce Dönmesini Diliyoruz Hatay'ın medeniyetlerin buluştuğu Türkiye'de çok sesliliği ile kadim bir kent olduğunu ifade eden Demircan, bu özellikleri ile İzmir ile benzerliklerinin çok olduğunu vurguladı. Demircan,



9 günlük gazetemizin katılımıyla, online bir yazı işleri ekibi kurduk. Reklam için ayrı bir ekip oluşturduk. Yaklaşık 1 aylık emeğin sonunda 24 sayfa YEREL BASIN YAŞASIN Gazetesini çıkardık. Bu gazeteye İzmir Valiliğimiz, İzmir Büyükşehir Belediyemiz, İzmir'deki ilçe belediyeleri, oda, borsa, ihracatçı birlikleri, OSB'ler, Serbest Bölgeler, SİAD'lar, GIAD'lar, firmalar kısaca tüm İzmir destek verdi.

"HATAY BASIN MERKEZİ'nin Hatay'ın hak arama mücadelesinde sesi, soluğu olan meslektaşlarımızın çalışmalarını kolaylaştırmasını diliyoruz. Antakya doğumlu Romalı tarihçi Ammianus Marcellinus tarafından Doğu'nun Kraliçesi olarak nitelendiren Hatay'ın tekrar Doğu'nun Kraliçesi olduğu zamanları bir an önce görmesini diliyoruz" dedi. Projenin hayat bulma sürecinde destek



olan tüm kuruluşlara teşekkürlerini de ifade eden Demircan, "Hatay Basın Merkezi'nin açılışı için bize destek veren Hatay Büyükşehir Belediyemize, HABİTAT Derneğimize, bilgisayar ve yazıcıları veren İzmir Büyükşehir Belediyemize, diğer eksiklerini tamamlamak için 1 günlük süreçte karar alıp hayata geçiren Koç Holding'e, Arzum Ev Aletleri'ne, YEREL BASIN YAŞASIN isimli iyilik hareketimize destek veren tüm kurum ve kuruluşlara,

Ekonomi Muhabirleri Derneği İzmir Şubesi Yönetim Kurulumuza, Hatay Büyükşehir Belediyesi Basın Yayın Dairesi Başkanı Nida Yılmaz'a ve burada ismini saymadığım emek veren herkese şükranlarımı sunuyorum"

diyerek sözlerini noktaladı. **ÖZKAYA:** Merkezin Basın Mensuplarımıza Hayırlı Olmasını Temenni Ediyorum Açılıştaki konuşan Hatay Büyükşehir Belediyesi Başkan Vekili Adnan Özkaya, "Hep beraber asrın felaketini yaşadık. Depremi üzerinden 14 ay geçti gibisinden söylemler oluyor ama bizler için, hepimiz için daha dün gibi. Unutmamız mümkün değil.

Basınıımızın temel direği olan yerel basınımız hala Hatay'da kendi sağlıklarını ve can güvenliklerini hiçe sayarak çalışmalarına devam etti. Mesafe olarak uzak ama gönülden yakın olan İzmir'den, Hatay'daki basın mensuplarımıza destek veren



Ekonomi Muhabirleri Derneği İzmir Şubesine ve yöneticilerine basın mensubu kardeşlerimizin adına çok teşekkür ediyorum. Merkezin basın mensuplarımız ama hayırlı olmasını temenni ediyorum" diye konuştu.

**YILMAZ:** Onlar Hatay'ın Sesi Oldular Hatay Büyükşehir Belediyesi Basın Dairesi Başkanı Nida Yılmaz da "Hepimizin kayıpları oldu. Ailemizden, sevdiklerimizden meslektaşlarımızdan, birlikte çalıştığımız arkadaşlarımızdan çok kaybımız oldu. Buradaki basın

mensubu arkadaşlarımız, gerçekten çok güçlüler. Onlar Hatay'ın sesi oldular. Çok yaralı olanlar vardı, her şeyini kaybetmiş, cep telefonu olmayan arkadaşlarımız vardı ama yine de gidenler bile gittikleri yerlerde sürekli Hatay'ı gündeme getirdiler. Biz, hepimiz eskiden mutluyduk. Hepimizin her şeyi vardı. Yine o günlere döneceğiz.

Arkadaşlarımız da teker teker tekrar ofislerine kavuşacaklar. Ben tüm basın emekçilerimize hayırlı olmasını ve merkezin yapımında emeği geçen tüm kurum ve kuruluşlara Büyükşehir Belediyesi olarak çok teşekkürlerimi sunuyorum" diye konuştu.

Habitat Derneği Hatay İl Sorumlusu Lale Nesil de konuşmasında şunları söyledi: "Habitat Derneği, dijitalleşen dünyayla uyumlu, sürdürülebilir kalkınmayı hedefleyen güçlü ortaklıklar temelinde, toplumsal kapasite geliştirici ve sosyal etki odaklı projeler üreten bir sivil toplum kuruluşu.

Afet sonrası hayata geçirdiğimiz, topluluk merkezimiz İstasyon Hatay bünyesine; basın merkezinin katılmış olması iş yerini kaybetmiş birçok basın mensubu için işe dönüşün ilk adımı olacağına inanıyorum. Emeği geçen herkese teşekkür ederiz. "



**BURSA 8<sup>TH</sup> INTERNATIONAL  
MARBLE BLOCK FAIR  
November 13-16, 2024**

**HUNDREDS OF NEW COLORS, THOUSANDS OF HIGH QUALITY NEW BLOCKS**



[marbleblockfair.com](http://marbleblockfair.com)

[f BursaBlokMermerFuari](https://www.facebook.com/BursaBlokMermerFuari)

[@marbleblockfair](https://www.instagram.com/marbleblockfair)

[in BursaUluslararasıBlokMermerFuari](https://www.linkedin.com/company/BursaUluslararasıBlokMermerFuari)



**BURSA**



TÜYAP BURSA INTERNATIONAL FAIR AND CONGRESS CENTER  
Altınova Mah. Fuar Cad. 25/1 16250, Osmangazi Bursa/Turkey





# Türkiye

# THE LAND OF Natural Stones

Ege Maden İhracatçıları Birliği olarak , üyelerimizle birlikte sürdürülebilir ihracat hedefi kapsamında; Alım heyetleri, Sektörel Ticaret Heyetleri ve Milli Katılım organizasyonlarımız ile hedef ülkelere ve yeni pazarlara yönelik faaliyetler düzenlemeye devam ediyoruz.



**MARBLE ALIM HEYETİ**  
**17- 20 NİSAN 2024**



**KOREA BUILD WEEK (KINTEX)**  
**19 -22 ŞUBAT 2025**  
**MİLLİ KATILIM ORGANİZASYONU**



**XIAMEN STONE FAIR**  
**16 - 19 MART 2025**  
**MİLLİ KATILIM ORGANİZASYONU**

# HİDROMEK®

## HİDROMEK MERMER SEKTÖRÜYLE 29. MARBLE İZMİR FUARI'NDA BULUŞUYOR

120



Since 1940  
Tam 81 yıldır doğaltaş adına herşey  
[www.alimoglumarble.com](http://www.alimoglumarble.com)



A F Y O N K A R A H İ S A R



HİDROMEK mermer sektörüyle Marble İzmir Fuarı'nda buluşuyor. Kazıcı yükleyici, paletli ekskavatör ve lastikli yükleyici ürün gruplarından makineleriyle fuara katılacak olan HİDROMEK, açık alan 304 no'lu stantta ziyaretçilerle buluşacak.

Doğal taş sektöründe dünyanın en önemli buluşmalarından olan Marble İzmir Uluslararası Doğaltaş ve Teknolojileri Fuarı, 17- 20 Nisan 2024 tarihleri arasında Fuar İzmir'de kapılarını 29'uncu kez açıyor.

Fuar her yıl tüm dünyadan binlerce sektör profesyoneli İzmir'de buluşturuyor.

Bu yıl da fuarda yerini alan HİDROMEK, mermer sektöründe sıklıkla tercih edilen makineleriyle ziyaretçilerle bir araya gelecek. HİDROMEK fuarda; HMK 102S Supra kazıcı yükleyici, HMK 390 LC HD ve HMK 500 LC HD paletli ekskavatörler ile HMK 635 WL lastikli yükleyicisini sergileyecek.





## “MERMER SEKTÖRÜ, MAKİNELERİMİZİN EN FAZLA KULLANILDIĞI ALANLARDAN BİRİ”

HİDROMEK İzmir Bölge Müdürü Göksel Pazarıcı, şu değerlendirmede bulundu:

“Her yıl olduğu gibi bu yıl da Marble İzmir Fuarı’nda yerimizi aldık. Fuarı sektör tarafından sıklıkla tercih edilen makinelerimiz ile katılıyoruz. Sergilediğimiz H4 Serisine ait ekskavatörlerimiz; özellikle seri hareket kabiliyetleri, ağır hizmet yapıları sayesinde en zorlu şartlara bile dayanıklı olmaları, yüksek performansları ve verimlilikleri ile mermer sahalarının vazgeçilmezleri arasında.

Ayrıca kazıcı yükleyicilerimiz ve

lastikli yükleyicilerimiz de çok yönlü kullanımları, dayanıklı yapıları, sundukları verimlilik ve hızlı hareket kabiliyetleri ile sahalardaki işlerin daha hızlı tamamlanmasına imkan sağlıyorlar.

Mermer sektörü bizim hedef sektörlerimizden biri ve makinelerimizin en fazla kullanıldığı sektörlerin arasında yer alıyor. Dolayısıyla sektörle bir arada olmayı, kendileriyle bu tür organizasyonlarda buluşmayı, bu vesileyle sektörün ihtiyaç ve taleplerini direkt olarak dinlemeyi çok önemsiyoruz. Bu anlamda Marble İzmir, çok faydalı bir fuar. Herkesi Marble İzmir Fuarı’na, standımıza ve makinelerimizi incelemeye davet ediyoruz.”



“ Taşa Şekil Veren Teknolojiler ”

5-axis CNC Bridge Cutting and Milling Machines



CNC-5 Lite  
CNC-5 JET

CNC-5 Pro



MBJ-015



MBJ-015



## CNC-5 Platinum

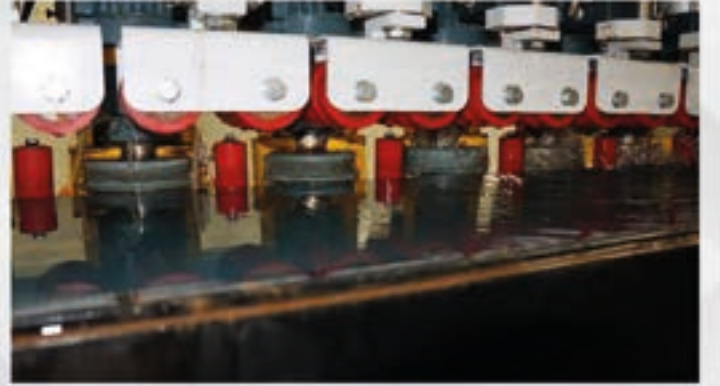

[www.sdendustri.com.tr](http://www.sdendustri.com.tr)

Tel : +90 (532) 660 65 17

[info@sdendustri.com.tr](mailto:info@sdendustri.com.tr)

Semerciler Mah. Sait Faik Sk. Rasna İş Merkezi No:16/101  
Adapazarı/Sakarya/Türkiye



# Türk Doğaltaş Sektörü Çin'de Şov Yaptı

Kabe'den Beyaz Saraya, dünyanın en önemli havalimanlarından Hollywood yıldızlarının malikanelerine prestijli yapılara değer katan, doğal Ege Maden İhracatçıları Birliği Yönetim Kurulu Başkan Yardımcısı İbrahim Altınpınar, "Fuarda Hindistan, Rusya, Avustralya, Güney Kore, Tayland, taş sektöründe dünyanın üçüncü büyük ihracatçısı olan Türkiye, 2023 yılında

## Türk Doğal taş ihracatçıları Çin'den başarıyla döndü



# Türkiye



TURKISH NATURAL STONES  
AND 24



**Ege Maden İhracatçıları  
Birliği'nin Türkiye Milli Katılım  
Organizasyonu'nu yaptığı  
Xiamen Doğal Taş ve  
Teknolojileri Fuarı'nda Türkiye,  
uluslararası katılımı dünya  
lideri konumunda.**

en büyük ihrac pazarı olan Çin Halk Cumhuriyeti'nde düzenlenen Xiamen Doğal Taş ve Teknolojileri Fuarı'na 88 firmayla çıkarma yaptı. Türk doğal taş sektörü Xiamen'de dünyanın dört bir tarafından gelen ithalatçılara, mimarlara,

müteahhitlere, endüstriyel tasarımcılara 150 çeşit, 650 renk zenginliğine sahip olan, her dönem moda olan doğal taşları sergiledi.

Dünya doğal taş sektörünün en büyük buluşma noktası Çin'in Xiamen şehrinde düzenlenen 24. Xiamen Doğal Taş ve Teknolojileri Fuarı 16-19 Mart 2024 tarihlerinde gerçekleştirildi.

120'den fazla ülkeden ve bölgeden yabancı alıcılar iş bağlantıları kurmak için Xiamen'e akın etti.

Ege Maden İhracatçıları  
Birliği'nin Türkiye Milli Katılım



Organizasyonu'nu yaptığı Xiamen Doğal Taş ve Teknolojileri Fuarı'nda Türkiye, 87 firmayla yer alarak uluslararası katılımda dünya lideri konumundaydı. Ege Maden İhracatçıları Birliği Başkanı İbrahim Alimoğlu, "Bu sene en büyük ihraç pazarımız Çin'de düzenlenen Xiamen Doğal Taş ve Teknolojileri

Fuarı'na 87 firmayla başarılı bir katılım gerçekleştirdik. Türkiye her Xiamen Fuarında olduğu gibi bu sene de 87 firma ile en yüksek katılımcı sayısına sahipti. İtalya, Brezilya, Mısır, Portekiz, İran, Pakistan, Yunanistan, Hindistan, Vietnam gibi dünya çapından 2 binden fazla katılımcı fuarda bir aradaydı. Fuar 4 günlük etkinlik süresince 151 bin 845 ziyaretçi çektik.



Ege Maden İhracatçıları Birliğimizin Avrupa Birliği Projesinin dijital çıktısı olan VR Gözlüklü İş Sağlığı ve Güvenliği Eğitim Simülasyonunun tanıtımı da Çince olarak gerçekleştirildi." dedi.





Küresel ekonomide yaşanan resesyon nedeniyle 2023 yılında Türk doğal taş sektörünün ihracatının yüzde 8'lik daralma yaşadığını, 2 milyar 96 milyon dolardan 1 milyar 936 milyon dolara gerilediğini aktaran Ege Maden İhracatçıları Birliği Başkanı İbrahim Alimoğlu, ihracattaki kötü gidişi durdurmak ve tekrar artışa geçmek için 2024 yılının ilk çeyreğinde dördüncü uluslararası pazarlama etkinliğine imza attıklarını, 2024 yılının ilk iki aylık diliminde ihracatta artışa geçtiklerini kaydetti.

"Ocak ayında Suudi Arabistan'a sektörel ticaret heyeti organizasyonu ile 2024 yılına giriş yaptık" diyen Alimoğlu, "Suudi Arabistan'dan sonra 6-8 Şubat 2024 tarihleri arasında Londra Business Design Center'da "Surface Design





Show Fuarı'na katıldık. İngiltere'de mimarlar, iç mimarlar, endüstriyel tasarımcılarla ve İngiltere'de mimarlık, iç mimarlık, endüstriyel tasarım okuyan

Türk öğrencilerle güçlü bağlar kurduk. Yıllık 1,5 milyar dolarlık doğal taş ithal eden Güney Kore'de düzenlenen Korea Build Week 2024 KINTEX





Fuarı'na 10 firmayla katılarak güzel iş birliklerinin kapısını açtık. Güney Kore Uluslararası Müteahhitler Birliği, Kore Doğal Taş Birliği, Kore İthalatçılar Birliği ile çok verimli toplantılar yaptık.

Güney Kore pazarında çaldığımız maya tuttu. Doğal taş sektöründe 2024 yılında ihracatta 2 milyar 100 milyon doları aşmayı hedefliyoruz. Bu hedefe Xiamen Fuarı'nda bir adım daha yaklaştık. Bayram

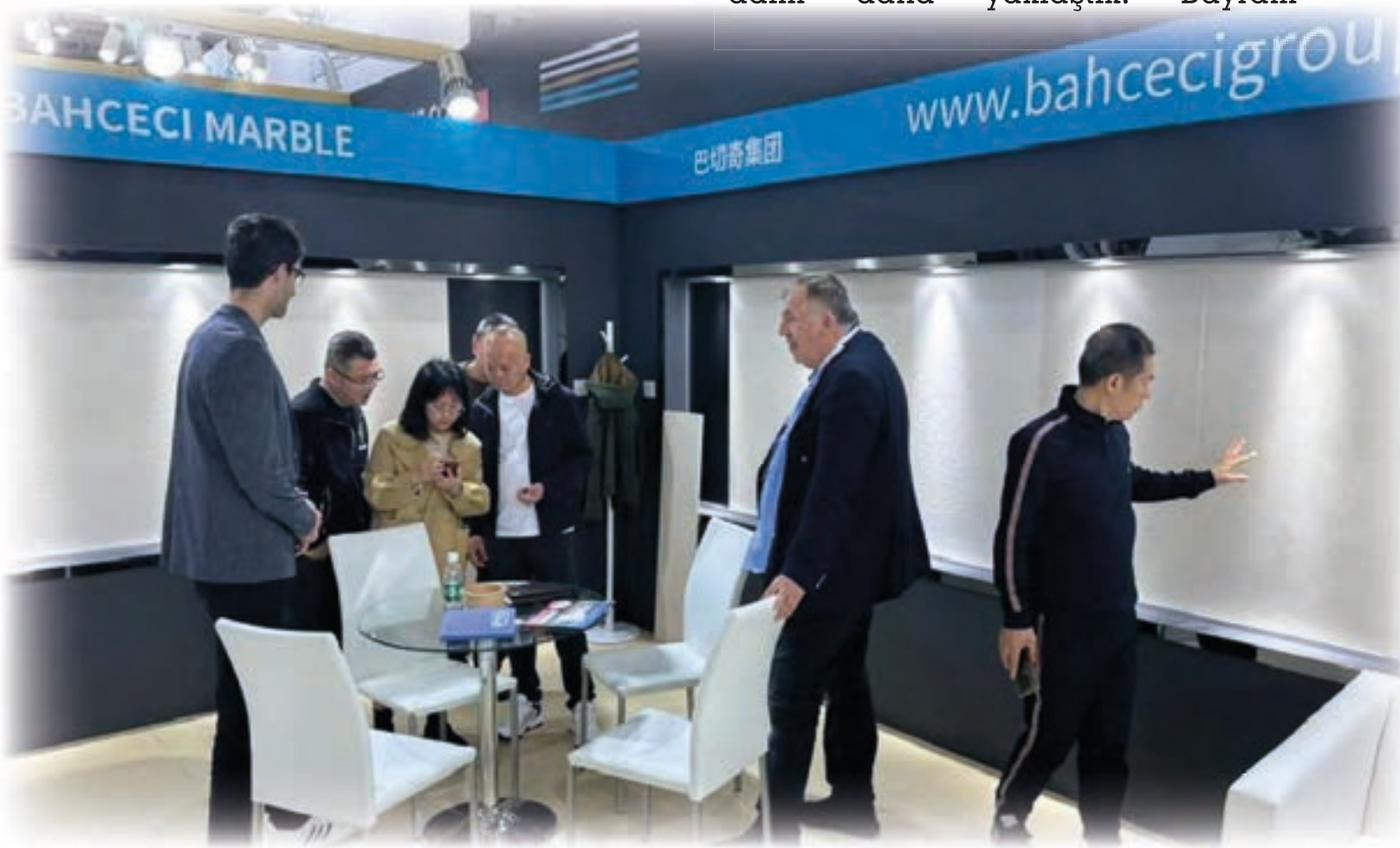





EARTH'S  
**TIMELESS TREASURE**

Yeryüzünün **Zamansız** Hazinesi



sonrasında İzmir MARBLE Fuarı'nda ticari bağlantılarımıza bir halka daha ekleyeceğiz" şeklinde konuştu. Doğal taş sektöründe dünyanın en büyük buluşma noktası olan Xiamen Fuarı'nda Türkiye Pavyonunun açılışını Türkiye'nin Pekin Büyükelçisi İsmail Hakkı Musa, Guanco Başkonsolosu

Kaan Başkurt, Guanco Ticaret Ateşesi Şerife Yıldırım Demirel ve Ege Maden İhracatçıları Birliği Yönetim Kurulu Başkan Yardımcısı İbrahim Altınpınar gerçekleştirdi. Çin'e 1 milyar dolar ihracat yaptığımız zamanlara dönmek istiyoruz Türk doğal taş sektörünün Çin'e doğal taş ihracatının







2010'lu yıllarda 1 milyar dolar seviyesine ulaştığını, sonraki yıllarda Çin ekonomisindeki durgunluk ve pandemi nedeniyle ihracat

rakamlarının 2022 yılında 418 milyon dolara kadar gerilediğini aktaran Ege Maden İhracatçıları Birliği Başkan Yardımcısı İbrahim Altınpınar, 2023 yılında Çin'e ihracatlarının tekrar artışa geçtiğini ve 432 milyon dolara ulaştığını, Çin'in tekrar en fazla ihracat yaptıkları ülke konumuna yükseldiğini,





Avustralya, Güney Kore, Tayland, ABD, Malezya, Türkiye, Vietnam, Çin ve yurtdışı ülkelerden alıcılar, tasarımcılar, dernek delegasyonları ve tüketiciler tarafından da büyük

Çin pazarında eski parlak dönemlerine dönme arzusunda olduklarını ifade etti. Ege Maden İhracatçıları Birliği Yönetim Kurulu Başkan Yardımcısı İbrahim Altınpınar, "Fuarda Hindistan, Rusya,



ihracat yapmayı hedefliyoruz. Bu hedefe Xiamen Fuarı ile bir adım daha yaklaştık." diye konuştu.

**Altınpınar; "2028 yılı ihracat hedefimiz 3,5 milyar dolar"**

ilgi vardı. 2022 yılında Çin'e doğal taş ihracatında 419 milyon dolar, 2023 yılında Çin'e 432 milyon dolara ulaştık. Türk doğal taş sektörü olarak uzun vadede Çin'e 1 milyar dolar



Çin pazarının blok talebi yanında son yıllarda işlenmiş ürün talep eder hale geldiğini vurgulayan Altınpınar, "Xiamen Fuarı doğal taş sektöründe dünyanın vitrini konumunda. Dünya'nın dört bir tarafından gelen

ithalatçılara taleplerine göre doğal taş tedarik edecek yetkinlikteyiz. Buraya dünyanın taleplerini toplamaya, ihracatımızı artırmaya geldik. Fuarın ilk günü ithalatçıların ilgisi 2024 ve sonrası için umutlarımızı artırdı. 2028 yılı sonunda Türk doğal taş sektörü olarak ihracatta 3-3,5 milyar dolar seviyesine ulaşmayı hedefliyoruz" şeklinde konuştu.





Çin'in Xiamen şehrinde 16-19 Mart 2024 tarihlerinde düzenlenen 24. Xiamen Doğal Taş ve Teknolojileri Fuarı'nda Ege Maden İhracatçıları Birliği Milli Katılım Organizasyonuyla 56 firma yer alırken, bireysel

katılan Türk firması sayısı 31 oldu. Türkiye'nin doğal taş ihracatı 2024 yılının ocak-şubat döneminde yüzde 5'lik artışla 269 milyon dolardan 274 milyon dolara ulaştı. Amerika Birleşik





# GÜVENAL

LASTİK SAN. VE TİC. LTD. ŞTİ.

EN BÜYÜK KAZANÇ ZAMANDIR / TIME IS THE BIGGEST GAIN

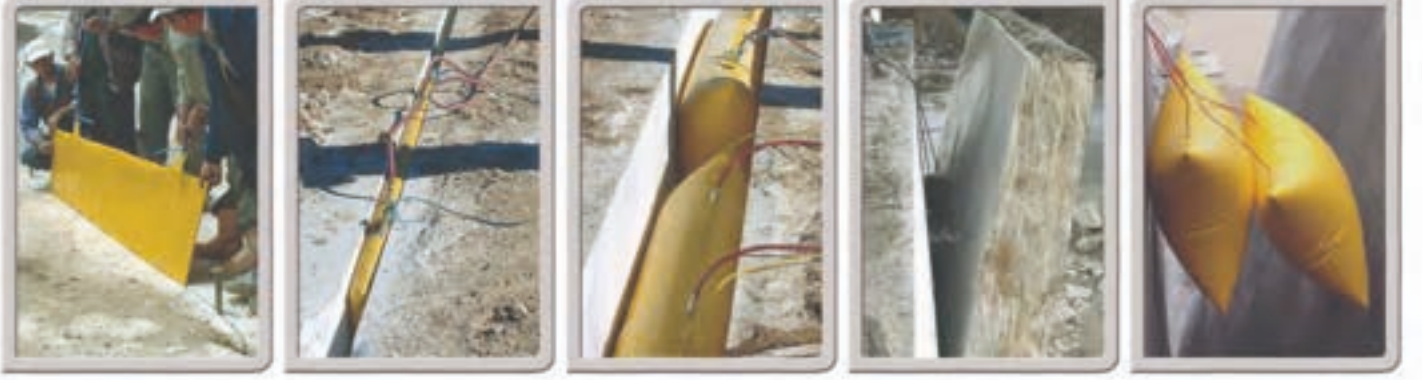

*Önce mermer bloklarını ayırdık, şimdi de deviriyoruz.  
Firstly we seperated marble blocks and now we had overthrow*



*Katrak Makinaları İçin Blok Sabitleme Hava Yastığı  
Fastening Airbag For Gang Saw Machine*

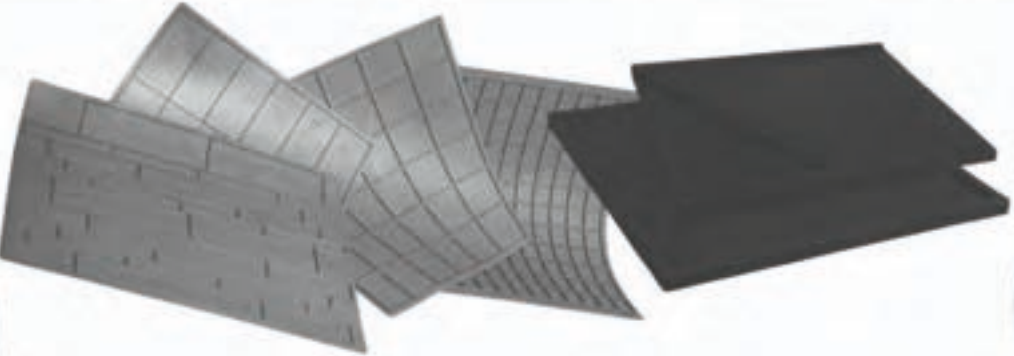



Devletleri 64 milyon dolarlık tutarla doğal taş ihracatında tekrar zirveye çıkarken, Çin Halk Cumhuriyeti'ne olan doğal taş ihracatı yüzde 5'lik artışla 51,5 milyon dolara çıktı. Türkiye'nin doğal taş ihracatında üçüncü Pazar ise; 19,5 milyon dolarlık

ihracatla Suudi Arabistan oldu. Bu ülkeleri 17,5 milyar dolarlık ihracatla Irak, 14,6 milyon dolarla Fransa, 11,5 milyon dolarla İsrail, 10,5 milyon dolarla Birleşik Arap Emirlikleri, 10 milyon dolarla Avustralya, 9 milyon dolarla Hindistan ve 6 milyon dolarla Almanya takip etti. Türkiye'nin doğal





taş ihracat ettiği ülke sayısı 144 oldu. Çin dünya doğal taş ticaretinden 9 milyar dolar pay alırken, Xiamen Çin doğal taş ticaretinin yüzde 60'ını gerçekleştiriyor. Ege Maden İhracatçıları Birliği Xiamen'de tamamlamış olduğu AB Projesinin dijital çıktısı olan VR

Gözlüklü İş Sağlığı ve Güvenliği Eğitim Simülasyonunun tanıtımı da Çince olarak gerçekleştirilerek dikkatleri üzerine çekti. Xiamen Doğal Taş ve Teknolojileri Fuarı'na; Batı Akdeniz İhracatçı Birlikleri de info stand ile katılım sağladı.



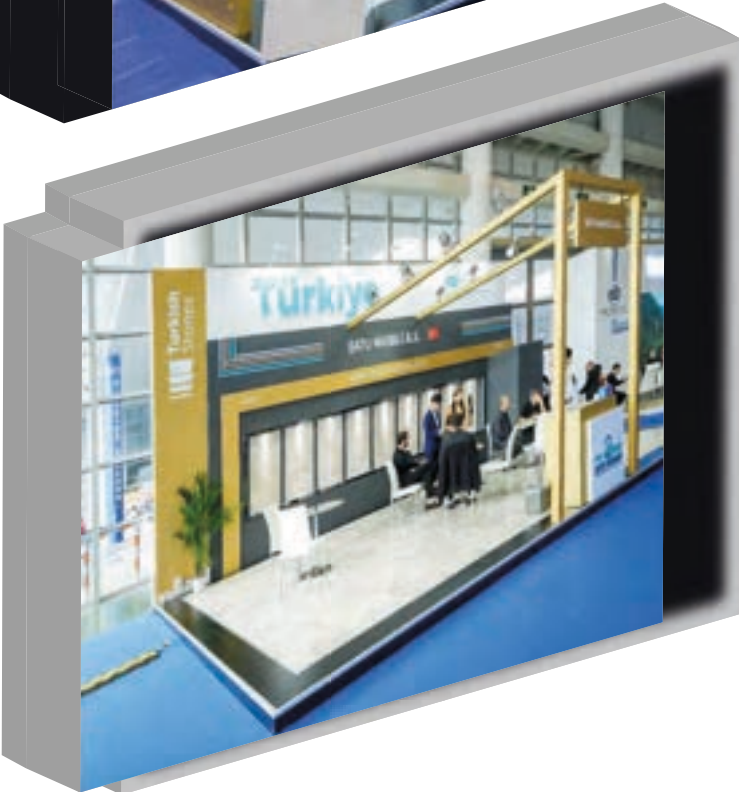



E & TRAVERTIN  
basaranlar.com



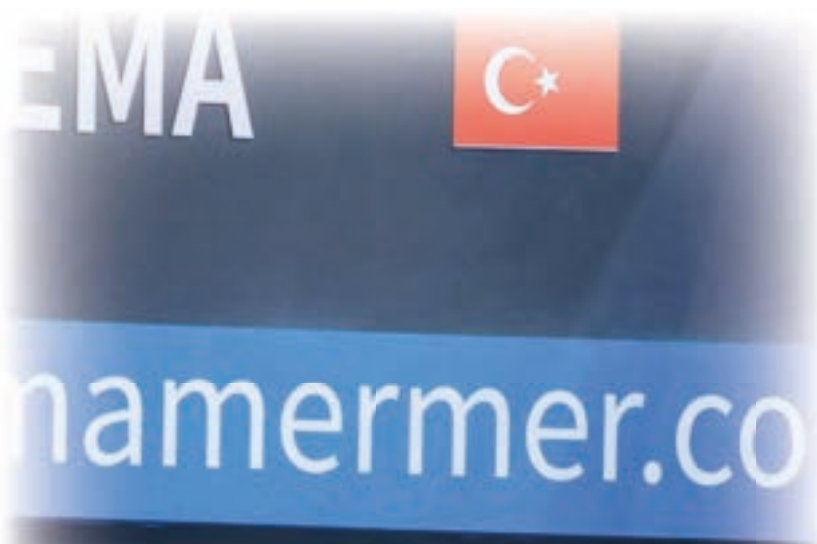

SUAYP DEMIREL

A3131



# YUCE MARBLE



[www.yucemarble.com](http://www.yucemarble.com)







Introduce your

OTTO A 2200



**HTS MAKINE**



NOVA S LINE



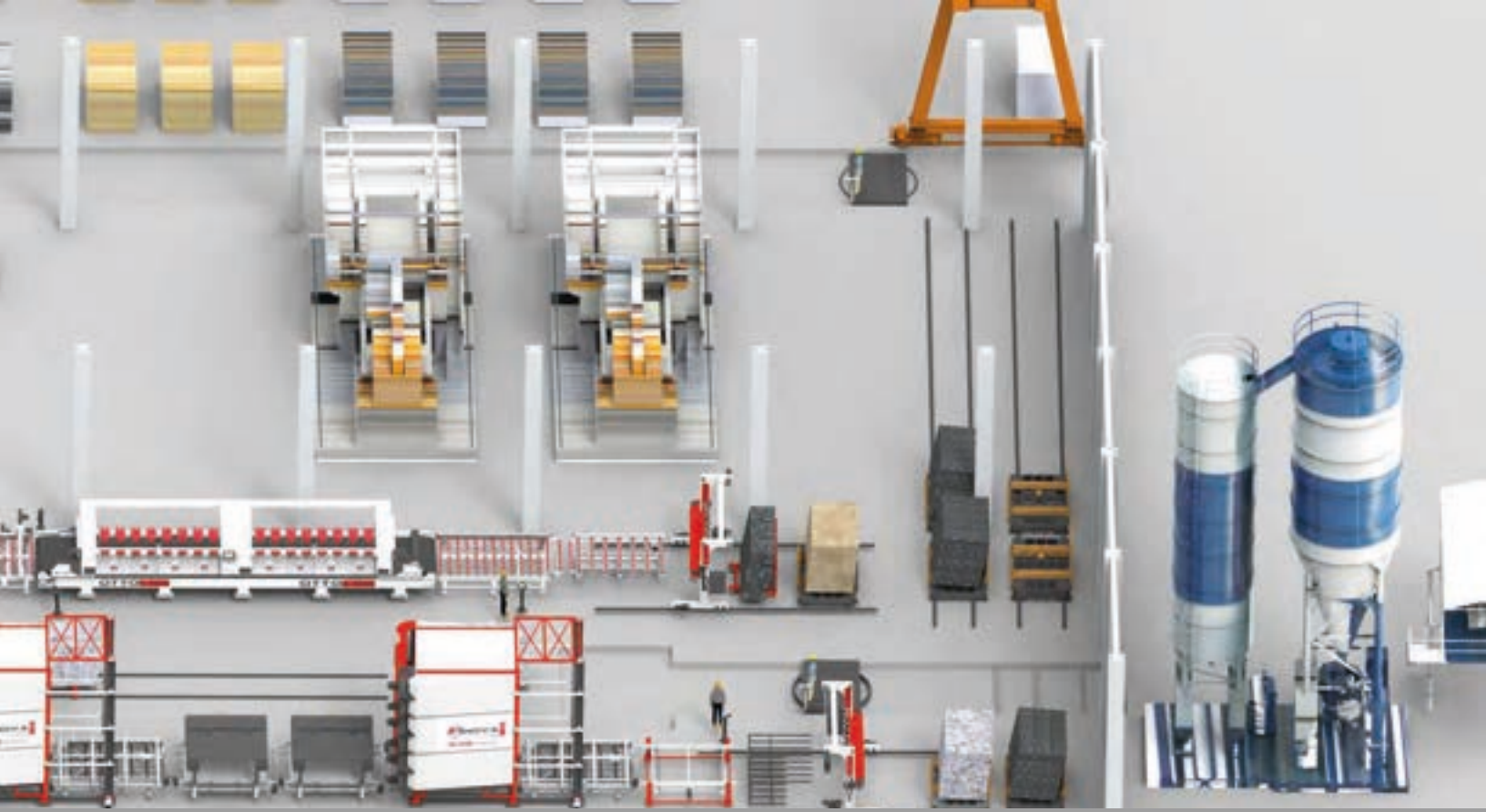

# stone to world



**EDGE A 2200**

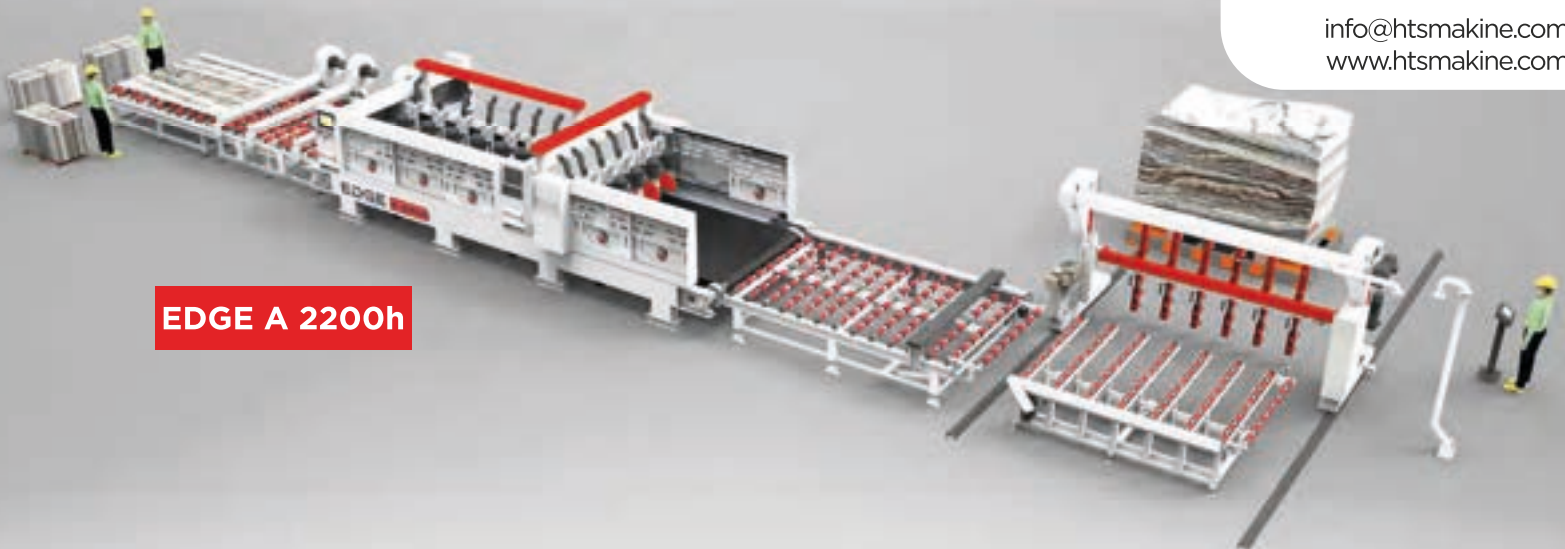

**EDGE A 2200h**

Çamlıca Osb. Mah.  
Kadir Koçdemir Cad. No:39  
Bucak/Burdur/ Turkey

Tel: +90 543 271 73 71  
+90 505 030 65 36

info@htsmakine.com  
www.htsmakine.com

# ALIMOĞLU MARBLE



www.alimoglumarble.com A2432











# SONMAK

Diamond Tools

40 yılı aşan tecrübesi ve son 10 yılda modern ekipmanlara ve otonom tesisimize yapılan yatırımlar ile **SONMAK**, Türkiye'de sektörünün en büyük imalatçısı olup dünyanın da önde gelen firmaları arasındadır.

ASO 1. organize sanayi bölgesi O.S.B. Göktürk Cad. 4 Sincan 06935 Ankara, Türkiye  
444 04 06 +90 312 251 73 73 [sonmak@sonmak.com](mailto:sonmak@sonmak.com)

# Denizli Mermer Sektörü Çin Xiamen Fuarı'nda



Dünyanın doğal taş sektöründeki en önemli fuarları arasında yer alan Xiamen Fuarı'na Denizli'den çok sayıda firma katıldı. Doğal taş sektöründe dünyanın en önemli fuarları arasında yer alan Çin'deki Xiamen Fuarı'na Denizlili sektör temsilcileri çıkarma yaptı. Denizli Sanayi Odası'nın firmalar ve temsilcilerle yer aldığı fuarda Zimek Makine, Haymer Mermer, Lima Mermer, Burakhan Mermer, Jura Mermer, Alimoğlu Mermer, Özçınar Mermer, Çelikkol Mermer, Dosbil Soket ve Stone Terroir gibi firmalar yer aldı. Ege İhracatçılar Birliği'nin katılımı





ile gerçekleştirilen Xiamen Stone Fair'in açılışında protokol ile birlikte yer alan Sanayi Odası Yönetim Kurulu Başkan Yardımcısı Mehmet Serter, Guanco Başkonsolosu Kaan Başkurt ve Pekin Büyükelçisi İsmail Hakkı Musa'ya Çeşm-i Bülbül takdim etti.

Fuar ziyaretinde yer alan firmaları fuarda yeni iş bağlantıları kurma fırsatı bulurken mermer sektöründeki yeni teknolojileri incelediler.

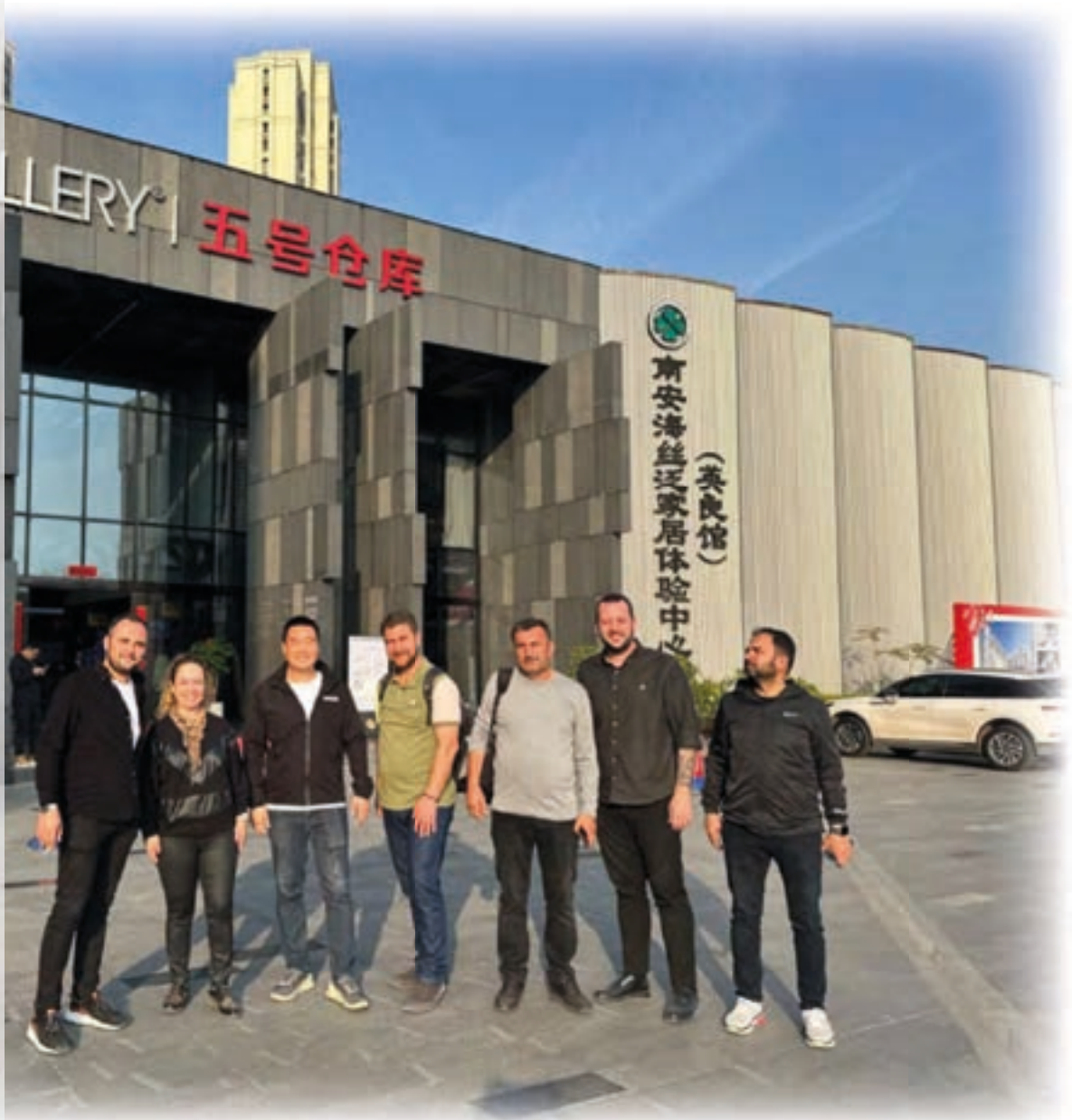



## DENİZLİLİ MERMERCİLER ÇİN'E ÇIKARMA YAPTI

Heyet Çin'in mermer merkezi Shuito'ya da ziyaret gerçekleştirip buradaki fabrika ve showruumlarda pazar incelemesi yaptı.

Diğer yandan 110 milyon konut fazlasının yer aldığı Çin'de işadamlarının yeni pazarlar bulma girişimi beklentinin altında kaldı. Ülkede konut inşaat sektöründeki durgunluk nedeniyle bu dönemde beklenen düzeyde yeni bağlantıların kurulamadığı kaydedildi.

Fuarda yer alan Ege Maden İhracatçıları Birliği yönetim kurulu üyesi Mehmet Hikmet Çelikkol, "Bu fuar alanında Dünyanın en önemli

fuurları arasında yer alıyor. Doğal taş sektöründeki firmalarımızın bir kısmı bu fuara düzenli olarak katılarak Uzak Doğu pazarında yeni iş bağlantıları için çaba sarf ediyor. Bu yıl beklediğimiz etkinlikte bir fuar geçiremedik. Fakat bölge Türkiye'de üretilen ürünlerin kalitesini ve çeşitliliğini iyi tanıyor ve ürünlere talep gösteriyor.

Çin'in kendi dinamiklerinden kaynaklı durgunluğa rağmen yeni görüşmeler ve bağlantılar kuran sanayicilerimiz oldu. Sanayicimiz gelecek gördüğü her yerde olmaya özen gösteriyor. Ülkemizin dış ticaretini geliştirmek ve artırmak için gösterilen bu çabayı takdir ediyoruz" ifadelerini kullandı.

# 6. de Ğİ ŞİK

Toplam Para  
Ödülü:

**540.000 TL**

## DEĞİŞİK TASARIM YARIŞMASI

Detaylı bilgi için:  
[degisiktasarimyarismasi.com](http://degisiktasarimyarismasi.com)

 [degisikyarisma](https://twitter.com/degisikyarisma)  
 [degisiktasarimyarismasi](https://www.facebook.com/degisiktasarimyarismasi)







CALACCATTA VIOLA

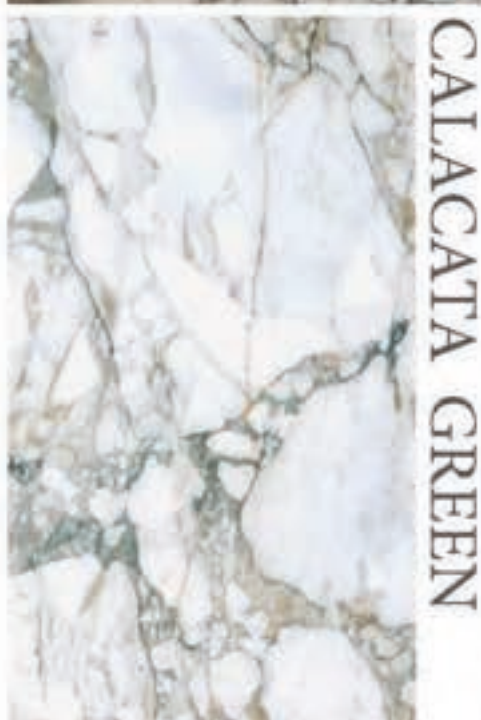
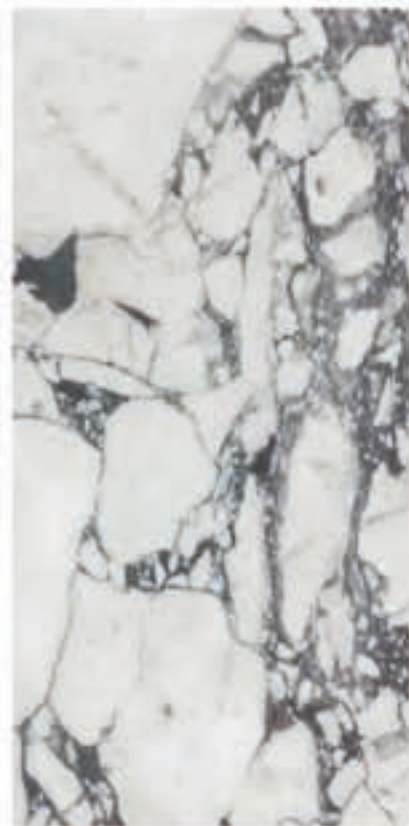

CALACCATTA GREEN



# XIAMEN FUARI'NA AFYONKARAHISAR DAMGASI



Doğal taş sektöründe dünyanın en önemli fuarları arasında yer alan Çin'deki Xiamen Fuarı'na Afyonkarahisar'dan sektör temsilcileri çıkarma yaptı.

HBB  
MARBLE

HBB  
MARBLE

Çin Halk Cumhuriyeti'nde düzenlenen Xiamen Uluslararası Mermer ve Taş Fuarı'nda Afyonkarahisar rüzgârı esti. Fuara katılan firmaları fuarda yeni iş bağlantıları kurma fırsatı yakalarken mermer sektöründeki yenilikleri ve teknolojileri incelediler.



Afyonkarahisar Ticaret ve Sanayi Odası Yönetim Kurulu Üyesi Ekrem Demirel ile ATSO 5. Meslek Komitesi (Madencilik Faaliyetleri, Taş ve Mermer Ocakları) Başkan Yardımcısı Halil Alimoğlu ile birlikte, Afyonkarahisar'ı Fuar'da temsil eden firmalara plaket takdim etti.





# SENLER MARBLE



www.senlermarble.com



## XIAMEN FUARI'NDA STANT AÇAN AFYONKARAHİSAR'LI FİRMALARI

- . Alimoğlu Tasarım Taahhüt Mermer İnşaat Sanayi Ve Ticaret Anonim Şirketi
- . Alimoğlu Madencilik Sanayii Ve Ticaret Anonim Şirketi
- . Ayyıldız Maden Mermer Sanayi Ve Ticaret Limited Şirketi
- . Efal Maden İnşaat Ve Hayvancılık Akaryakıt Oto Kiralama Sanayi Ve Ticaret Limited Şirketi

# SUAYP DEN



**.Emek Mermer Sanayi Ticaret Anonim Şirketi**  
**.Erdem Mermer Maden İnşaat Nakliye Turizm Gıda Tarım Ve**  
**Hayvancılık Sanayi Ticaret Limited Şirketi**  
**.Gürel Mermer Sanayi Ve Ticaret Anonim Şirketi**  
**.HBB Madencilik Diş Ticaret Anonim Şirketi**

# EMS Emek Marble

for touching the miracle of nature

for touching the miracle of nature

www.emekmarble.com



- .Kara Mehmet Mermer Sanayi Ve Ticaret Limited Şirketi
- .Karaman Doğaltaş Ve Mermer İnşaat Nakliye Sanayi Ticaret Limited Şirketi
- .Masstone Madencilik Anonim Şirketi
- .MFC Madencilik İnşaat Otomotiv Petrol Gıda Sanayi Ve Ticaret Limited Şirketi

DURUSA



LAVITA



PANDORA



HEKATE  
DRAGON



NIMBUS  
WHITE



GOLDEN  
DRAGON

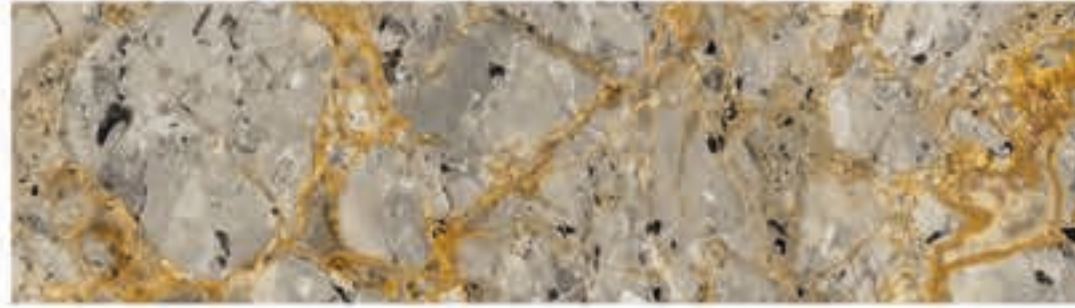

TUNDRA  
GREY

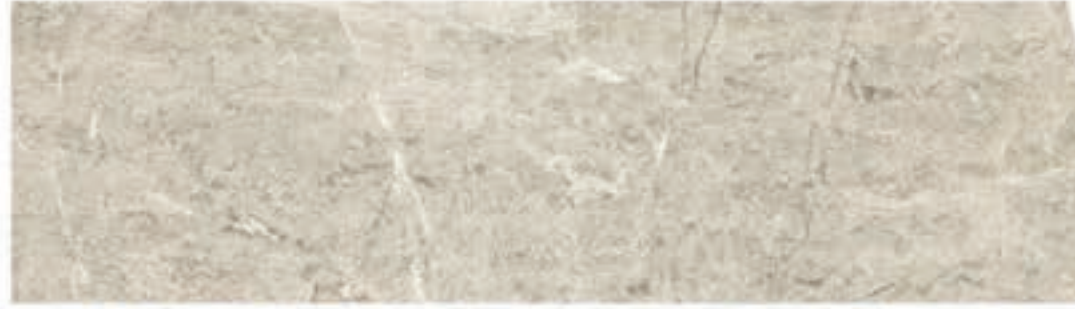



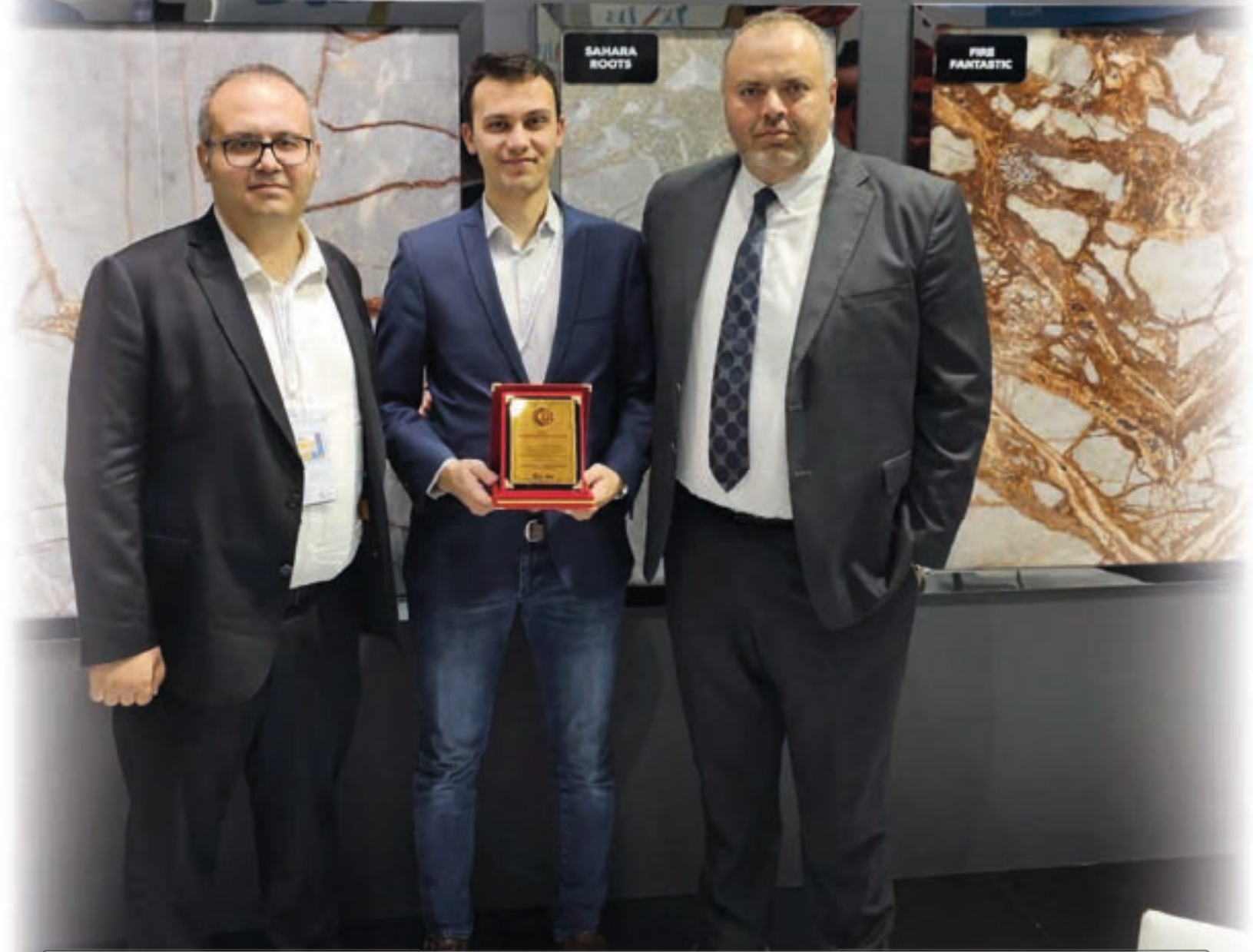

.Modamar Mermer Sanayi İç Ve Dış Ticaret Limited Şirketi  
.Nakomar Madencilik Mermer Ve Enerji Sanayi Ticaret Limited Şirketi  
.Pınar Doğal Taş Madencilik Nakliyat Akaryakıt Orman Ürünleri İnşaat  
Sanayi Ve Ticaret Limited Şirketi  
.Şahin Kardeşler Elektrik Ve Mermer Sanayi Taahhüt Ve Ticaret Limited  
Şirketi

PINAR MARBLE

Türkiye

PINAR MARBLE



www.pinarmarble.com

A2242

A2242



- .Şenler Mermer Sanayi Ticaret Anonim Şirketi
- .Şuayp Demirel Madencilik İnşaat İthalat İhracat Sanayi Ve Ticaret Limited Şirketi
- .Temmer Mermer Madencilik İnşaat Sanayi Ve Ticaret Anonim Şirketi
- .Uğur Mermer Sanayi Ve Ticaret Limited Şirketi

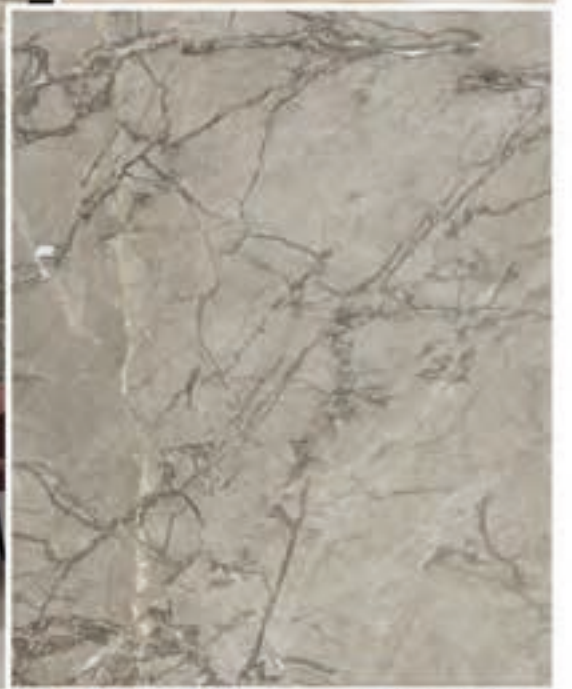



# KANSAS GREY

NEW  
PRODUCT



NEW  
PRODUCT



## FACTORY

Organize San. Böl. 3. Caddde 4. Sokak No/11  
İSCEHİSAR / AFYONKARAHİSAR / TURKEY  
Ph: + 90 272 341 28 80  
Fx: + 90 272 341 43 43  
info@ayyildizmarble.com  
www.ayyildizmarble.com



## QUARRY

İcikli Köyü ŞUHUT  
AFYONKARAHİSAR / TURKEY  
Ph: + 90 272 341 28 80  
Fx: + 90 272 341 43 43  
info@ayyildizmarble.com  
www.ayyildizmarble.com





# MFC



263 [www.sdnaturalstone.com](http://www.sdnaturalstone.com)



178



Since 1940  
Tam 81 yıldır doğaltaş adına herşey  
[www.alimoglumarble.com](http://www.alimoglumarble.com)



A F Y O N K A R A H İ S A R

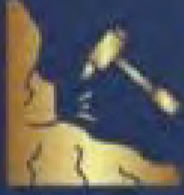

# BÜYÜKHELVACI MADENCILIK



[www.palissandromarble.org](http://www.palissandromarble.org)

Büyükhelvacı Mad. Mer. Müş. San. Tic. Ltd. Şti.  
Sakarya Mah. Kıbrıs Şehitleri Cad. No:31  
Kat: 1/B Osmangazi/Bursa

**0 542 637 21 92 Hülya User / 0 545 895 51 37 Tahir User**

# 12. ENDÜSTRİYEL VE MİMARİ DOĞAL TAŞ TASARIM YARIŞMASI DERECEYE GİREN PROJELER

## Çevreye duyarlı ve sürdürülebilir projeler ödüllendirildi

Bu yıl, 12'nci kez  
İstanbul Maden  
İhracatçıları Birliği  
(İMİB) tarafından  
düzenlen  
Endüstriyel ve  
Mimari Doğal Taş  
Tasarım  
Yarışması'nda  
kazananlar belli  
oldu.



Profesyonel ve öğrenci kategorilerinde tasarımların yarıştığı etkinlikte; katma değeri yüksek, çevreye duyarlı ve sürdürülebilir ürünler ön plana çıkarken profesyonel kategorinin birincisi 'Aşıyan' isimli kuş evleri projesi, öğrenci kategorisinin birincisi ise kuşların doğal davranış ve ihtiyaçlarına odaklanarak, yaşam kalitelerini artırmayı amaçlayan 'Ornito' isimli proje oldu.

Türkiye



TÜRKİYE CUMHURİYETİ  
TİCARET BAKANLIĞI

TİM TÜRKİYE  
İHRACATÇILAR  
MECLİSİ



İMMİB  
İstanbul Maden ve Metaller  
İhracatçı Birliği

İMİB İSTANBUL  
MADEN İHRACATÇILARI  
BİRLİĞİ

Turkish  
Stones

# BİRİNCİ

PROFESYONEL  
OĞUZHAN MUZIKACI  
EFSANE IRMAK KARACA



İstanbul Maden İhracatçıları Birliği (İMİB) tarafından 12'nci kez düzenlenen Endüstriyel ve Mimari Doğal Taş Tasarım Yarışması'nda kazananlar belli oldu. Profesyonel ve öğrenci kategorisi olmak üzere toplam iki kategoride ödülleri verildiği yarışmada, profesyonel kategorinin birincisi 125 bin TL, ikincisi 75 bin TL, üçüncüsü ise 50 bin TL ödül kazandı. Öğrenci kategorisinde de birinci 75 bin TL'lik, ikinci 50 bin TL'lik, üçüncü proje ise 35 bin TL'lik ödülün sahibi oldu.

PROFESYONEL  
KATEGORİNİN  
BİRİNCİSİ  
'KUŞ EVLERİ'  
OLDU

Profesyonel kategoride birincilik ödülü kuş saraylarında yapım esnasında zarar gören mermerlerin kuş evine dönüştürülmesiyle elde edilen kuş evlerinden esinlenerek hazırlanan 'Aşyan' isimli projenin oldu. İkincilik ödülü, 3 farklı duvar paneli tasarımından oluşan modüler bir duvar kaplaması olarak tanımlanan 'Süreğen' isimli çalışmaya verildi. Üçüncülük ödülüne ise 'O-an' isimli soğuk havalarda veya ısınmaya ihtiyaç duyulan zamanlarda ısı vermesi sağlanan taşınabilir ısıtıcı değer görüldü.

# BİRİNCİ

ÖĞRENCİ  
BATUHAN DURAN

Ornito



Öğrenci kategorisinde birinci; traverten doğal taşıyla hazırlanan 'Ornito' isimli, kuşların doğal yaşam ortamlarını andırarak streslerini azaltmaya yardımcı olan ve suni bir habitat yaratan proje oldu. İkincilik ödülü; her geçen gün küçülen evlerde, kültürümüzün önemli bir parçası olan hamamları bir araya getiren 'Warmesans' isimli, içindeki elektrikli ısıtıcılar sayesinde yüzeyini ısıtarak hamam konforunu eve taşıyan projeye verildi. Üçüncülük ödülü ise her geçen gün kullanımı artan scooter'lara yönelik hazırlanan park yerleri projesinin oldu.



## ÇEVRE VE SÜRDÜRÜ LEBİLİRLİK VURGUSU

İstanbul Maden İhracatçıları Birliği (İMİB) tarafından geleneksel hale getirilen Doğal Taş Tasarım Yarışması ile ilgili değerlendirmelerde bulunan İMİB Yönetim Kurulu Üyesi Funda Bekişiöğlü, "Yarışmamıza olan ilgilinin her geçen gün katlanarak artması bizler için çok kıymetli.

Markalaşma ve katma değer yaratma noktasında tasarımın ne kadar güçlü olduğunu artık herkes çok iyi biliyor. İMİB olarak biz de geleceğe emin adımlarla ilerleyebilmek için tasarıma büyük önem veriyor, tasarımın gelişmesi için var gücümüzle çalışmaya devam ediyoruz. Bu yarışma sayesinde sektör temsilcileri ile üniversite öğrencileri ve profesyonelleri bir araya getiriyoruz. Burada en büyük amacımız doğal taş ihracatında tasarım açısından güçlü, katma değeri yüksek, çevreye duyarlı ve sürdürülebilir ürünler geliştirilmesi. Mimarlar ve tasarımcılar eşliğinde, tasarım niteliği yüksek ürünlerin günlük hayata uyarlanmasını istiyoruz. Böylece, katma değeri daha yüksek ürünler üretiyor ve Türkiye'nin katma değerli ürün üretmesi konusunda da teşvikte bulunuyoruz."

İMİB  
Yönetim  
Kurulu Üyesi  
Funda Bekişiöğlü,

# 12. Endüstriyel ve Mimari Doğal Taş Tasarım Yarışması'nda Dereceye Giren Projeler

İKİNCİ

PROFESYONEL  
KEMAL SAYLI  
AKTEKİN TOZUN



İKİNCİ

ÖĞRENCİ  
YUSUF ERGÜN



ÜÇÜNCÜ

PROFESYONEL  
ONUR BABAĞLU



ÜÇÜNCÜ

ÖĞRENCİ  
KAAN YANIK



15 inç'ten ,57 inç'e geniş ürün yelpazesi  
ve **50 Yıllık Tecrübesi** ile Maxam,  
şimdi Türkiye'de.



REGROOVABLE  
**Kaplanabilir Teknoloji**



# İngiliz Mimarlar Ve Tasarımcılar Türk Taşlarına Hayran Kaldı

## Türk doğal taş sektörü İngiltere'ye Türk mimarlık ve tasarım öğrencileriyle girecek

Türk doğal taş sektörü, İngiltere'ye işlenmiş ürün ihracatını artırmak, prestijli projelerde Türk taşlarının daha fazla kullanılması için mimarları ve tasarımcıları odağına aldı. İngiltere'de mimarlar ve tasarımcıların yoğun katılım gösterdiği Surface Design Show Fuarı'na katılan Türk Doğal Taş Sektörü, mimarlar, tasarımcılar, öğrenciler ve profesyonel ziyaretçilere Türk doğal taşlarını renk ve desen zenginliklerini sundu.

Yıllık 2 milyar dolar seviyesinde döviz Türkiye'ye kazandıran Türk doğal taşlarının uluslararası projelerde daha fazla yer alması için 2024 yılına yoğun bir pazarlama atağıyla girdiklerini dile getiren Ege Maden İhracatçıları Birliği Başkanı İbrahim Alimoğlu, Surface Design Show Fuarı'nda mimarlar, tasarımcılar, İtalya'dan, Hindistan'dan ve dünyanın dört bir tarafından gelen iç ve dış mekân tasarımcıları, mimarlar ve ithalatçılara başarılı bir tanıtım çalışması yaptıklarını ifade etti.

Alimoğlu, mimarlar, tasarımcılar ve ithalatçılarla kurdukları ilişkiler yanında İngiltere'de mimarlık ve tasarım okuyan Türk öğrencilerle





bu organizasyon sırasında güçlü bağlar kurduklarını, bu temasların Türk doğal taş sektörünün İngiltere pazarında konumunu güçlendirmesine ve ihracat hedeflerine ulaşmasında önemli katkılar sağlayacağını kaydetti.

## Bir konferans salonunu mimarlar, tasarımcılar ve Türk öğrenciler doldurdu

Londra Business Design Center'da 6-8 Şubat 2024 tarihlerinde düzenlenen Surface Design Show Fuarında EMİB'in standına İngiltere'de mimarlık ve tasarım eğitimi alan Türk öğrencilerinin yoğun ilgi gösterdiğini aktaran



Alimoğlu, "Fuar İdaresi, Surface Design Show Fuarı'nın açılış kapanış saatlerini her gün farklılaştırarak geniş kitlelerin fuarı ziyaret etmesine olanak sağladı. İngiltere'de fuarı bir konferans salonunu dolduracak kadar Türk mimarlık ve tasarım öğrencileriyle birlikte olduk.

Bu gençlerimizin tek tek iletişim bilgilerini aldık. İleride bu öğrencilerimize özel faaliyetler yaparak gençleri sektörümüzün gönüllü temsilcisi yapmak için çaba göstereceğiz" diye konuştu.

İngiltere'ye yıllık 15 milyon dolar, İngiliz Milletler Topluluğuna 100 milyon dolar seviyesinde olan doğal taş ihracatımızı 5 yıllık dönemde iki katına çıkarma hedefiyle İngiltere pazarına yönelik pazarlama ataklarının süreceğini paylaşan Alimoğlu, mimarlara 150 farklı çeşit doğal taş ve 650 renk ve desen seçeneğini sunduklarını aktardı.



## Ünlü mimar Gökhan Karakuş'tan çifte panel

Amerika, İngiltere ve Türkiye'de çalışmalarına devam eden uluslararası mimari çevrelerde tanınmış mimar Gökhan Karakuş, Surface Design Show Fuarında iki panelde "Mimari ve Tasarımda Türk Doğal Taşı" konulu söyleşiler gerçekleştirdi.

6-8 Şubat 2024 tarihleri arasında Londra Business Design Center'da düzenlenen Surface Design Show Fuarında Ege Maden İhracatçıları Birliği'ni EMİB Yönetim Kurulu Üyesi Mehmet Şen, EMİB TİM Delegatesi Burak Alimoğlu ve EMİB Tanıtım Komitesi Üyesi Yüksek Mimar Oben İnceler temsil etti.

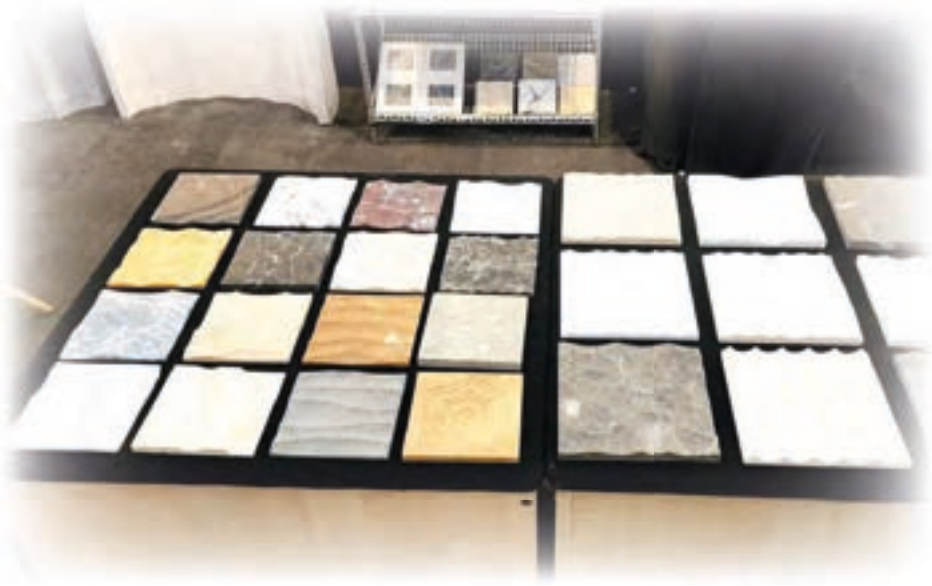





# STONEIUM

[www.stoneium.com](http://www.stoneium.com)



+90533 743 81 68

[info@stoneium.com](mailto:info@stoneium.com)

Konak Mah. Yahya Kemal Cad. No:26/106 15300 Bucak/Burdur **TURKEY**



**OĞUZ MERMER**



# Benzersiz Bir Taş "Afyon Beyaz Mermer"

Afyon Mermeri'nin zerafetinin, mükemmelliğinin ve doğallığının birleştiği yere hoşgeldiniz.



Bahçecik Yolu Üzeri  
İscehisar / Afyonkarahisar / TÜRKİYE  
Tel: +90 272 341 54 11 (3 Hat) +90 272 341 38 87  
Faks: +90 272 341 26 31

e-mail: [oguzmermer@oguzmermer.com](mailto:oguzmermer@oguzmermer.com)  
[www.oguzmermer.com](http://www.oguzmermer.com)



## *Kadın yoksa aydın, çağdaş bir yarın yok*

Ekonomi Muhabirleri Derneği İzmir Şubesi 34 yıllık tarihinde kadın-erkek eşitliğini esas alan bir anlayışla bu günlere geldi.

Ulu Önder Gazi Mustafa Kemal Atatürk'ün ifade ettiği gibi; "Dünyadaki her şey kadının eseridir" sözünü ken dimize ilke edindik.

34 yıllık tarihimizde Yönetim Kurullarımıza baktığımız zaman her dönem kadın-erkek temsilimiz dengeli oldu. Hatta kadın üye sayımızın sayıca fazla olduğu dönemler yaşadık. Kadın-erkek omuz omura vererek EMD İzmir Şubesi'nin kamuoyu nezdindeki itibarını yukarı taşıdık.

Bundan sonraki zamanlarda da kadın-erkek birlikteliğini önemseyen bir anlayışla yolculuğumuz devam edecek.

Sürdürülebilirliğin temel ilkelerinden birisi de kadın-erkek temsilinin eşitliğidir.

Gelişmiş toplumlara baktığımızda toplumda kadın-erkek temsilinin dengeli olduğunu, gelişmemiş toplumlarda ise kadın-erkek temsilinin erkek lehine olduğunu görüyoruz. Gelişmişlikle, çağdaşlıkla kadının toplumda daha etkin olması arasında güçlü bir bağ ve korelasyon olduğu çok net.

# Dünyadaki her şey kadının eseridir

EMD İzmir Şubesi'nde bu felsefeyle kadın-erkek eşitliğini motto edinmiş durumdayız. "Kadın yoksa aydın, çağdaş bir yarın yok" diyoruz. Birleşmiş Milletler'in 2024 yılı için "Kadına yatırım yapın, ilerlemeyi hızlandırın" söylemini çok doğru buluyor ve destekliyoruz.

Hayatımızı kadınların güzelleştirdiği çok açık bir şekilde ortada. Erkeklerin egemen olduğu bir dünyanın sorunlar yumağı ürettiğini ülkemizde yaşayarak görüyoruz. Çağdaş bir toplum için kadın-erkek eşitliğini sağlamak için kadınlarımıza destek olmak erkeklerin öncelikli görevi olmalı diye düşünüyoruz.

Bu duygu ve düşüncelerle "Güçlü Kadın Güçlü Türkiye" diyoruz. Öncelikli olarak kadın üyelerimizin, kadın meslektaşlarımızın ve tüm kadınların 8 Mart Dünya Emekçi Kadınlar Gününü kutluyoruz.



# Egeli doğal taş ihracatçılarından dev iş birliği

Korea Importers Association  
Korea Importers Association



Dünya'nın dört bir tarafında prestijli projelere imza atan, yıllık 1,5 milyar dolarlık doğal taş ithal eden Güney Kore pazarında büyümek isteyen Türk doğal taş ihracatçıları Güney Kore pazarında büyük bir adım attı. Güney Koreli müteahhitlerin yaptığı binalarda Türk doğal taşlarının daha fazla kullanılması için harekete geçen Ege Maden İhracatçıları Birliği, 21-24 Şubat tarihlerinde Seul'de düzenlenecek olan Korea Build Week 2024 KINTEX Fuarı'na 10 firmayla çıkartma yaptı. KINTEX Fuarı'nın ilk günü Güney

Koreli mimarlar, iç mimarlar, endüstriyel tasarımcılar, müteahhitler ve ithalatçıların yayında dünyanın dört bir tarafından gelen sektör paydaşları Türkiye pavyonuna yoğun ilgi gösterdi. İhracatta pazarlama faaliyetlerini maraton koşusuna benzeten Ege Maden İhracatçıları Birliği Başkanı İbrahim Alimoğlu, Türk doğal taş sektörü olarak dünyanın her tarafındaki fuarlarda güçlü bir şekilde yerlerini aldıklarını, sektörel ticaret heyeti, alım heyeti organizasyonlarıyla ihracatçılarımızla ithalatçıları bir araya getirdiklerini dile getirdi.



## EMİB Fuar öncesinde tanıtım çalışmalarını başlattı

Fuarda 4 gün boyunca yeni ticari bağlantılar peşinde koşacak olan Ege Maden İhracatçıları Birliği fuar öncesinde Kore İthalatçıları Birliği, Türkiye'nin Seul Büyükelçisi Murat Tamer ve Kore Uluslararası Müteahhitler Birliği'ni ziyaret etti. Türk doğal taşlarının Güney Kore pazarında tanıtım çalışmalarına yeni halkalar ekledi.

Dünya genelinde Çanakkale Köprüsü'nün aralarında bulunduğu pek çok büyük projeyi hayata geçiren Samsung ve Hyundai gibi dünya devi müteahhitlik firmalarını bünyesinde bulunduran Kore Uluslararası Müteahhitler Birliği'yle Türk doğal taş sektörünün işlem hacmini artırmayı hedeflediklerini dile getiren Ege Maden İhracatçıları Birliği Yönetim Kurulu Üyesi Efe Nalbantoğlu, EMİB'in 3 bin üyesinin pek çok önemli projeye doğal taş tedarikçisi olduğu bilgisini paylaştı.

Kore Uluslararası Müteahhitler Birliği'ne, "Üyelerinize kendilerini şaşırtma fırsatı verin. Ürün ve hizmet kalitemizden memnun kalacaklar" diye seslenen Nalbantoğlu, "Kore'ye ihracatımızı artırmak niyetindeyiz Kore'nin artan doğal taş ihtiyacını karşılamak istiyoruz. Kore firmalarının yurt dışında yürüttüğü projelerde de ürünlerimizin kullanılması için buradayız" dedi.

## Sezgin: Türk taşları bakteri barındırmıyor

Türk taşlarının bakteri barındırmadığı için özellikle pastanelerde tezgâh olarak kullanıldığı bilgisini veren EMİB Yönetim Kurulu Üyesi Reyhan Sezgin, Güney Koreli müteahhitlere, "Türk doğal taşlarımızın

projelere uygunluklarını akredite laboratuvarlarda test edebilirsiniz. Sıcaklık, donma, water, absorption testleri yapılıyor" diye seslendi. Sezgin sözlerini şöyle tamamladı; "Hangi taş nerede kullanılır tüm üyelerine özel projelerimizden bahsedebiliriz. Taşlarımız yüksek kaliteli. Güney Kore'nin 1,5 milyar dolarlık doğal taş ithalatından bugüne kadar 7 milyon dolarlık pay aldık. Hedefimiz bu payı kısa vadede 100 milyon dolara çıkarmak."

## **Çelikkol: 150 çeşit, 650 renk ve desen zenginliğine sahibiz**

desende doğal taş skalasına sahibiz. Dünya’da moda olan her taşı sunabilecek güçteyiz. Korea Build Week 2024 KINTEX Fuarı’nda Koreli müteahhitleri Türkiye’ye pavyonumuza bekliyoruz” şeklinde konuştu.

## **Kaya: Koreli müteahhitleri İzmir’e Marble Fuarı’na bekliyoruz**

Kore Uluslararası Müteahhitler Birliği üyesi firmalarla, Ege Maden İhracatçıları Birliği üyeleri arasında geçmiş dönemde projelerde iş birlikleri yapıldığı bilgisini veren EMİB YK Üyesi Mehmet Hikmet Çelikkol, “Biz Ege Bölgesi ihracatçılarıyız ama Türkiye’nin her bölgesindeki doğal taşları ihraç ediyoruz. Türkiye’de 150 farklı çeşit, 650 renk ve

Doğal taş sektöründe dünyanın en önemli buluşmalarından birisi olan MARBLE İZMİR Uluslararası Doğal Taş ve Teknolojileri Fuarı’nın, 17- 20 Nisan 2024 tarihlerinde kapılarını 29. kez tüm dünyaya açacağı bilgisini veren EMİB Yönetim Kurulu Üyesi Halilullah Kaya, Kore Uluslararası Müteahhitler Birliği üyesi firmaları MARBLE İZMİR’e davet etti. Kore Uluslararası Müteahhitler Birliği Başkanı Sunho Park, Koreli firmaların projelerinde malzeme seçiminde müteahhitlerin karar verici olduğunu belirterek Türk doğal taş ihracatçılarına Koreli inşaat firmalarıyla temaslarını artırmaları tavsiyesinde bulundu.

## **Park: Koreli müteahhitlerle temaslarınızı artırınız**

Türk doğal taş ihracatçılarıyla, Koreli müteahhit firmaları arasında köprü olmaya hazır oldukları mesajını veren Park, “Çeşitli ve iyi kalite önemli ürünleriniz Kore’de iyi bir biçimde değerlendirilecektir. KINTEX fuarını ziyaret edeceğiz ve standınıza uğrayacağız, topladığımız bilgileri üyelerimize iletacağız. Ben kişisel tanıdıklarına da Türk doğal taşlarını anlatmak tanıtmak niyetindeyim” şeklinde konuştu. Ege Maden İhracatçıları Birliği’nin

KINTEX Fuarı için Güney Kore’ye giden kafilesinde; Ege Maden İhracatçıları Birliği Yönetim Kurulu üyeleri Selahattin Çınar, Reyhan Sezgin, Efe Nalbantoğlu, İrfan Çelikten, Halilullah Kaya ve Mehmet Hikmet Çelikkol, TİM Delegesi Yakup Burak Ürper ve Tanıtım Komitesi üyesi Oben İnceler yer aldı. Heyete, Türkiye’nin Seul Ticaret Müşaviri Ayşe Ferdağ Tekin eşlik etti.





**BURSA 8. ULUSLARARASI**  
**BLOK MERMER FUARI**

**BURSA 8<sup>TH</sup> INTERNATIONAL MARBLE BLOCK FAIR**

**13-16 Kasım 2024**  
November

**YÜZLERCE YENİ RENK, BİNLERCE A KALİTE BLOK MERMER**

**HUNDREDS OF NEW COLORS, THOUSANDS OF HIGH QUALITY NEW BLOCKS**



[blokmermerfuari.com](http://blokmermerfuari.com)

[marbleblockfair.com](http://marbleblockfair.com)

[BursaBlokMermerFuari](https://www.facebook.com/BursaBlokMermerFuari)

[marbleblockfair](https://www.instagram.com/marbleblockfair)

[BursaUluslararasıBlokMermerFuari](https://www.linkedin.com/company/BursaUluslararasıBlokMermerFuari)



**BURSA**



**TÜYAP BURSA ULUSLARARASI FUAR VE KONGRE MERKEZİ**  
**TÜYAP BURSA INTERNATIONAL FAIR AND CONGRESS CENTER**  
Altınova Mah. Fuar Cad. 25/1 16250, Osmangazi Bursa/Turkey



BU FUAR 5174 SAYILI KANUN GEREĞİNCE TOBB (TÜRKİYE ODALAR VE BORSALAR BİRLİĞİ) DENETİMİNDE DÜZENLENMEKTEDİR.  
THESE FAIR IS ORGANIZED WITH THE AUDIT OF TOBB (THE UNION OF CHAMBERS AND COMMODITY EXCHANGES OF TÜRKİYE) IN ACCORDANCE WITH THE LAW NO. 5174.

# Egeli maden ihracatçıları ilk iki ayda ihracatını yüzde 14,5 artırdı



**Ege Maden  
İhracatçıları  
Birliği'nin  
2024 yılı  
hedefi  
1 milyar  
250 milyon  
dolar**

2024 yılına başarılı bir başlangıç yapan Ege Maden İhracatçıları Birliği, iki aylık süreçte Suudi Arabistan, İngiltere ve Güney Kore'de Türkiye'nin maden ihracatının artması için etkinliklere imza attı.

Pazarlama faaliyetlerinin ihracat rakamlarına olumlu yansımaları sonucu Ege Maden İhracatçıları Birliği'nin 2024 yılı Ocak-Şubat döneminde ihracatı yüzde 14,5'lük artışla 161 milyon dolardan 184,5 milyon dolara yükseldi.

2024 yılının ilk iki aylık diliminde yakaladığı başarıyı 2024 yılının tamamına yaymak isteyen Ege Maden

İhracatçıları Birliği, mart ayındaki Çin'de Xiamen Doğal Taş ve Teknolojileri Fuarı, Nisan ayındaki İzmir MARBLE Doğal Taş ve Teknolojileri Fuarı için hummalı bir çalışma yürütüyor.

Ege Maden İhracatçıları Birliği Yönetim Kurulu Başkanı İbrahim Alimoğlu, Ege Maden İhracatçıları Birliği Yönetim Kurulu Başkan



Yardımcısı Faik Tokatlıoğlu, Ege Maden İhracatçıları Birliği Yönetim Kurulu Başkan Yardımcısı İbrahim Altınpınar, Ege Maden İhracatçıları Birliği Yönetim Kurulu Üyesi Reyhan Sezgin, EMİB'in 2024 faaliyetleri ve sektörel güncel gelişmelerle ilgili görüşlerini basın toplantısında paylaştı.

### **Maden sektörü olarak 2023 yılında 5,7 milyar dolar ihracat gerçekleştirdik**

Ege Maden İhracatçıları Birliği Yönetim Kurulu Başkanı İbrahim Alimoğlu, "Türkiye dünya genelinde doğal taş ve genel olarak maden üretimi ve ihracatında önemli oyuncular arasında yer alıyor. Zengin maden yataklarımız, kaliteli ürünlerimiz, gelecek vadeden teknolojik altyapımız ve rekabetçi

fiyatlarımız ile sektördeki gücümüz gün geçtikçe artıyor. Türkiye olarak 80'e yakın madeni ihraç ediyoruz. Doğrudan maden ihracatının yanı sıra madenlerimiz diğer sektörlerin ham maddeleri olarak ekonomimize dolaylı olarak da katkı sağlıyor. Maden sektörü olarak 2023 yılında 5,7 milyar dolar ihracat gerçekleştirdik. İhracatımızın üçte birine denk gelen 1,9 milyar dolarlık bölümü doğal taş ihracatı olarak gerçekleşti. 2022 yılında 6,5 milyar dolar olan ihracatımız 2023 yılında %11 düşüş gösterdi. Gerek yerelde gerekse küresel ekonomik düzende karşılaşılan zorluklar bu düşüşe sebep oldu." dedi.



### 2024 yılı hızlı başladı

Başkan Alimoğlu, "Türkiye geneli maden ihracatımızla paralel olarak Birliğimizin ihracatı da 2023 yılında bir önceki yıla göre düşüş gösterdi. Ege Maden İhracatçıları Birliği olarak ise üyelerimizle 1,06 milyar dolar maden ihracatı gerçekleştirdik. İhracatımızın yarından fazlasını doğal taş oluşturdu. Doğal taş ihracatında da işlenmiş doğal taş başı çekti. Ancak 2024 yılından umutluyuz. Ocak ayında Suudi Arabistan'a 17 firmamızın katılımıyla sektörel ticaret heyeti düzenledik. Türk doğal taş sektörü 2023 yılında Suudi Arabistan'a ihracatını yüzde 39'luk artışla 89 milyon dolardan 123 milyon dolara çıkarmıştı. Ticaret heyeti katılımcılarımızdan aldığımız geri dönüşler ihracatımızı daha da arttıracığımızı kanıtlar nitelikte." diye konuştu. İngiltere'de mimarlık, iç mimarlık,

endüstriyel tasarım okuyan Türk öğrencilerle güçlü bağlar kurduk. İbrahim Alimoğlu, "Şubat ayında İngiltere'de düzenlenen Surface Design Show'a info stant katılımı gerçekleştirilerek sektörümüzü tanıttık. İngiltere'de mimarlar, iç mimarlar, endüstriyel tasarımcılarla ve İngiltere'de mimarlık, iç mimarlık, endüstriyel tasarım okuyan Türk öğrencilerle güçlü bağlar kurduk. Yine Şubat ayında ilk kez Güney Kore KINTEX fuarına 10 firmamızın katılımıyla milli katılım organizasyonu düzenledik. Güney Kore'de sadece fuar katılımı yapmadık. Güney Kore Uluslararası Müteahhitler Birliği, Kore Doğal Taş Birliği, Kore İthalatçılar Birliği ile çok verimli toplantılar yaptık. Güney Kore'de çok faydalı bir hafta geçirdik. Fuar sırasında çok sayıda ziyaretçiyle firmalarımız iş

görüşmeleri gerçekleştirdi. 2025 yılından itibaren çok daha yoğun bir katılımı KINTEX Fuarı'nda yerimizi almak için çalışmalarımıza başladık." dedi.

### **Maden sektörü Çin Xiamen'e 56 firmayla katılıyor**

Alimoğlu, "Bu ay içinde yıllardır olduğu Xiamen Uluslararası Taş Fuanna milli katılım organizasyonumuzu 56 firmamızın katılımıyla ve Batı Akdeniz İhracatçılar Birliği ile birlikte açacağımız standımızla gerçekleştireceğiz. 17-20 Nisan 2024 tarihlerinde İzmir MARBLE Doğal Taş ve Teknolojileri Fuarı'nda Türk doğal taş sektörümüz dünyanın dört bir tarafından gelecek ithalatçılarla buluşacak. Ege Maden İhracatçıları Birliği olarak düzenleyeceğimiz "Alım Heyeti Organizasyonu"yla yeni ticari bağlantıların artmasına zemin hazırlayacağız. Yılı bitirmeden Endonezya ve Avustralya başta olmak üzere uzak ülkelerle de ticaret ve alım heyetleri düzenlemek için çalışmalarımız hızla devam ediyor." diye konuştu.

### **60 milyar dolarlık katma değer**

Başkan Alimoğlu, "Türk doğal taş sektörünün mimarlar ve tasarımcılarla bağlarını güçlendirmek amacıyla düzenlediğimiz "AMORF Doğal Taş Proje ve Tasarım Yarışması" 2024 yılında 5. kez hayat bulacak. Ege Maden İhracatçıları Birliği olarak, her zaman "Önce İnsan" dedik. Türk Madencilik sektörü 5,7 milyar dolarlık ihracat hacmine sahip gibi görünse de, otomotiv, enerji, inşaat, bilişim başta olmak üzere pek çok sektörün hammadde ihtiyacını karşılayarak 60 milyar dolarlık bir katma değer oluşumunu sağlıyor. "Hayatımız Maden" mottosuyla üretmeye ve ihracat yapmaya 2024 yılında ve sonrasında da devam edeceğiz. 2024 yılının ilk iki aylık döneminde yaptığımız pazarlama faaliyetlerinin de desteğiyle ihracat rakamlarımızdaki kötü gidişi durdurduk." dedi.





**2024 yılı sonunda Maden sektörümüzün 6,5 milyar dolar, doğal taş sektöründe 2 milyar dolar barajını aşmasını hedefliyoruz**

İbrahim Alimoğlu, "Türkiye genelinde madencilik sektörümüz ihracatını yüzde 7,2'lik artışla 838 milyondan 899 milyona çıkardı. Aynı dönemde Ege Maden İhracatçıları Birliğimizin ihracatı ise; daha başarılı bir grafik sergiledi. Ege Maden İhracatçıları Birliğimiz 2024 yılının ocak-şubat döneminde ihracatını yüzde 14,5 yükselterek 184 milyona çıkardı. Bu başarıya katkı sağlayan tüm maden ihracatçılarımızı canı gönülden kutluyorum. 2024 yılında yapacağımız yoğun pazarlama faaliyetleriyle maden sektörümüzün 2023 yılında yaşadığı kan kaybını sona erdireceğimize inanıyoruz. 2024 yılı sonunda Maden sektörümüzün toplamda 6,5 milyar dolar, doğal taş sektöründe 2 milyar dolar barajını aşmasını hedefliyoruz. Ege Maden

İhracatçıları Birliği olarak 2024 yılı sonunda 1 milyar 250 milyon dolar dövizi ülkemize kazandırmak için 365 gün 24 saat çalışacağız." diye konuştu.

**Maden sektörlerinden ortak Turquality Projesi**

Ege Maden İhracatçıları Birliği Yönetim Kurulu Başkan Yardımcısı Faik Tokatlıoğlu, "Amorf Doğaltaş Proje ve Tasarım Yarışmasında uluslararası alanda başarılı olmuş mimarlar bizim jürimizde yer alıyor. Dolayısıyla katılımcılar için büyük bir motivasyon ve network kaynağı. Türkiye'de Turquality mekanizması var. ABD'de Türk gıda ürünlerinin daha fazla tercih edilmesini amaçlayan Ege İhracatçı Birlikleri çatısı altındaki 6 gıda ihracatçı birliğinin katılımıyla, Ticaret Bakanlığı'nca desteklenen "Turkish Tastes-TURQUALITY Projesi" çok başarılı bir şekilde yürütülüyor. Biz de maden sektörlerimizle Turquality Projesimizin üstünde çalışıyoruz.

2024 yılının ortalarına doğru ana hatları belli olduğunda detayları kamuoyu ile paylaşacağız.” dedi.

### İkinci çeyrekte sonra toparlanma öngörüsü

Ege Maden İhracatçıları Birliği Yönetim Kurulu Başkan Yardımcısı İbrahim Altınpınar, “Mermer ocakları ve mermer fabrikalarında enerji maliyeti, enerji fiyatları çok arttı. Kur istediğimiz seviyelerde değil. İhracatçılarda dolar kurunun 40-42 seviyelerinde olunması



gerektiğine dair yaygın bir görüş hakim. Kurun düşük olması sektörleri inanılmaz etkiliyor. Kriz sadece ülkemizde değil global bir sıkıntı var. İkinci çeyrekte sonra toparlanma olacağını düşünüyorum. Türkiye 600 küsur

desen mermeri ile mermer zengini doğaltaş zengini ama fiyatlarımız maliyetlerimiz çok yüksek. Beklenti çok büyük ama rekabet edemiyorsunuz fiyatlarınız yüksek geliyor. Marble Fuarı dünyadaki en büyük üçüncü mermer fuarı arasında. İtalya ve Çin'den sonra biz geliyoruz. Mermer fiyatlarımız İtalya ile yarışabilir konumda. Sektörümüz elinden gelen gayreti gösteriyor, talep çok fazla. Markalaşmada Türk taşını lider konuma getirme konusunda yaptığımız hatalar var. Çok satmaktansa değerli satıp markalaşmada nasıl ilerleyebileceğimiz konusunda çalışmalarımız var. Tüm sektör taşın altına elini koymalı. 1940'lı yıllardan bu yana sektörümüzü büyüterek geldik. Son yıllarda sektör iyi bir yere geldi ancak markalaşma ve taşı katma değerli satmada kat edilecek yol var. İşlenmez dediğimiz taşları çok iyi fiyatlara satmaya başladık. Markalaşmada dünyada yerimizi alacağımıza inanıyoruz. Aynı cins mermerin ismi üç farklı isimde verilebiliyor, tek isim üzerinden gidilmeli. Sektör bilinçlenmeli. Örneğin; İran'da enerji maliyetleri çok düşük. Türkiye'de en verimli ocak yüzde 10 verimle çalışıyor. Türkiye ortalaması yüzde 3,5 yüzde 5 arasında. Burdur Isparta'da verim yüzde 1 yüzde 1,5 bandında. İran'da verimlilik oranı yüzde 35 yüzde 40'larda. İran çok büyük rakip olacak.” diye konuştu.

## Güney Kore pazarında önümüz çok açık

Maden ihracatçılarının Güney Kore temaslarından bahseden Ege Maden İhracatçıları Birliği Yönetim Kurulu Üyesi Reyhan Sezgin, "Güney Kore granit ve mermeri ağırlıklı olarak Çin'den ithal ediyor. Pandemi ile birlikte tüketim alışkanlıklarının değiştiğini ve ev dekorasyonuna önem verdiklerini gözlemledik. Sosyal medya kullanımları da tercihlerini etkiliyor mermere olan ilgileri artıyor. Türk taşlarının çok az çeşidini biliyorlar. Daha fazla ziyaret ve tanıtımla Türk taşının pazar payını arttırabiliriz. Bu yıl Xiamen fuarından da ümitliyiz. Blok satışının dışında, Avustralya, ABD ve diğer ülkelerden ebatlı ürün alıcılarının da fuarı ziyaret etmesini bekliyoruz." dedi.

Yarışmacılarımızı dünyada önemli projelerin yazıldığı mimarlık bürolarında karar verici olarak görmek en büyük dileğimiz

Sezgin, "Çin'e ve Hindistan'a blok olarak satış yapmak zorundayız. Ocaklarımızdan sürekli katma değerli ürün göndermek imkansız. Mermer artıklarının değerlendirilmesine yönelik Amorf Doğaltaş Tasarım ve Proje Yarışmamızı düzenliyoruz. Amacımız sektörü, mimar ve tasarımcılarla buluşturarak Türk taşlarını tanıtmak, katma değerli ürün üretimini ve ihracatını desteklemek. Kazanan

yarışmacılarımızdan bazıları yurtdışı eğitim hakkı kazanıyor. Kendilerini dünyada önemli projelerin yazıldığı İngiltere ve Singapur'daki mimarlık bürolarında karar verici olarak görmek, kıvılcım olarak gidenlerin ateş olarak dönerek ihracatımıza ve Türk doğaltaşlarının tanıtımına katkıda bulduklarını görmek en büyük dileğimiz." diye konuştu.



## Türkiye'de Maden Bakanlığı kurulmalı

Reyhan Sezgin, Türkiye'de bir Maden Bakanlığı'nın kurulması gerektiğinin öneminden bahsederek, "Üretim kalitemizin artması, madencilik faaliyetlerinin kolaylaşması ve tanıtım faaliyetlerinin programlı yürütülmesi çok önemli. Tek bir Bakanlığa bağlı çalışmalar sektörün çıtasını çok daha yükseğe çıkaracaktır." dedi.



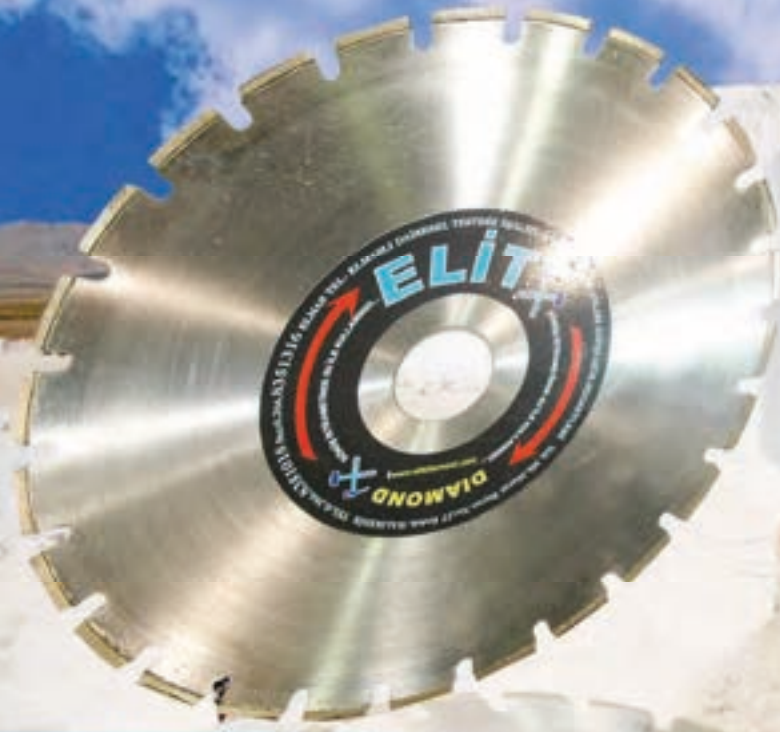

Mermer Ebatlama Testeresi

**Elmas Telde  
Kalitede  
Son Noktayı  
Koyduk**



Elmas Tel



Elmas Boncuk

Dikey Testere Soketi Kısa



MAD. MÜH. GIDA DIŞ TİC.  
PAZ. SAN. ve TİC. LTD. ŞTİ.

Yalı Mah. Murat Bayırı  
No: 27 Erdek / BALIKESİR  
Tel: 0 ( 266 ) 835 10 18 - 00 80  
Fax: 0 ( 266 ) 835 13 16

[www.elmastestere.com](http://www.elmastestere.com)  
[info@elitelmas.com](mailto:info@elitelmas.com)

## İLERİ MAKİNA TEKNOLOJİLERİ

**CNC 2-3-4-5 EKSEN MERMER TORNA- K2-8611**  
CNC 2-3-4-5 AXES STONE LATHE**DBIUNITY / İLERİ MAKİNA TEKNOLOJİLERİ:**

Mermer, doğaltaş ve kompozit taşların işlenmesi için ileri teknoloji ve öncü çözümler geliştirir. Yapı , mimari , iç ve dış dekorasyon dünyasında, taş ve mermer ürünlerin kullanımının gerekli olduğu her yerde, her ihtiyaca yönelik benzersiz çözümler tasarlamada her zaman güvenilir bir teknoloji ortağı olmuştur.



**CNC 3-4-5 EKSEN ROUTER/FREZE - POWER SPEED M200**  
CNC 3-4-5 AXES ROUTER/MILLING



**CNC 3-4-5 EKSEN PRO-MERMER İŞLEME MERKEZİ - POWER SPED M400**  
CNC 3-4-5 AXES PRO-MARBLE MILLING AND MACHINING CENTER

**İLERİ MAKİNA TEKNOLOJİLERİ**

Ülkemizde, gezegenimizde, günümüzde ve gelecekte mükemmellik standartlarınızı karşılayabilecek kendini birinci sınıf bir makineci olmaya adanmıştır.

## İLERİ MAKİNA TEKNOLOJİLERİ



CNC 3-4-5 EKSEN PRO-ROUTER/FREZE - POWER SPED-V M200  
CNC 3-4-5 AXES PRO ROUTER/MILLING



CNC 2-3-4-5 EKSEN İKİZ (SIDE BY SIDE) MERMER TORNA- G2-8035  
CNC 2-3-4-5 AXES TWIN (SIDE BY SIDE) STONE LATHE

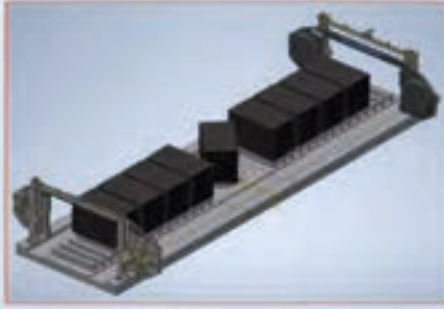

MONO TEL İKİZ KESME -  
BROAD PEAK 8047 TWINS-L  
MONO /SINGLE WIRE TWIN CUT MACHINE

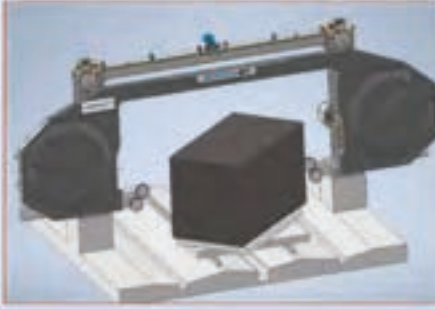

CNC/NC/PLC 3-6-8 EKSEN MONO TEL KESME -  
BROAD PEAK 8047  
CNC/NC/PLC 3-6-8 AXES SINGLE WIRE TWIN CUT MACHINE



105 LAMA MERMER KATRAK - ANSERİS GS-105  
100 BLADE MARBLE GANG SAW

Teknolojik yeniliğe yönelik güçlü yönelim, her zaman DBIUNITY'nin DNA'sının bir parçası olmuştur.

DBIUNITY'nin makinelerindeki üretim sürecinde kullanılan teknolojinin çoğu tamamen yenidir. Bu devrim niteliğindeki gelişmelerle ilgili patentleri almıştır ve daha pek çoğu da yapım aşamasındadır.

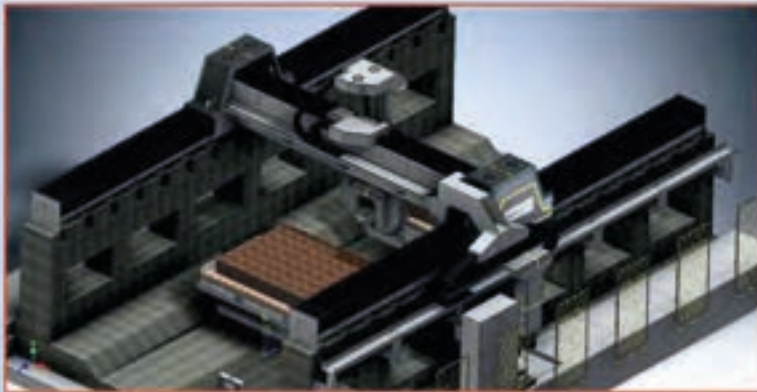

CNC/NC/PLC 3-4-5 EKSEN 12 Ml. GANTRY TİP 3 TABLALI KÖPRÜ KESİM MAKİNASI -  
POWER BRIDGE M1200  
CNC/NC/PLC 3-4-5 AXES 12 Meter ( GANTRY ) TYPE BRIDGE CUTTING MACHINE

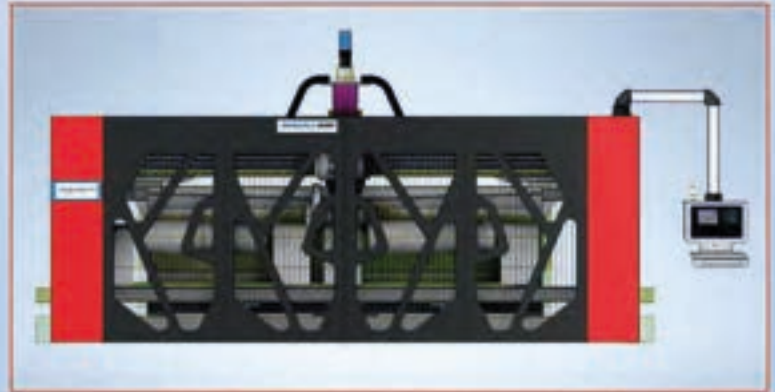

CNC 2-3-4-5 EKSEN İKİZ (TANDEM) MERMER TORNA - MANASLU-8163  
CNC 2-3-4-5 AXES TWIN (TANDEM) STONE LATHE

Teknolojik yeniliğe yönelik güçlü yönelim, her zaman DBIUNITY'nin DNA'sının bir parçası olmuştur.

# Türk doğal taş sektörünün Güney Kore pazarına çaldığı maya tuttu



**Türkiye-Güney  
Kore arasındaki  
dostluk köprüsü  
doğal taş sektörün-  
de ticaret köprüsü-  
ne dönüşecek**

si konumunda olan Türkiye, yıllık 1,5 milyar dolarlık doğal taş ithalatıyla üst sıralarda yer alan, dünyanın her tarafında büyük müteahhitlik projelerine imza atan Güney Kore pazarında konumunu güçlendirmek için başarılı bir pazarlama faaliyetine imza attı. Türkiye ile Güney Kore arasında tarihi dostluk bağlarının doğal taş sektöründe ticaret köprüsüne dönüşmesi için çaba gösteren Türkiye'de doğal taş ihracatının lideri Ege Maden İhracatçıları Birliği, 21-24 Şubat tarihlerinde Seul'de düzenlenen Korea Build Week 2024 KINTEX Fuarı'na 10 firmayla katılarak güzel iş birliklerinin kapısını açtı.

# Güney Kore pazarında çaldığımız mayaya tuttu

Ege Maden İhracatçıları Birliği Başkanı İbrahim Alimoğlu ; Güney Kore pazarında çaldıkları mayanın tutacağını özellikle projelerde Türk doğal taşlarının kullanımının artacağını altını çizdi.



Türk doğal taş sektörü olarak Güney Kore pazarına önümüzdeki yıllarda daha fazla yoğunlaşacaklarını anlatan Ege Maden İhracatçıları Birliği Başkanı İbrahim Alimoğlu, fuar sürecinde Güney Koreli ithalatçılar, mimarlar, tasarımcılar, iç mimarlar ve KİNTEX Fuarı organizatörü Messe Esang firmasının ilgisinin Güney Kore pazarıyla ilgili doğru bir karar verdiklerine olan inançlarını pekiştirdiğini, Güney Kore pazarında çaldıkları mayaya

nın tutacağını özellikle projelerde Türk doğal taşlarının kullanımının artacağı bir ortam olduğunu gördüklerini dile getirdi.

Güney Kore'de sadece fuar katılımı yapmadıklarını, Güney Kore Uluslararası Mühendisler Birliği, Kore Doğal Taş Birliği, Kore İthalatçılar Birliği ile çok verimli toplantılar yaptıkları bilgisini veren Alimoğlu, "Güney Kore'de çok faydalı bir hafta geçirdik. Fuar sırasında



çok sayıda ziyaretçiyle firmalarımız iş görüşmeleri gerçekleştirdi. 2025 yılından itibaren çok daha yoğun bir katılımı KİNTEX Fuarı'nda yerimizi almak için çalışmalarımıza başladık.

Bu pazarlama çalışmalarlarıyla maden sektörümüzün 2023 yılında yaşadığı kan kaybını sona erdirmek istiyoruz. Maden sektörümüzün toplamda 6,5 milyar dolar, doğal taş sektöründe

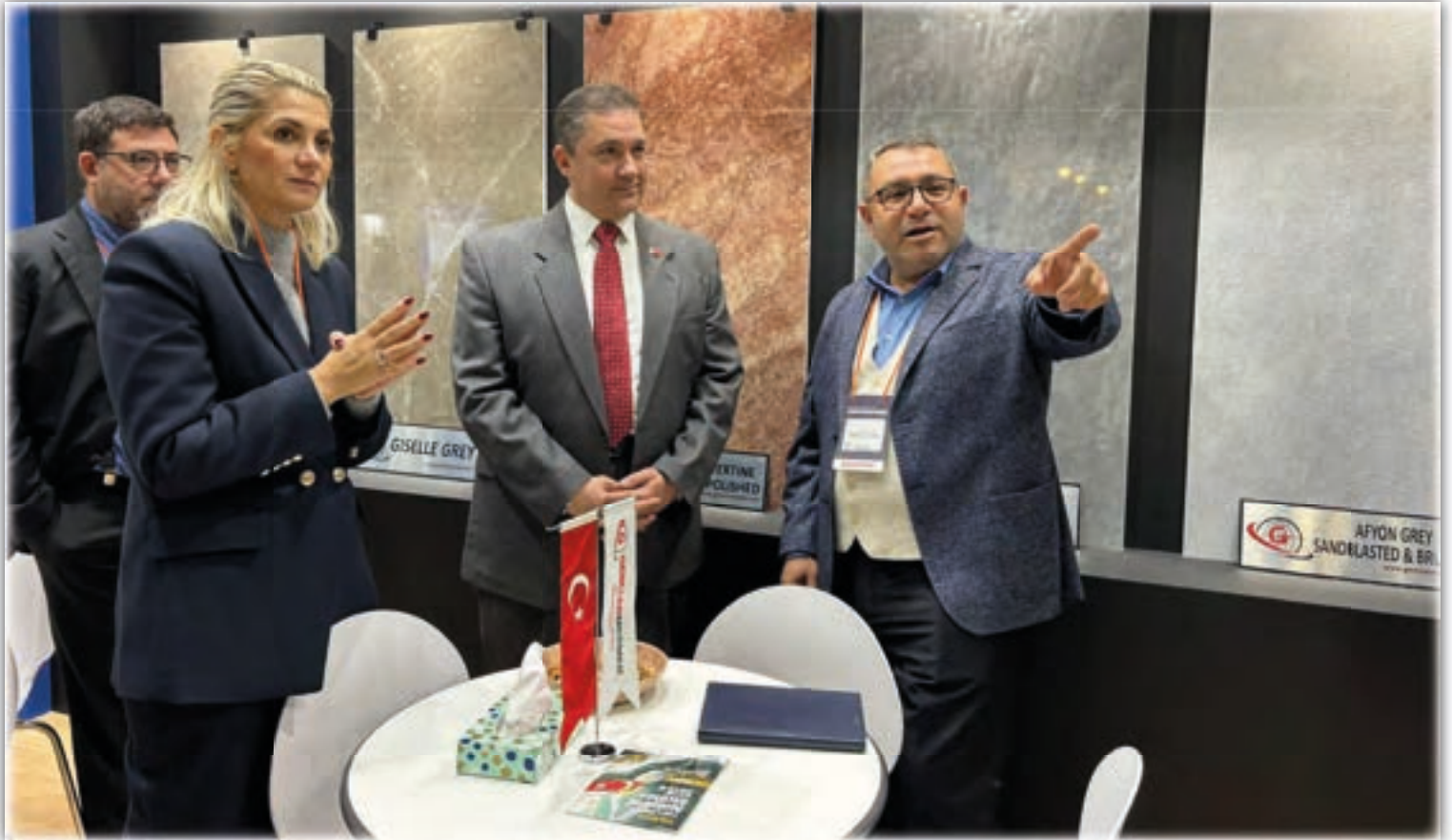



2 milyar dolar barajını aşmayı hedefliyoruz” diye konuştu. KİNTEX Fuarı kapsamında Güney Koreli ithalatçılar, mimarlar, tasarımcılar, iç mimarların davetli olduğu bir kokteyl düzenlediklerini aktaran

Alimoğlu sözlerine şöyle devam etti: “Kokteyle gelen konuklara QR koduna yerleştirdiğimiz formu dolduran konuklara doğal taş bileklik hediye ettik. Bu sadece Güney Kore’de hedef kitlemizdeki insanların iletişim datalarını topladık, önümüzdeki süreçte yeni iş birliklerinin zeminini oluşturduk.”





cevap verebilir konumda olduğunu, Türk doğal taş sektörüyle çalıştıkları takdirde güçlü ve uzun soluklu iş birliklerinin tesis edileceğini anlattılar. Verimli bir seminer oldu. Günümüzde 7 milyon dolar ihracat yaptığımız Güney Kore'ye gerek fuar, gerek seminer, gerekse tarihi bağlar sayesinde kısa vadede 100 milyon dolar ihracat hacmine ulaşabileceğimiz izlenimi edindik" şeklinde konuştu.

## Türk Doğal Taşları Her Zaman Moda

KINTEX Fuarı sırasında; Türk Doğal Taşlarını ve 2024 yılında doğal taş sektöründeki trendleri Güney Koreli sektör paydaşlarına aktarmak için "Turkish Natural Stones and 2024 Natural Stone Trend Seminar" isimli semineri gerçekleştirdiklerini dillendiren Başkan Alimoğlu, "Türkiye'nin Seul Ticaret Müşaviri Ayşe Ferdağ Tekin, EMİB Yönetim Kurulu Üyesi Halilullah Kaya ve EMİB Tanıtım Komitesi Üyesi Oben İnceler Türk doğal taşlarının çeşitliliği, renk ve desen zenginliğiyle dünyada her yıl moda olan doğal taşlarla ilgili ihtiyaca





# Alimođlu; "Türkiye'den doğal taş alımı için iřtahlılar"

Güney Kore'nin Çin'e yakınlığı nedeniyle doğal taş ithalatının üçte ikisini Çin'den yaptığı bilgisini veren Ege Maden İhracatçıları Birliđi TİM Delegesi Burak Alimođlu, KİNTEX Fuarı'nda görüştükleri Güney Koreli mermer ithalatçılarının Çin'e yakın olmalarına rağmen Türkiye'den direkt alım yapma konusunda iřtahlı olduklarını vurguladı. Alimođlu, "Toptan satış konusunda bir potansiyel var ama proje bazlı işler için zengin potansiyele sahip bir pazar. Güney Kore pazarına yoğunlařtıđımızda sonuç alacağımız ortaya çıktı" şeklinde konuştu.



Ege Maden İhracatçıları Birliđi  
TİM Delegesi  
Burak Alimođlu,

## İnceler; "Bundan sonraki Güney Kore projelerinde daha fazla Türk doğal taşları kullanılacak"

"Turkish Natural Stones and 2024 Natural Stone Trend Seminar"inde Kore İç Mimarlar ve Tasarımcılar Birliđi başkanı Huh Hyouck ile bir araya geldiklerini ifade eden EMİB Tanıtım Komitesi Üyesi Oben İnceler, "Sunumumuzu en ön sırada izledi. Ayrıca Yonsie Üniversitesi ve Hongik Üniversitesi Mimarlık ve Endüstriyel Tasarım bölümlerinden 2'si profesör 5 akademisyen ile Türk doğal taşlarının

projelerde değerlendirilmesinin yollarını açmak adına görüşme ve fikir alışverişinde bulunduk. Güney Kore'deki projelerde önümüzdeki süreçte çok daha fazla Türk doğal taşlarının kullanılmasının zeminini oluşturduk" dedi. Türkiye'nin Seul Büyükelçisi Murat Tamer, KİNTEX Fuarı'nın ikinci günü Türkiye pavyonunu ziyaret etti, Türk firmalarının stantlarını tek tek gezen Tamer, Güney Kore pazarıyla ilgili



kritik bilgileri Türk firmalarıyla paylaştı. Türkiye'nin Seul Ticaret Müşaviri Ayşe Ferdağ Tekin, fuar öncesinde STK ziyaretlerinde ve fuar süresince Türk heyetine eşlik etti. 21-24 Şubat 2024 tarihleri arasında Güney Koreli ithalatçılarla ikili görüşmeleri yapan Türk firmalarının yetkilileri, Güney Koreli iş insanlarını 17-20 Nisan 2024 tarihlerinde İzmir'de düzenlenecek İzmir MARBLE Doğal Taş ve Teknolojileri Fuarı'na davet ettiler.





# SESEMAR MERMER MADEN

www.sesemar.com.tr



# HAZ MARBLE

www.hazmarble.com

J-27





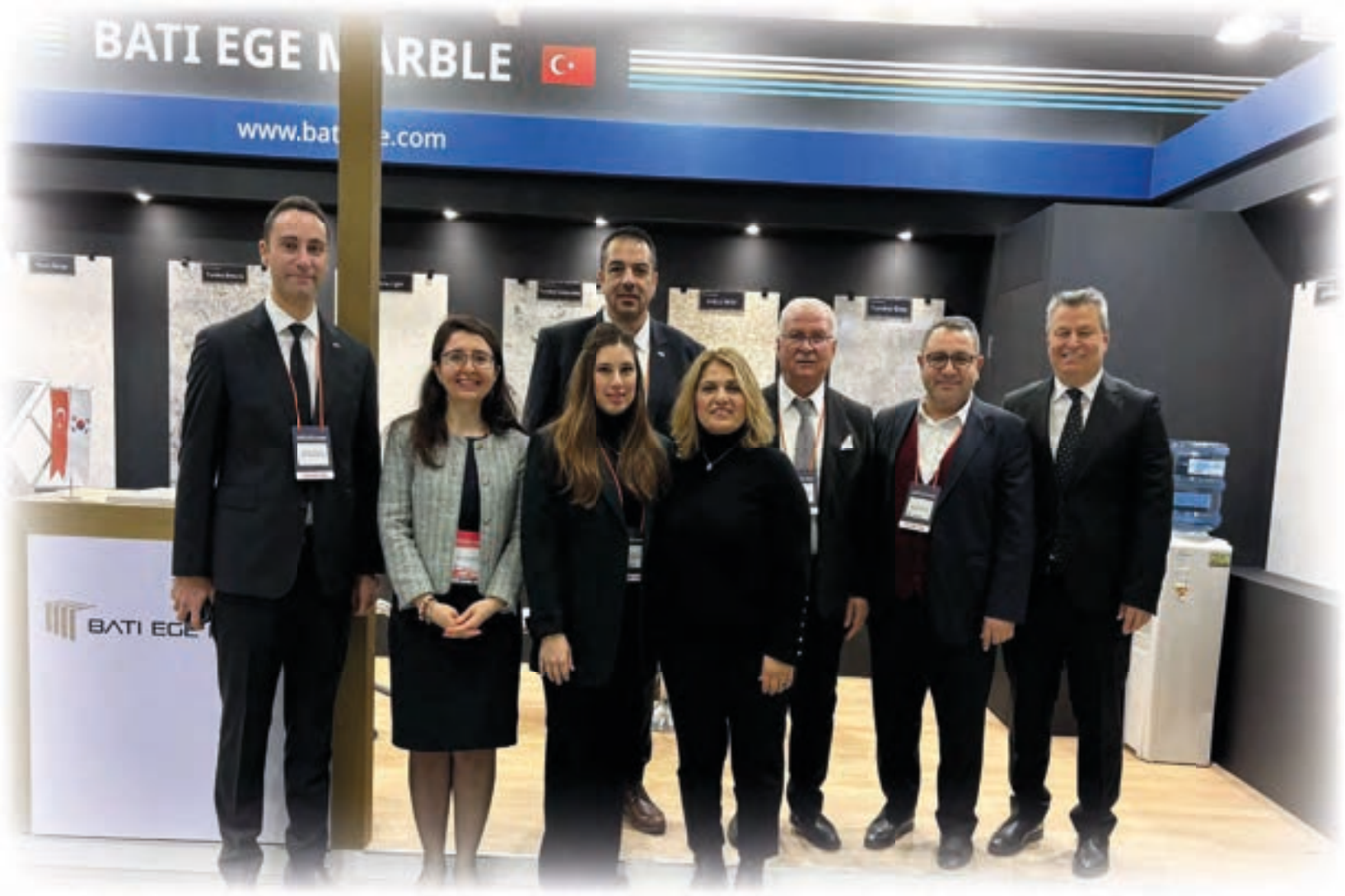

# ULTRA™

STONE COLLECTIONS

B E I G E

"Best Beige Collection in Turkey"

## CONTACT

[www.ekincioglumarble.com.tr](http://www.ekincioglumarble.com.tr)  
[info@ekincioglumarble.com.tr](mailto:info@ekincioglumarble.com.tr)  
+90 (505) 999 0090

assurance of  
**EKINCIOGLU**  
MINING INDUSTRY INC.



powered by  
**SEHA GROUP**  
CONSTRUCTION AND STONE

# DILMER® MAKİNA

Mermer Ocak Makineleri İmalatı ve Ekipmanlar

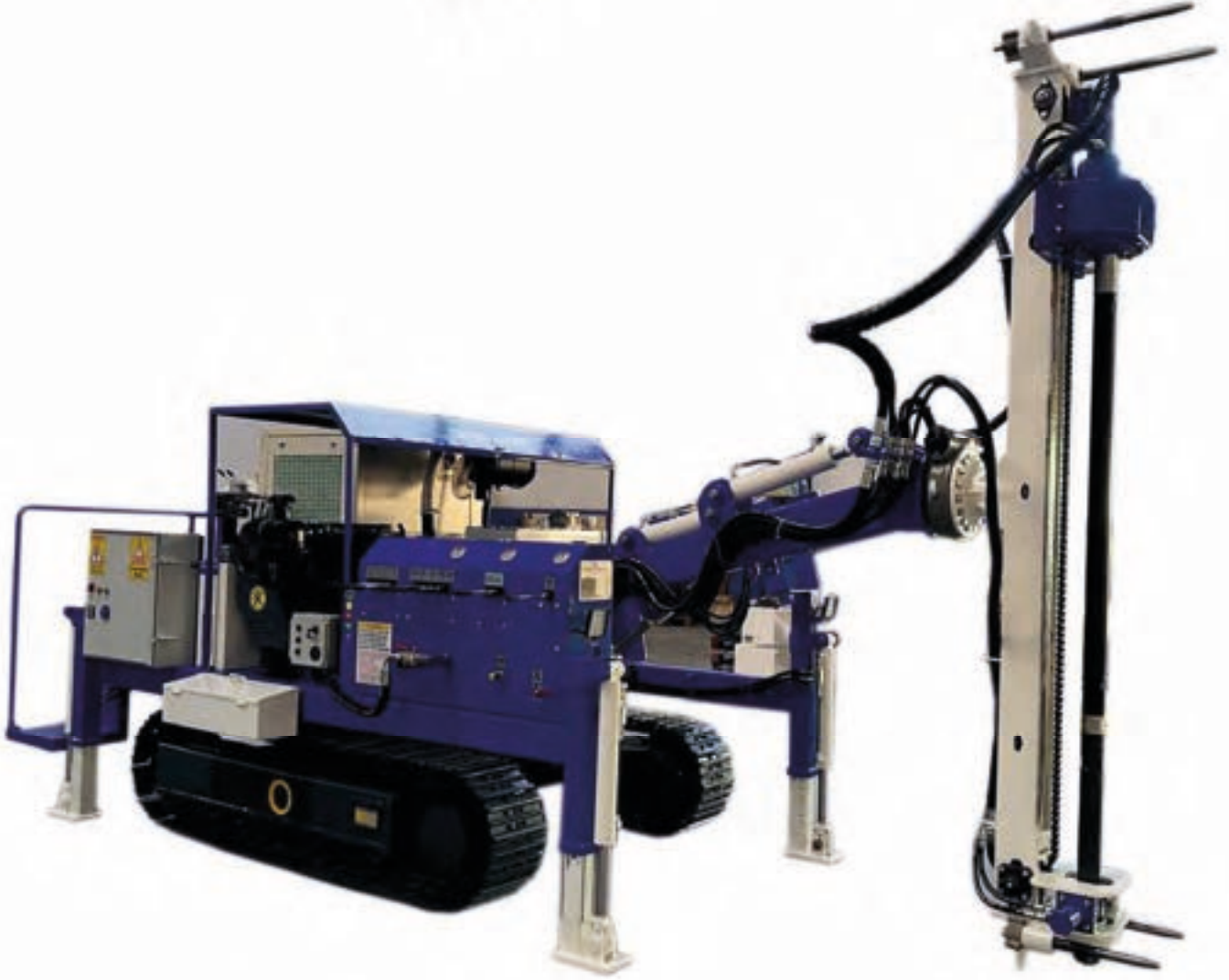

*The Art Of*

*Marble Machinery...*



# DILMER® MAKİNA

Mermer Ocak Makineleri İmalatı ve Ekipmanlar



[www.dilmermakina.com.tr](http://www.dilmermakina.com.tr)

Tel : +90 (248) 325 89 45  
Fax : +90 (248) 325 36 08  
Gsm : +90 (533) 328 27 67

[info@dilmermakina.com.tr](mailto:info@dilmermakina.com.tr)  
[export@dilmermakina.com.tr](mailto:export@dilmermakina.com.tr)  
Bucak / Burdur / Turkey



# Suudi Arabistan'ın görkemli binalarını Türk doğal taşları süsleyecek

Türk doğal taş  
sektörü Suudi  
Arabistan'dan yeni  
ticari bağlantılarla  
döndü

Türkiye'de doğal taş ihracatının lideri konumundaki Ege Maden İhracatçıları Birliği, 2024 yılının ilk yurtdışı pazarlama faaliyetini Suudi Arabistan'da gerçekleştirdi. Suudilere 2023 yılında 114 milyon dolarlık ihracat yapan Türk doğal taş sektörü 500 milyon dolarlık ihracat hedefi koydu.





Türkiye ile Suudi Arabistan arasında son dönemde siyasi ilişkilerde yaşanan olumlu havanın ihracat rakamlarımıza olumlu yansıdığına dikkati çeken Ege Maden İhracatçıları Birliği Başkanı İbrahim Alimoğlu, Suudilerin doğal taş taleplerini İtalya ve İspanya'dan Türkiye'ye kaydırmak istediğini, Türk doğal taş sektörünün Suudi Arabistan pazarında daha da güçleneceği, Suudi Arabistanlı 15 ithalatçı firmayla ikili iş görüşmeleri (B2B) yaptıklarını dile getirdi.

## İtalyan ve İspanyollardan bize dönüyorlar

Türkiye ile Suudi Arabistan arasındaki siyasi ilişkilerin gergin olduğu süreçte Suudi ithalatçıların İtalya ve İspanya'dan doğal taş ithalatına yöneldiğini dillendiren Alimoğlu, "Suudi Arabistanlı doğal taş ithalatçıları iki ülke arasındaki ticaretin tekrar başlamasından ve Türk doğal taşlarını ithal edebilecek olmaktan dolayı çok mutlular.





İkili iş görüşmelerinde Türk firmalarımıza ilgileri çok yoğundu. Ticaret Heyetimizin meyvelerini kısa sürede alacağımıza inanıyoruz” dedi.

Suudi Arabistan Sektörel Ticaret Heyeti kapsamında Dammam şehrinde 7 firmayı, Riyad'ta 9 firmayı ziyaret ettiklerini aktaran Alimoğlu, firma ziyaretleri kapsamında depo, showroom, üretim ve işleme tesislerinde incelemeler yaptıklarını kaydetti.



Türk doğal sektörümüzün Suudi Arabistan'a yaptığı ihracatın 2023 yılında yüzde 41'lik artışla 81 milyon dolardan 114 milyon dolara çıktığı bilgisini veren Alimoğlu, "Ege Bölgesi'nden Suudi Arabistan'a yapılan doğal taş ihracatımız yüzde 71'lik artışla 24 milyon dolara yükseldi. Bu ihracatın tamamı işlenmiş ürünlerden oluşuyor.



Orta vadede Suudi Arabistan'a Türkiye genelinde 500 milyon dolarlık doğal taş ihraç etmek istiyoruz. Suudi Arabistan Sektörel Ticaret Heyetimizin sonuçlarının bu hedefe ulaşmamıza katkı sağlayacağına inanıyoruz" şeklinde konuştu.

Suudi Arabistan'ın petrol gelirleriyle yıllık 224 milyar dolar dış ticaret fazlası verdiğiğine temas eden Alimoğlu şöyle devam etti: "Suudi Arabistan ekonomisi, 2022 yılında



sektörlere yatırımlar yapıyor. Riyad'ın yeni yüzü olacak akıllı şehirler kuruyorlar. Mukaab isimli küp şeklinde yapı bu akıllı yerleşim yerlerinin vizyonu olacak. 48 milyar dolar yatırımla kurulacak bu akıllı şehirlerde Türk mermerinin daha yoğun kullanılması en büyük hedefimiz. Suudi Arabistan 2023 yılında 3,5 milyar dolar doğal taş ithal etti.



yüzde 7,6'lık güçlü bir büyüme kaydetti. Bu büyüme inşaat, altyapı ve turizm gibi sektörlerdeki yatırımların artmasından kaynaklanıyor. Ülkede, konut, ticari ve altyapı projeleri için büyük miktarda mermer kullanılıyor. Suudi Arabistan hükümeti, mermer kullanımını teşvik ediyor. Suudi Arabistan hükümeti, 2030 Vizyonu doğrultusunda turizm, madencilik, sağlık ve teknoloji gibi



Doğal taş sektörümüz zengin ürün deseni ve renk çeşitliliğiyle Suudi Arabistan'ın talebini karşılayacak konumda. Biz bu güçlü yönlerimizi katma değere dönüştüreceğiz."

## Doğal taş ihracatında en büyük artış Suudi Arabistan'a oldu

Türkiye, 2023 yılında 183 ülke ve gümrüklü bölgeye doğal taş ihracatı yapmışken, ihracatta ilk sırada yüzde 3'lük artışla 432 milyon dolarlık tutarla Çin Halk Cumhuriyeti yer aldı. 2022 Yılın da doğal taş ihracatında lider olan Amerika Birleşik Devletleri 2023 yılında yüzde 15'lik azalışla 388 milyon dolarla ikinci sıraya geriledi. Hindistan'a doğal taş ihracatımız yüzde 17'lik artışla 159



milyon dolara çıkarırken, doğal taş ihracatında yüzde 41'lik artışla en büyük artış hızını yakaladığımız Suudi Arabistan'a 114 milyon dolarlık doğal taş ihracat başarısı gösterdik. Beşinci sıranın sahibi 104 milyon dolarlık taleple Irak oldu.

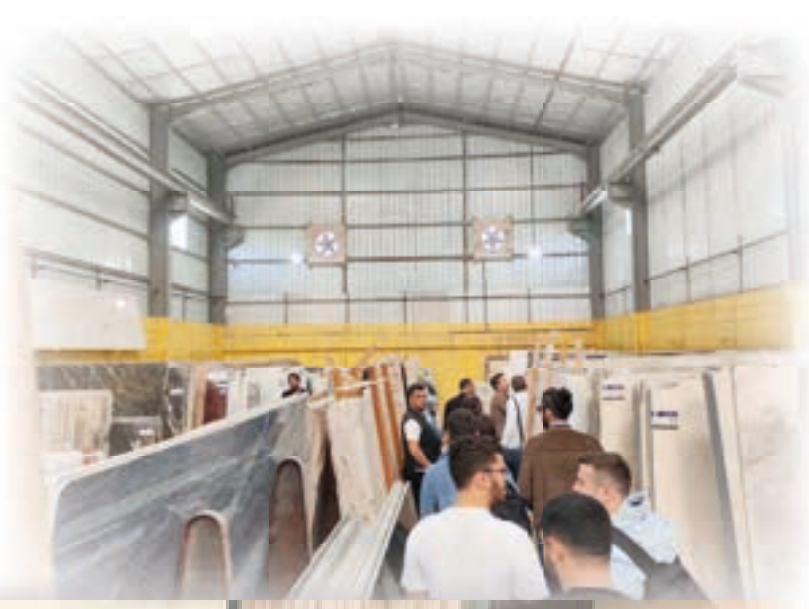

## 17 Firmadan 19 iş insanı heyette yer aldı

Ege Maden İhracatçıları Birliği'nin 21-25 Ocak 2024 tarihleri arasında düzenlediği "Suudi Arabistan Sektörel Ticaret Heyeti"ne;

ALİMOĞLU MADENCİLİK A.Ş., ALİMOĞLU MERMER GRANİT SAN.TİC.A.Ş., ARSLANLAR MADEN SAN. TİC. LTD. ŞTİ., BALMAHMUT MERMER FAY TAŞ SAN. VE TİC. LTD. ŞTİ., BAŞARANLAR İNŞ. TİC. SAN. A.Ş., BATI EGE MERMER SAN.TİC.A.Ş., BUTİKMAR MERMER SAN. TİC. LTD. ŞTİ., GÜREL MERMER SAN. TİC.A.Ş., HAZ MERMER SAN.TİC.A.Ş., MASSTONE MADENCİLİK A.Ş., MEGAMER PROJE MERMER MADEN DEK. İNŞ. SAN. VE TİC. LTD. ŞTİ., NATIONAL MAR SAN.

TİC. LTD. ŞTİ., NATUR MADENCİLİK LTD.ŞTİ., REND MADENCİLİK LTD. ŞTİ., RENEKS MERMER TİC. LTD. ŞTİ., SEZGİN MERMER SAN.TİC.A.Ş., ŞENLER MERMER SAN.TİC.A.Ş., TUNÇ MERMER SAN.TİC.LTD.ŞTİ ve YESMAR MERMER SAN. TİC. LTD. ŞTİ." firmalarından 19 iş insanı katıldı.

Türkiye'nin Riyad Büyükelçisi Fatih Ulusoy, Riyad Ticaret Müşaviri Ramazan Ersoy ve Riyad Ticaret Müşaviri Yardımcısı Burak Balkanlıoğlu, Türk heyetiyle bir araya gelerek, Suudi Arabistan pazarıyla ilgili bilgi paylaşımında bulundu.





[www.gurmas.com.tr](http://www.gurmas.com.tr)



0 272 221 17 00



[gurmasgurel](https://www.instagram.com/gurmasgurel)



[www.linkedin.com/company/gurmas](https://www.linkedin.com/company/gurmas)



GurmasMakina





## **MGS MERMER GÜÇLENDİRME SANAYİ**

Organize Sanayi Bölgesi A1 Blok No:12 Afyonkarahisar

Tel: +90 272 221 1647 Faks: +90 272 221 1637

Gsm: +90 532 385 5716

[www.mgsmakina.com](http://www.mgsmakina.com)



# Hedefimiz; Suudi Arabistan'a ihracatta orta vadede 500 milyon dolara yükseltmek



**Suudi Arabistan'a ihracatı 2023 yılında yüzde 39'luk artışla 82 milyon dolardan 114 milyon dolara çıktı**

En büyük ihrac pazarı Çin'deki daralmayı diğer pazarlara ihracatını artırarak kapatmayı hedefleyen Türk doğal taş sektörü, petrol gelirleriyle yıllık 224 milyar dolar dış ticaret fazlası veren, 2023 yılında 3,5 milyar dolar doğal taş ithal eden Suudi Arabistan'a rotayı çevirdi.

Türkiye – Suudi Arabistan arasındaki siyasi ilişkilerin olumlu gelişmeleri, karşılıklı ticaretle taçlandırmak isteyen Ege Maden İhracatçıları Birliği, 21-25 Ocak 2024 tarihleri arasında Suudi Arabistan'a "Sektörel Ticaret Heyeti Organizasyonu" gerçekleştiriyor. Türkiye'de doğal taş ihracatında lider konumunda

# HEDEF ; SUUDİ ARABİSTAN



siyasi ilişkilerdeki olumlu seyrin ihracat rakamlarına olumlu yansıdığını 2023 yılı ihracat rakamlarında gördüklerinin altını çizen EMİB Başkanı Alimoğlu, "Türk doğal sektörümüzün Suudi Arabistan'a ihracatı 2023 yılında yüzde 39'luk artışla 82 milyon dolardan 114 milyon dolara çıktı. Ege Maden İhracatçıları Birliğimizden Suudi Arabistan'a yapılan doğal taş ihracatında ise daha başarılı bir grafik ortaya koyduk. 2022 yılında 14 milyon dolar olan ihracatımız 2023 yılında yüzde 71'lik artışla 24 milyon dolara yükseldi. Bu ihracatın tamamı işlenmiş ürünlerden oluşuyor. Hedefimiz Suudi Arabistan'a ihracatta orta vadede 500 milyon dolara yükselmek" diye konuştu.

olduklarını paylaşan Ege Maden İhracatçıları Birliği Başkanı İbrahim Alimoğlu, 2023 yılında dünya ekonomilerindeki resesyon, Türkiye'deki yüksek enflasyon, düşük döviz kurları, işçilik maliyetlerindeki artış ve finansmana erişimde yaşanan sorunlar nedeniyle Türk doğal taş sektörünün yüzde 8'lik kan kaybı yaşadığını, 2022 yılında 2 milyar 96 milyon dolar olan doğal taş ihracatının 1 milyar 936 milyon dolara gerilediğini, bu kaybı durdurmak için pazarlama faaliyetlerine ağırlık verdiklerini kaydetti. Suudi Arabistan ile Türkiye arasındaki



# Suudi ithalatçılarla B2B görüşmeler yapılacak

Sektörel Ticaret Heyeti'nin Suudi Arabistan pazarının 2 önemli ticaret merkezi olan Riyad ve Dammam'da temaslarda bulunacağı bilgisini veren Alimoğlu şöyle devam etti; "Suudi Arabistan'da ihracatçılarımızla, Suudi ithalatçıları bir araya getiren ikili iş görüşmeleri (B2B) depo ve firma ziyaretleri yapacağız. Suudi Arabistan'da inşaat sektörü büyüyor. Ülkede, konut, ticari ve altyapı projeleri için büyük miktarda mermer kullanılıyor. Suudi Arabistan hükümeti, mermer kullanımını teşvik ediyor. Bu pazarda büyümek için temaslarmızı artırarak önümüzdeki yıllarda da sürdüreceğiz."



Suudi Arabistan'ın petrol zengini bir ülke olduğunu bu sayede yıllık 224 milyar dolar dış ticaret fazlası verdiğini aktaran Alimoğlu; "Suudi Arabistan ekonomisi, 2022 yılında yüzde 7,6'lık güçlü bir büyüme kaydetti. Bu büyüme altyapı ve turizm gibi sektörlerdeki yatırımların artmasından kaynaklanıyor. Suudi Arabistan hükümeti, 2030 Vizyonu doğrultusunda turizm, madencilik, sağlık ve teknoloji gibi sektörlerde yatırımlar yapıyor. Riyad'ın yeni yüzü olacak akıllı şehirler kuruyorlar. Mukaab isimli küp şeklinde



yapı bu akıllı yerleşim yerlerinin vizyonu olacak. 48 milyar dolar yatırımla kurulacak bu akıllı şehirlerde Türk mermerinin daha yoğun kullanılması en büyük hedefimiz" diyerek sözlerini noktaladı.

Ege Maden İhracatçıları Birliği'nin "Suudi Arabistan Sektörel Ticaret Heyeti"ne; ALİMOĞLU MADENCİLİK A.Ş., ALİMOĞLU MERMER GRANİT SAN.TİC.A.Ş., ARSLANLAR MADEN SAN. TİC. LTD. ŞTİ., BALMAHMUT MERMER FAY TAŞ SAN. VE TİC. LTD. ŞTİ., BAŞARANLAR İNŞ. TİC. SAN. A.Ş., BATI EGE MERMER SAN.TİC.A.Ş., BUTIKMAR MERMER SAN. TİC. LTD. ŞTİ., GÜREL MERMER SAN. TİC.A.Ş., HAZ MERMER SAN.TİC.A.Ş., MASSTONE MADENCİLİK A.Ş., MEGAMER PROJE MERMER MADEN DEK. İNŞ. SAN. VE TİC. LTD. ŞTİ., NATIONAL MAR SAN. TİC. LTD. ŞTİ., NATUR MADENCİLİK LTD.ŞTİ., REND MADENCİLİK LTD. ŞTİ., RENEKS MERMER TİC. LTD. ŞTİ., SEZGİN MERMER SAN.TİC.A.Ş., ŞENLER MERMER SAN.TİC.A.Ş., TUNÇ MERMER SAN.TİC.LTD.ŞTİ ve YESMAR MERMER SAN. TİC. LTD. ŞTİ." firmaları katılıyor.

# Tasarıma Destek Devam Etmeli

Ticaret Bakanlığı'nca ihracatçılara verilen devlet desteklerinde dünyadaki sürdürülebilirlik hamlelerine uyumlu güncellemelere gidildi. Devlet desteklerindeki artışın ihracatta rekabetçiliğimizi güçlendireceğinin altını çizen Ege İhracatçı Birlikleri Koordinatör Başkanı Jak Eskinazi, düzenleme için Ticaret Bakanlığı'na teşekkür etti.

Avrupa Birliği, 2019 yılında ortaya Avrupa Birliği Yeşil Mutabakat Programıyla ticaretin kurallarını yeniden belirledi. AB, Türkiye'nin ihracatından yüzde 40'ın üzerinde pay aldığı için, 23 Şubat 2024 tarihli Resmî Gazete'de yayınlanan Cumhurbaşkanlığı kararı; ihracatçılarımızın AB Yeşil Mutabakatına uyum sağlayabilmeleri için yeni bir destek paketini ortaya koydu.

Sürdürülebilirlik ve yeşil dönüşümü esas alan AB Yeşil Mutabakatının, Sınırdaki Karbon Düzenlemesi Mekanizması (SKDM)'yla; Türkiye'nin AB'ye ihracatının yüzde 34'üne imza atan demir-çelik, çimento, alüminyum, gübre, elektrik ve hidrojen sektörleri öncelikli ikinci halkada tekstil ve hazır giyim sektörlerinin AB'ye ihracatta sıfır karbon hedefine ulaş-



## Devlet desteklerindeki artış ihracatta rekabetçiliğimizi artıracak

malarnı zorunlu kıldığına dikkati çeken Ege İhracatçı Birlikleri Koordinatör Başkanı Jak Eskinazi, şirketlerimiz tarafından Yeşil Mutabakata Uyum için alınan danışmanlık hizmeti giderlerinin 5 yıl süresince yüzde 50 oranında ve toplamda 10.000.000 TL'ye kadar Ticaret Bakanlığı'nda desteklenme kararını mutlulukla karşıladıklarını dile getirdi.

Avrupa Birliği Yeşil Mutabakata uyum ile ilgili çalışmaların destek kapsamına alınması taleplerini son yıllarda güçlü bir şekilde dile getirdiklerini aktaran Eskinazi, "Ticaret Bakanlığı'mızca verilen devlet destekleri arasında AB Yeşil Mutabakasıyla ilgili sadece danışmanlık hizmetlerinin olması yeterli değildir. Bu konuda firmalarımızın yapacağı yenilenebilir enerji yatırımları da Sanayi ve Teknoloji Bakanlığımızca devlet destekleri kapsamına alınmalıdır" diye konuştu.

### Yurt İçi ve Yurt Dışı Fuar Destekleri döviz bazında verilmeli

Türkiye'de sayıları 140 bine ulaşan ihracatçı firmaların ihracatlarını artırmaları ve Türkiye'nin ihracat hedeflerinin tutturulması için pazarlama faaliyetlerinde en etkin yollardan birisinin fuar katılımları olduğunun altını çizen Eskinazi sözlerine şöyle devam etti: "Yurtiçi fuarlar için verilen desteklemeler firmalarımızın TL bazında alabildiği hizmetlerde TL ile, döviz bazında satın almalarında döviz bazında revize edilmelidir. Yurtdışı fuar desteklemelerinin ise geçtiğimiz yıllarda olduğu gibi döviz şeklinde yapılmasıdır. Burada ülkemizdeki enflasyonist ortam dikkate alınarak bu desteklerin verimli olabilmesi için tüketici fiyat endeksi ve üretici fiyat endeksi toplamının ikiye bölünmesiyle oluşacak yeniden değerlendirme oranının uygulama tebliğlerinde yer alması gerekiyor."

Ege İhracatçı Birlikleri Koordinatör Başkanı Jak Eskinazi, Ticaret Bakanlığı'nca ortaya konulan "Uzak Ülkeler ve İslam Ülkeleri İhracatı Geliştirme Stratejisi" kapsamında Marka ve TURQUALITY® ve birim kira destek sürelerinin yenilenmesi ve Çok kanallı zincir mağaza desteğinde 2024 yılı için 55.925.645 TL olarak belirlenen destek üst limitinin yıllık 180.000.000 TL'ye çıkartılarak destek süresinin yeniden düzenlenmesini de ihracatçı sektörlerimiz açısından mutluluk verici gelişme olarak tanımladı.

### Tasarıma destek sürmeli

Türkiye'de tasarım ve inovasyon kültürünün oluşturulması ve yaygınlaştırılması amacıyla Ege İhracatçı Birlikleri'nin ortaya koyduğu fizibilite raporu sonrasında 2014 yılında Ekonomi Ba-

kanlığı tarafından hayata geçirilen Tasarım tebliğiyle Tasarımcı Şirketleri ve Tasarım Ofislerinin; yurt dışına yönelik olarak gerçekleştirdikleri tanıtım harcamaları, tasarımcı şirketler için en fazla 300.000 ABD Doları, tasarım ofisleri için en fazla 150.000 ABD Doları'na kadar yüzde 50 oranında ve yıllık limitlerle desteklendğine temas eden Eskinazi, "Bu destek yürürlükten kaldırıldı. Türkiye'de pek çok sektörümüz bu tebliğ sayesinde tasarım yönlerini güçlendirdi. Maliyet artışları nedeniyle ürün satamadığımız noktada tasarımcılarımızın koleksiyonlarını satar hale gelmiştik. Tasarım desteğinin günümüz koşullarına uygun yeniden kurgulanarak hayata geçirilmesini istiyoruz" diyerek sözlerini noktaladı.





## EKONOMİ MUHABİRLERİ DERNEĞİ İZMİR ŞUBESİ

Ekonomi Muhabirleri Derneği (EMD) İzmir Şubesi'nin deprem bölgesindeki gazetecilere destek vermek amacıyla başlattığı "Yerel Basın Yaşasın" kampanyası ile kurulan Hatay Basın Merkezi, deprem bölgesinin sesini duyurmasına katkı sağlayacak.

### HATAY İLE İZMİR ARASINDAKİ KARDEŞLİK KÖPRÜSÜ, 'HATAY BASIN MERKEZİ' İLE YAŞAYACAK

#### EKONOMİ

Muhabirleri Derneği (EMD) İzmir Şubesi'nin deprem bölgesindeki gazetecilere destek vermek amacıyla başlattığı "Yerel Basın Yaşasın" kampanyası sonucu kurulan Hatay Basın Merkezi açıldı.

Hatay Büyükşehir Belediyesi (HBB) ve HABİTAT'ın desteği ile hizmete giren Merkez, EXPO Antakya HBB Yerleşkesi Hortikültür Alanı bünyesinde faaliyet gösterecek. Merkez ile gazeteciler için günün koşullarında rahat ve teknolojik bir ortamda habercilik yapmalarının devamlılığı hedeflendi.





HBB Antakya Yerleşkesi EXPO Hortikültür Alanı İstasyon Hatay'da hizmete açılan merkez; basın mensuplarına bilgisayar, internet, kırtasiye malzemeleri desteği sağlarken ayrıca konforlu bir çalışma ortamı imkânı sunacak. Açılışa HBB Başkanvekili Adnan Özkaya, Basın-Yayın Daire Başkanı Nida Yılmaz, Ekonomi Muhabirleri



Derneđi İzmir Şubesi Başkanı Murat Demircan, Habitat Derneđi Hatay İl Sorumlusu Lale Nesil, EMD İzmir Şubesi Başkan Yardımcıları Mete Tamer Omur, Seda Gök, Proje fikrini ortaya koyan ve destekleyen Ege Telgraf Gazetesi Genel Yayın Yönetmeni Aylin Süphandađlı Hatay basın cemiyetleri başkanları ve basın mensupları katıldı.

Açılış töreninde konuşan EMD İzmir Şubesi Başkanı Murat Demircan, YEREL BASIN YAŞASIN Projesi ile başlayan yolculuğun HATAY BASIN MERKEZİ'nin açılışıyla sonuçlanmasından duydukları mutluluğu dile getirdi. Demircan, "6 Şubat 2023 Pazartesi sabahı eşimin, "7,7'lik deprem olmuş" sözüyle uyandım. Depremin boyutlarının ortaya çıkmasıyla birlikte tüm Türkiye gibi biz de "Nasıl yardımcı oluruz" diye bir çabanın içine girdik. İlk olarak, İzmir Gazeteciler Cemiyeti ve İzmir'deki diğer meslek örgütlerimizi de sürecin içine katarak, "TEK İŞİMİZ HABER DEĞİL" isimli bir yardım kampanyası başlattık. Sonrasında deprem bölgesindeki meslektaşlarımızdan, "Biz sizden para istemiyoruz.



Bizim ofislerimiz yıkıldı, ekipmanlarımız enkaz altında kaldı. Bize ofis ve ekipman desteğinde bulunun" çağrısı geldi. Çok onurlu bu yaklaşım karşısında adeta nutkumuz tutuldu. Ne yapabiliriz diye kafa yorarken, bu süreçte Ege Telgraf



Gazetesi Genel Yayın Yönetmeni Aylin Süphandağlı ve Ege Telgraf Gazetesi'nin Görsel Yönetmeni Mehmet Güçlü Güler'in, "Biz gazeteciyiz en iyi bildiğimiz işi yapalım, depremzede meslektaşlarımız için gazete çıkaralım. Onlara bu şekilde destek olalım" önerisiyle YEREL BASIN YAŞASIN yolculuğumuz başladı" şeklinde konuştu. "Burada 4,5 Milyonluk İzmir'i Temsil Ediyoruz"İzmir'in bu süreçte tek yürek olduğunu anlatan Demircan, sözlerini şöyle sürdürdü; "İzmir merkezli

2023 yılı Haziran ayında Hataylı 40 meslektaşımıza bilgisayar ve fotoğraf makinesi desteğinde bulunmuştuk. HATAY BASIN MERKEZİ'yle iyilik hareketimizi tamamlamış olduk." Doğu'nun Kraliçesi Hatay'ın Kraliçe Olduğu Günlere Bir An Önce Dönmesini Diliyoruz Hatay'ın medeniyetlerin buluştuğu Türkiye'de çok sesliliği ile kadim bir kent olduğunu ifade eden Demircan, bu özellikleri ile İzmir ile benzerliklerinin çok olduğunu vurguladı. Demircan,



9 günlük gazetemizin katılımıyla, online bir yazı işleri ekibi kurduk. Reklam için ayrı bir ekip oluşturduk. Yaklaşık 1 aylık emeğin sonunda 24 sayfa YEREL BASIN YAŞASIN Gazetesini çıkardık. Bu gazeteye İzmir Valiliğimiz, İzmir Büyükşehir Belediyemiz, İzmir'deki ilçe belediyeleri, oda, borsa, ihracatçı birlikleri, OSB'ler, Serbest Bölgeler, SİAD'lar, GIAD'lar, firmalar kısaca tüm İzmir destek verdi.

"HATAY BASIN MERKEZİ'nin Hatay'ın hak arama mücadelesinde sesi, soluğu olan meslektaşlarımızın çalışmalarını kolaylaştırmasını diliyoruz. Antakya doğumlu Romalı tarihçi Ammianus Marcellinus tarafından Doğu'nun Kraliçesi olarak nitelendiren Hatay'ın tekrar Doğu'nun Kraliçesi olduğu zamanları bir an önce görmesini diliyoruz" dedi. Projenin hayat bulma sürecinde destek



olan tüm kuruluşlara teşekkürlerini de ifade eden Demircan, "Hatay Basın Merkezi'nin açılışı için bize destek veren Hatay Büyükşehir Belediyemize, HABİTAT Derneğimize, bilgisayar ve yazıcıları veren İzmir Büyükşehir Belediyemize, diğer eksiklerini tamamlamak için 1 günlük süreçte karar alıp hayata geçiren Koç Holding'e, Arzum Ev Aletleri'ne, YEREL BASIN YAŞASIN isimli iyilik hareketimize destek veren tüm kurum ve kuruluşlara,

Ekonomi Muhabirleri Derneği İzmir Şubesi Yönetim Kurulumuza, Hatay Büyükşehir Belediyesi Basın Yayın Dairesi Başkanı Nida Yılmaz'a ve burada ismini saymadığım emek veren herkese şükranlarımı sunuyorum"

diyerek sözlerini noktaladı. **ÖZKAYA:** Merkezin Basın Mensuplarımıza Hayırlı Olmasını Temenni Ediyorum Açılıştaki konuşan Hatay Büyükşehir Belediyesi Başkan Vekili Adnan Özkaya, "Hep beraber asrın felaketini yaşadık. Depremi üzerinden 14 ay geçti gibisinden söylemler oluyor ama bizler için, hepimiz için daha dün gibi. Unutmamız mümkün değil.

Basınımızın temel direği olan yerel basınımız hala Hatay'da kendi sağlıklarını ve can güvenliklerini hiçe sayarak çalışmalarına devam etti. Mesafe olarak uzak ama gönülden yakın olan İzmir'den, Hatay'daki basın mensuplarımıza destek veren





Ekonomi Muhabirleri Derneği İzmir Şubesine ve yöneticilerine basın mensubu kardeşlerimizin adına çok teşekkür ediyorum. Merkezin basın mensuplarımız ama hayırlı olmasını temenni ediyorum" diye konuştu.

**YILMAZ:** Onlar Hatay'ın Sesi Oldular Hatay Büyükşehir Belediyesi Basın Dairesi Başkanı Nida Yılmaz da "Hepimizin kayıpları oldu. Ailemizden, sevdiklerimizden meslektaşlarımızdan, birlikte çalıştığımız arkadaşlarımızdan çok kaybımız oldu. Buradaki basın

mensubu arkadaşlarımız, gerçekten çok güçlüler. Onlar Hatay'ın sesi oldular. Çok yaralı olanlar vardı, her şeyini kaybetmiş, cep telefonu olmayan arkadaşlarımız vardı ama yine de gidenler bile gittikleri yerlerde sürekli Hatay'ı gündeme getirdiler. Biz, hepimiz eskiden mutluyduk. Hepimizin her şeyi vardı. Yine o günlere döneceğiz.

Arkadaşlarımız da teker teker tekrar ofislerine kavuşacaklar. Ben tüm basın emekçilerimize hayırlı olmasını ve merkezin yapımında emeği geçen tüm kurum ve kuruluşlara Büyükşehir Belediyesi olarak çok teşekkürlerimi sunuyorum" diye konuştu.

Habitat Derneği Hatay İl Sorumlusu Lale Nesil de konuşmasında şunları söyledi: "Habitat Derneği, dijitalleşen dünyayla uyumlu, sürdürülebilir kalkınmayı hedefleyen güçlü ortaklıklar temelinde, toplumsal kapasite geliştirici ve sosyal etki odaklı projeler üreten bir sivil toplum kuruluşu.

Afet sonrası hayata geçirdiğimiz, topluluk merkezimiz İstasyon Hatay bünyesine; basın merkezinin katılmış olması iş yerini kaybetmiş birçok basın mensubu için işe dönüşün ilk adımı olacağına inanıyorum. Emeği geçen herkese teşekkür ederiz. "

## 3+12 700 mm Gezer Otomatik Mermer Silim Makinesi 3+12 700 mm Moving Automotic Marble Polishing Machine

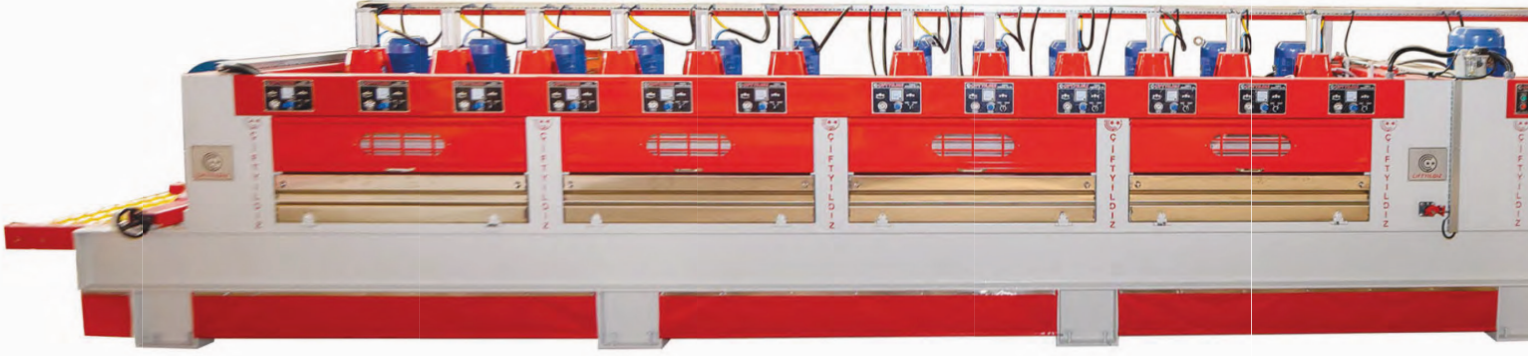

## 15 Kafalı 700 mm Gezer Sistem Granit Silim Makinesi 15 Heads 700 mm Moving System Granite Polishing Machine

### TEKNİK ÖZELLİKLER

Motor Güçleri 10 Hp 1400 Dev/ Dak  
Abrasivler pnometik piston sistemlidir.  
(Pistonlar alüminyum gövdelidir.)  
Poly-v kayış sistemi kullanılacaktır.  
Otomatik yağlama sistemi mevcuttur.  
Belli süre içerisinde sisteme otomatik yağ basar.  
Bant hız kontrol sistemlidir.  
Köprü gezer sistemi hız kontrol sistemlidir.  
Şaşe demirleri NPI 500 luk demir kullanılacaktır.  
Tabla 25 mm kalınlığında malzemeden imal edilip taşlanmıştır.  
Silim tarafına granit için özel tasarlanan kafadan takılacaktır.  
PLC Otomasyon kontrol sistemlidir.

### TECNICAL DATA

Motor Power 10 hp 1400 rev/min  
Heads Pneumatic piston system  
Heads belt system poly-v belt system  
Automatic Lubrication system  
Belt speed control system  
Bridge moving system speed control  
Main body NPI 500 iron material  
The table is made of 25 mm thick material and the surface is processed.  
Granite special heads  
PLC Automation control system

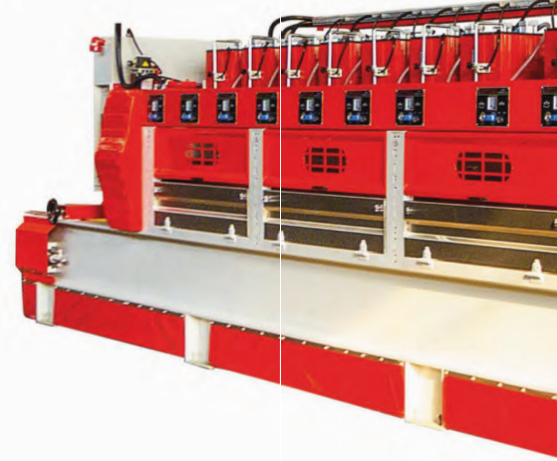

## 2 Kafalı Kesim Makinesi (Trimming) 2 Heads Cutting Machine (Trimming)

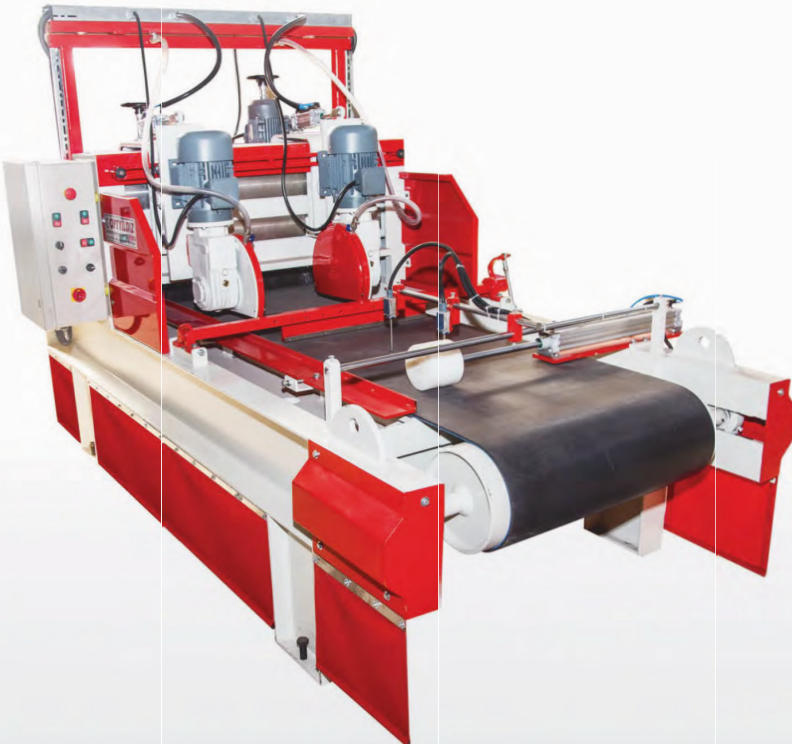

### TEKNİK ÖZELLİKLER

En - Boy - Yükseklik	1350-3500-1700 mm
Maksimum İşlem Eni	650 mm
Palet Eni	700 mm
Gerekli Su Debisi	8 lt./Dak.
Maksimum Parça Geniliği	600 mm
Maksimum Kalınlık	100 mm
İş Kapasitesi	500 m/Gün
Testere Motoru	3-2800 KW Devir-Dak.
Kafa Hareket Sağ.Red.Motoru	0.55-2 KW Devir-Dak.
Palet Motoru	1-2 KW Devir-Dak.
Toplam Gerekli Güç	8.1 KW

### TECNICAL DATA

Dimensions	1350-3500-1700 mm
Maximum Working Lenght Range	650 mm
Width Of Palette	700 mm
Water Required	8 lt./Min.
Maximum Widht of Marble	600 mm
Maximum Thickness Of Marble	100 mm
Working Capacity	500 m/Day
Diamond Motor Power	3-2800 KWRev.-Min.
Reductors Motor Power	0.55-2 KW Rev.-Min.
Palette Motor Power	1-2KWRev.-Min.
Total Required Power	8.1 KW



## TEKNİK ÖZELLİKLER

1. Kalibre Motoru	25 HP 1400 Devir/Dak.
2. ve 3. Kalibre Motoru	20 HP 1400 Devir/Dak.
Abrasiv Motoru	10 HP 1400 Devir/Dak.
Kalibre-Abrasiv Flanş Çapı	710 mm -500 mm
Bant Hızı	0.55 m/Dak.
Su Tüketimi	900 Lt./Dak.

Abrasivler pnömatik piston sistemlidir.  
Otomatik yağlama sistemi mevcuttur.  
Bant hızı kontrol sistemlidir.  
Kalibre aşağı yukarı redüktör ile hareketi sağlar.  
Makine PLC kontrol sistemlidir.

## TECNICAL DATA

1. Calibration Motor	25 HP 1400 Rev./Min.
2. And 3. Calibration Motor	20 HP 1400 Rev./Min.
Abrasive Motor	10 HP 1400 Rev./Min.
Calibration-Abrasive Plate Diameter	710 mm -500 mm
Belt Speed	0.55 m/Min.
Water Consumption	900 Lt./Min.

The abrasives have pneumatic piston system.  
Automatic oiling system.  
Belt with speed control ability.  
Calibration enables up and down movements by reducer.  
Machine with PLC control system

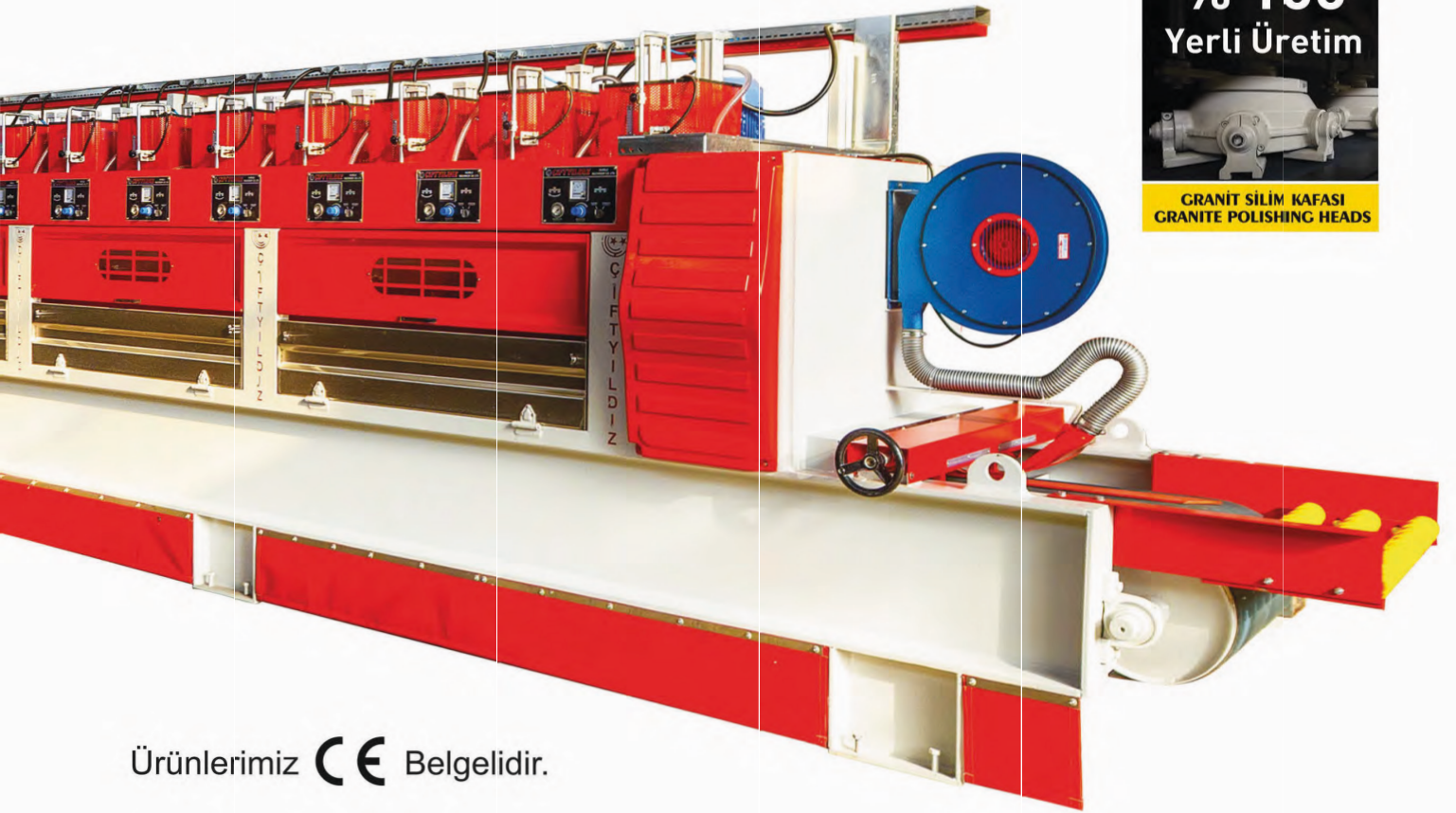

**% 100**  
**Yerli Üretim**

**GRANIT SİLİM KAFASI**  
**GRANITE POLISHING HEADS**

Ürünlerimiz **CE** Belgelidir.



**ÇİFTYILDIZ**  
MERMER Makinaları İnş. Oto. San. ve Tic. Ltd. Şti.

Büsan Özel Organize San. Böl. Kosgeb Cad. 10649 Sk. No: 1/3 Karatay / KONYA / TÜRKİYE

Tel : +90 332 345 01 45 (pbx) Fax: +90 332 345 01 50

www.ciftyildiz.com • bilgi@ciftyildiz.com

facebook/cifyildizmermermak

# EİB'ten 2024'ün ilk iki ayında 197 ülke ve bölgeye ihracat

2024 yılına mevcudu korumak hedefiyle giren Ege ihracatçıları, 2024 yılının ilk iki ayında yüzde 4 artışla 3 milyar 56 milyon dolarlık ihracata imza atarken, 197 farklı ihrac pazarına ulaşarak, 104 ülke ve bölgeye ihracatını artırmayı başardı.

Ege İhracatçı Birlikleri Koordinatör Başkanı Jak Eskinazi, "Geleneksel ticaret ortağımız ve yeşil dönüşümü küresel gündemin merkezine taşıyan Avrupa Birliği'ne ihracatımız 2024'ün ilk iki ayında 1 milyar 380 milyon dolarlık hacme ulaştı. 2024'ün ilk yarısında 16 AB ülkesine ihracatımız artarken, EİB'nin toplam ihracatında AB'nin payı yüzde 45, Avrupa kıtasının ihracatımızdaki payı ise yüzde 51



Ege İhracatçı Birlikleri  
Koordinatör Başkanı  
Jak Eskinazi

olarak kayıtlara geçti. İlk iki ayda bölgeler bazında ihracatta en fazla artış yüzde 20 yükselişle 391 milyon dolarla Amerika ülkelerine yaşandı. İhracatımızın güçlü olduğu Avrupa ülkeleri yanında, Ticaret Bakanlığımızın Uzak Ülkeler Stratejisiyle doğru orantılı olarak yönelerek sektörel ticaret heyeti gerçekleştirdiğimiz Kolombiya'ya ihracatımız yüzde 198 artış gösterdi." dedi.

Asya ve Okyanusya ülkelerine yüzde 31 artışla 230 milyon dolar ihracat yaptıklarını açıklayan Başkan Eskinazi,

"EİB olarak Uzak Doğu ülkeleriyle ihracatımız incelendiğinde; dünyanın yeşil dönüşümü için motor rolü oynayan Çin'e ilk iki ayda yüzde 58 artışla 70 milyon dolar, Japonya'ya yüzde 85 ivmeyle 31 milyon dolar, Güney Kore'ye 12 milyon dolar, Hong Kong'a 4 milyon dolar, Tayvan'a yüzde 29 artışla 3 milyon dolar ihracat gerçekleştirdik. Güney Asya'da ihracatımızı Hindistan'a yüzde 2 artırarak 14 milyon dolara, Pakistan'a yüzde 136 artışla 12 milyon dolara, Bangladeş'e yüzde 130 artırarak 7 milyon dolara çıkardık." diye konuştu.

Jak Eskinazi, "Güneydoğu Asya'nın en büyük ekonomisi Endonezya, araştırmalara göre 2045 yılına kadar dünyanın en büyük 5 ekonomisinden biri haline gelecek. Endonezya'ya ilk iki ayda yüzde 27 artış sağladık. Asya Pasifik bölgesinde ise ihracatımız Malezya'ya 6 milyon dolar oldu. Singapur'a yüzde 32, Tayland'a yüzde 90 arttı. Ortadoğu ülkelerine 355 milyon dolar, Afrika ülkelerine yüzde 8 artışla 239 milyon dolar ihracat gerçekleştirdik. Eski Doğu Bloku ülkelerine 149 milyon dolarlık ürün satıldı. Serbest Bölgeler'de yüzde 28, Türk Cumhuriyetleri'nde ise yüzde 6 ilerleme kaydettik." dedi.

### **Almanya, ABD, İtalya ilk üçte**

2024'nin ilk iki ayında Almanya'nın 316 milyon dolarla birinci sıradaki yerini koruduğunu açıklayan Eskinazi, EİB'nin ihracatındaki ilk 10 ülkeye değindi.

"ABD yüzde 12 artışla 278 milyon dolarla ikinci sırada, İtalya ise yüzde 3 yükselişle 180 milyon dolarla en fazla ihracat gerçekleştirdiğimiz üçüncü ticaret ortağımız arasında yer alıyor. İspanya'ya 177 milyon dolara, Birleşik Krallık ihracatımızı yüzde 26 artışla 149 milyon dolara, Hollanda'ya yüzde 18 artışla 133 milyon dolara, Fransa'ya yüzde 135 milyon dolara, Irak yüzde 41 artışla 79 milyon dolar, Rusya 70 milyon dolar, Çin yüzde 58 artışla 70 milyon

dolar ihracat gerçekleştirdiğimiz ülkeler arasında yer alıyor."

Ege Bölgesi'nde mobilya kağıt orman ürünleri ve mamulleri sektörü 9 milyon dolarla Mısır'a, demir çelik sektörü 57 milyon dolarla Almanya'ya, deri ve deri mamulleri sektörü 4 milyon dolarla Almanya'ya, hazır giyim ve konfeksiyon sektörü 49 milyon dolarla İspanya'ya, hububat bakliyat yağlı tohumlar ve mamulleri sektörü 30 milyon dolarla Cezayir'e, kuru meyve ve mamulleri sektörü 24 milyon dolarla ABD'ye, maden sektörü 38 milyon dolarla Çin'e, yaş meyve sebze ve meyve sebze mamulleri sektörü 43 milyon dolarla Almanya'ya, su ürünleri ve hayvancılık mamulleri sektörü 28 milyon dolarla İtalya'ya, tekstil ve hammaddeleri sektörü 14 milyon dolarla Çin'e, tütün sektörü 28 milyon dolarla ABD'ye, zeytin zeytinyağı sektörü 36 milyon dolarla İspanya'ya ihracat gerçekleştirdi.

İzmir ve Manisa'nın ihracatında Almanya, Denizli'nin ihracatında Birleşik Krallık, Aydın'ın ihracatında İspanya, Muğla'nın ihracatında Rusya, Balıkesir'in ihracatında Irak, Kütahya'nın ihracatında İtalya, Uşak ve Afyonkarahisar'ın ihracatında ABD birinci sırada yer aldı.



*all colors of*

NATURE



Online Catalog

 **ROTAMAR**  
M A R B L E

[rotamarmarble.com](http://rotamarmarble.com)

    /rotamarmarble



**ÇOBANLAR**  
GROUP



# COBANLAR®

Bianca Foresta



Blu Solare



White Carrara

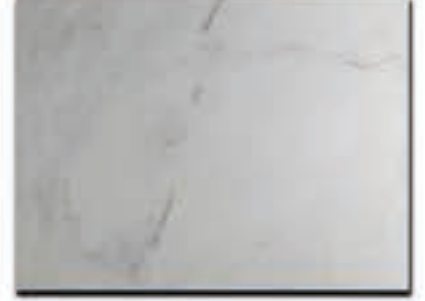

Bardiglio



Calacatta Giallo



Imperial Carrara



Calacatta Oro



Arabescato



Calacatta Verde



Adres: Salihpaşalar,  
Köyiçi Sokak No: 233, 48000  
Menteşe/Muğla  
mail: info@cobanlarmarble.com  
mail: cobanlar@cobanlargroup.com



IR Tünel Fırın (12 m)  
For Tiles IR Tunnel Oven



IR Tünel Fırın (14 m)  
For Tiles IR Tunnel Oven



Plaka IR Tünel Fırın  
For Slab IR Tunnel Oven



Fanlı Kurutma (4+2)  
For Tiles Air Fans



Dereceli Mermer Atık Taşıma Bandı  
Marble Waste Conveyor Belt





Mosaic Kesme Makinesi  
Mosaic Cutting Machine  
(2 Head / Kafalı)



Hareketli Makaralı Rulo  
For Tiles Motorized Roller (3 m)



Otomasyon Hattı (90°)  
Otomation Line



Renk Seleksiyon konveyörü  
Color Selection Conveyor





# KAPTANLAR®

**MAKİNA ve HİDROLİK SAN.TİC.LTD.ŞTİ.**  
*MACHINERY AND HYDRAULICS INDUSTRY TRADE LTD. COMPANY*



**HMSM 2015**



**HMSM 2015**



**ETK80S**



**ETK60S**



**TSEK**



**Kalitest**  
ISO 9001:2008



Organize Sanayi Bölgesi 4. Cadde No:3  
AFYONKARAHİSAR / TÜRKİYE  
Tel: +90 272 221 12 00 - 01 Fax: +90 272 221 12 02  
www.kaptanlar.com.tr e-mail:info@kaptanlar.com.tr

**www.kaptanlar.com.tr**



# KAPTANLAR®

MAKİNA ve HİDROLİK SAN.TİC.LTD.ŞTİ.  
MACHINERY AND HYDRAULICS INDUSTRY TRADE LTD. COMPANY



KTK 80S



AOSM 25



AOSM 40



RSM 20



HOSM 150



# İLTAS marble

*Revival Of Marble*

#### Head Office

Address : 01/6. Mahallesi, 415. Cadde, 405. Sokak, 50147/4. Çakırcılarpassı / Ankara / Türkiye  
Phone : +90 312 435 00 00 Fax : +90 312 495 00 38  
www : [www.iltasmarble.com.tr](http://www.iltasmarble.com.tr)



#### Factory

Address : Denizli Çiftlik Köyü, Zeytinlik Mevkii, Kızılkaya / Denizli / Türkiye  
Phone : +90 258 810 21 11 Fax : +90 258 810 21 10  
e-mail : [iletas@iltasmarble.com.tr](mailto:iletas@iltasmarble.com.tr)

[www.iltasmarble.com.tr](http://www.iltasmarble.com.tr)





**AFYON WHITE MARBLE**

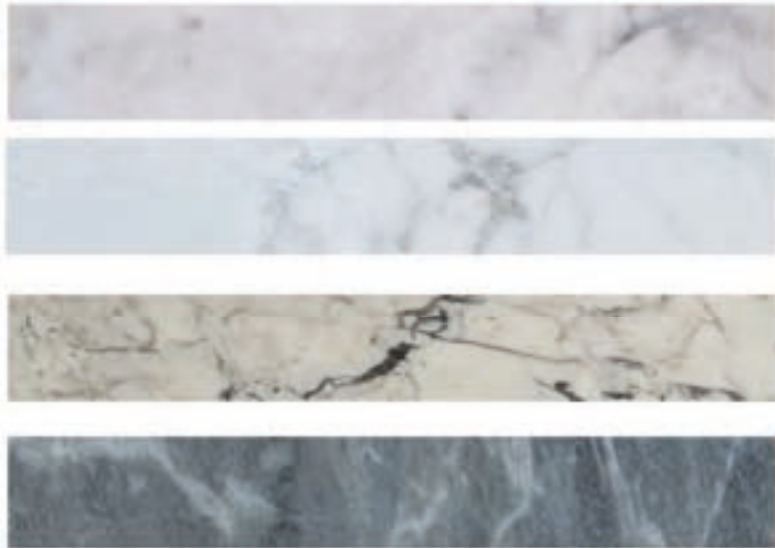

**MARMARA WHITE MARBLE**



**WHITE TRAVERTINE**



**SILVER TRAVERTINE**

